

Трубные фитинги

Фитинги,
резьбовые,
плаварные,
УСР, УСО



- Размеры от 1/16 до 1 дюйма
- Резьбы NPT, ISO/BSP и SAE
- Нержавеющая сталь 316, углеродистая сталь, латунь, 6Mo, сплавы 625, 825 и 2507

Содержание

Ниппели Страница 159 **Крестовины** Страница 175



Переходники, прокладки переходников, переходник для манометра, редуцирующие переходники

Страница 162



Муфтовые шаровые соединения Страница 175



Переходные тулки, переходники

Страница 168



Трубные колпаки Страница 176



Шестигранные соединительные муфты

Страница 169



Трубные заглушки Страница 176



Угольники

Страница 171



Полые шестигранные заглушки Страница 176



Тройники

Страница 173



Заглушки с шестигранными головками Страница 177



Уплотнители трубной резьбы

Всегда используйте уплотнитель трубной резьбы при сборке конических резьб. Для этой цели предлагаются: анаэробный герметик для трубной резьбы SWAK™, герметик для трубной резьбы, НЕ СОДЕРЖАЩИЙ PTFE, а также PTFE лента Swagelok®.

Более подробную информацию см. в каталоге Swagelok *Течеискатели, смазки и герметики* (MS-01-91RU).



Информация по размещению заказа

Добавьте обозначение материала к основному коду заказа.

Пример: SS-2-CN

Материал	Обозначение
Нержавеющая сталь 316	SS
Углеродистая сталь	S
Латунь	B
6Mo	6Mo
Сплав 625	625
Сплав 825	825
Сплав 2507	2507

- Толстостенные фитинги предлагаются только в исполнении из нержавеющей стали 316. Основные коды для заказа для данных фитингов включают обозначение материала.
- Для определенных материалов и конфигураций могут быть определены размеры минимальных количеств для заказа.
- За информацией относительно других размеров и специальных сплавов обращайтесь к своему уполномоченному представителю по продажам и сервисному обслуживанию компании Swagelok.

Материалы

Стандарты на материалы

Материал ^⑥	Прутковая заготовка ^①	Поковки ^②
Нержавеющая сталь 316	ASTM A276, ASME SA479, EN 1.4401	ASTM A182, ASME SA182, EN 1.4401
Углеродистая сталь	ASTM A108	—
Латунь	ASME B16, ASTM B453	ASTM B283
6Mo	ASTM A479	ASTM A182
Сплав 625	ASTM B446 ^③	ASTM B564, ASME SB564 ^④
Сплав 825	ASTM B425	ASTM B564, ASME SB564
Сплав 2507 ^⑤	ASTM A479	ASTM A182

① Прямые фитинги и трубные переходники.

② Угольники, крестовины и тройники.

③ Все прямые фитинги и трубные переходники, а также угольники, крестовины и тройники (1/4 и 3/8 дюйма, 6 и 10 мм).

④ Угольники, крестовины и тройники более 3/8 дюйма и 10 мм.

⑤ См. каталог *Проверяемые трубные обжимные фитинги из супердуплексного сплава 2507*, MS-01-174.

⑥ См. каталог *Проверяемые трубные обжимные и соединительные фитинги*, MS-01-140 или обратитесь к представителю компании Swagelok, чтобы получить данные по не указанным здесь материалам.

Покртия

Для обеспечения устойчивости к коррозии на все фитинги из углеродистой стали наносится гальваническим способом цинковое покрытие.

Габариты

- Габариты приводятся только для справки и могут изменяться.
- Размеры E относятся к минимальному отверстию.

Очистка

Детали проходят очистку с целью удаления масла, смазки и инородных частиц. Подробную информацию можно найти в *Стандартной инструкции компании Swagelok по очистке и упаковке* (SC-10), MS-06-62.

Номинальные параметры температуры

Значения температуры для системы могут ограничиваться типом уплотнителя резьбы, а также, если применимо, материалом прокладки или уплотнительного кольца.

Материалы фитингов

Материал	Максимальная температура °C (°F)
Нержавеющая сталь 316	537 (1000)
Углеродистая сталь	190 (375)
Латунь	204 (400)
6Mo	315 (600)
Сплав 625	537 (1000)
Сплав 825	426 (800)
Сплав 2507	250 (482)

Материалы прокладки и уплотнительного кольца

Деталь	Материал	Максимальная температура °C (°F)	Минимальная температура °C (°F)
Прокладки RS	Buna N	110 (230)	-25 (-13)
	Фтороуглерод FKM	204 (400)	-15 (5)
Прокладки RG, RP	Медь	204 (400)	-198 (-325)
Уплотнительные кольца SAE	Фтороуглерод FKM	204 (400)	-28 (-20)

Характеристики

- Все фитинги имеют высококачественный внешний вид.
- В маркировке каждого фитинга указывается название изготовителя, что упрощает определение его происхождения.
- Наружные резьбы закрыты защитными колпаками.

Для обеспечения прочности прямые фитинги изготавливаются из качественной прутковой заготовки.

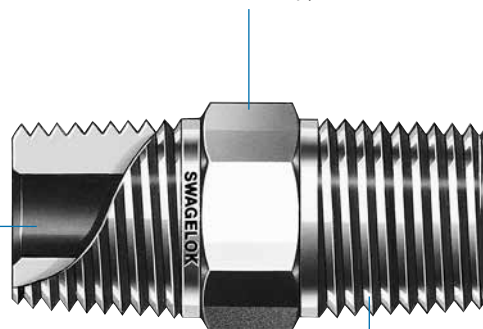

Внутренние поверхности без заусенцев.

Резьбы NPT соответствуют требованиям стандартов ASME B1.20.1 и SAE AS71051.

Фасонные фитинги изготавливаются из поковок.

В маркировке указан материал, код плавки, позволяющий проследить происхождение материала, и вид торцевого соединения ISO.

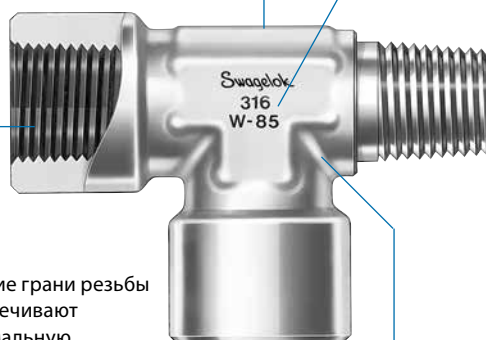

Гладкие грани резьбы обеспечивают оптимальную герметизацию и минимизируют заедание.

Углы изгиба угольников, тройников и крестовин строго контролируются для обеспечения точной прокладки трубопроводов.

Основание для определения номинальных параметров давления и стандарты на резьбу

Тип резьбы (торцевое соединение)	Основание для определения номинальных параметров давления	Тип резьбы	Стандарты для справки
NPT	ASME B31.3 «Технологические трубопроводы» или испытание под давлением с расчетным коэффициентом 4:1 на основе утечки гидравлической среды.	NPT	ASME B1.20.1, SAE AS71051
ISO/BSP (коническая) (фитинги Swagelok RT)	ASME B31.3 «Технологические трубопроводы» или испытание под давлением с расчетным коэффициентом 4:1 на основе утечки гидравлической среды.	ISO/BSP (коническая) Фитинги Swagelok RT	ISO 7, BS EN 10226-1, JIS B0203
ISO/BSP (цилиндрическая) (фитинги Swagelok RS)	ISO 1179-3, ISO 228-1 «Концы соединительных деталей с резьбой для легкого режима работы с кольцевым уплотнением и стопорным кольцом (типы G и H)» или испытание под давлением с расчетным коэффициентом 4:1 на основе утечки гидравлической среды.	ISO/BSP (цилиндрическая) Фитинги Swagelok RP и RS	ISO 228, JIS B0202
ISO/BSP (цилиндрическая) (фитинги Swagelok RP)	ISO 1179-4, ISO 228-1 «Концы соединительных деталей с резьбой только общего назначения с уплотнением «металл-металл» (тип В)» или испытание под давлением с расчетным коэффициентом 4:1 на основе утечки гидравлической среды.	ISO/BSP (цилиндрическая) Фитинги Swagelok RP и RS	ISO 228, JIS B0202
ISO/BSP (манометрическая) (на основе EN 837-1 и 837-3) (фитинги Swagelok RG и RJ)	ASME B31.3 «Технологические трубопроводы» или испытание под давлением с расчетным коэффициентом 4:1 на основе утечки гидравлической среды.	ISO/BSP (цилиндрическая) Фитинги Swagelok RG и RJ	ISO 228, JIS B0202
SAE – легкий режим (фитинги Swagelok ST)	SAE J1926/3 «Соединения общего назначения и для гидравлических систем — отверстия и торцы соединительных деталей с резьбой по ASME B1.1 и кольцевым уплотнением — часть 3: торцы соединительных деталей для легкого режима работы (серия L)» или испытание под давлением с расчетным коэффициентом 4:1 на основе утечки гидравлической среды.	Унифицированная дюймовая винтовая резьба Фитинги Swagelok ST	ASME B1.1
SAE – тяжелый режим (фитинги Swagelok STH)	SAE J1926/2 «Соединения общего назначения и для гидравлических систем — отверстия и торцы соединительных деталей с резьбой по ASME B1.1 и кольцевым уплотнением — часть 2: торцы соединительных деталей для тяжелого режима работы (серия S)» или испытание под давлением с расчетным коэффициентом 4:1 на основе утечки гидравлической среды.	Унифицированная дюймовая винтовая резьба Фитинги Swagelok ST	ASME B1.1
Фитинги Swagelok AN	SAE J514 «Гидравлические трубные обжимные фитинги» или испытание под давлением с расчетным коэффициентом 4:1 на основе утечки гидравлической среды.	Унифицированная дюймовая винтовая резьба Фитинги Swagelok AN	ASME B1.1 UNJ, SAE AS 8879

Номинальные параметры основаны на требованиях стандарта ASME для напорных трубопроводов B31.3 «Технологические трубопроводы» при температуре окружающей среды.

■ Чтобы определить номинальные параметры давления в соответствии со стандартом B31.1 «Энергетические трубопроводы»:

■ углеродистая сталь — умножить на 0,85.

Номинальные параметры для всех остальных материалов остаются неизменными.

Ниппели с резьбой по всей длине

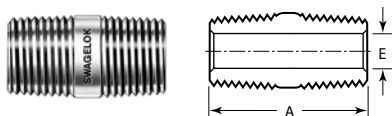

Наружная резьба NPT

Размер резьбы NPT, дюймы	Основной код заказа	Габариты, мм (дюймы)		Номинальные параметры давления, бары (фунты на кв. дюйм, ман.)				
		A	E	Нерж. сталь 316, углеродистая сталь	Латунь	Сплав 2507, сплав 625	6Mo	Сплав 825
1/8	-2-CN	19,1 (0,75)	4,8 (0,19)	689 (10 000)	344 (5 000)	1 033 (15 000)	930 (13 500)	799 (11 600)
1/4	-4-CN	28,4 (1,12)	7,1 (0,28)	551 (8 000)	275 (4 000)	1 033 (15 000)	744 (10 800)	640 (9 300)
3/8	-6-CN	28,4 (1,12)	9,6 (0,38)	537 (7 800)	268 (3 900)	1 033 (15 000)	723 (10 500)	620 (9 000)
1/2	-8-CN	38,1 (1,50)	11,9 (0,47)	530 (7 700)	261 (3 800)	1 019 (14 800)	716 (10 400)	613 (8 900)
3/4	-12-CN	38,1 (1,50)	15,7 (0,62)	502 (7 300)	248 (3 600)	689 (10 000)	675 (9 800)	585 (8 500)
1	-16-CN	47,8 (1,88)	22,4 (0,88)	365 (5 300)	179 (2 600)	689 (10 000)	489 (7 100)	420 (6 100)

Ниппели с шестигранником

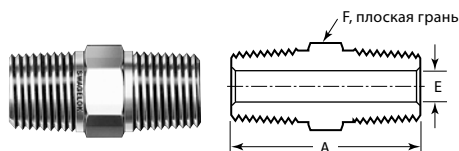

Наружная резьба NPT

Размер резьбы NPT, дюймы	Основной код заказа	Габариты, мм (дюймы)			Номинальные параметры давления, бары (фунты на кв. дюйм, ман.)				
		A	E	F	Нерж. сталь 316, углеродистая сталь	Латунь	Сплав 2507, сплав 625	6Mo	Сплав 825
1/16	-1-HN	25,6 (1,01)	3,0 (0,12)	5/16	757 (11 000)	378 (5 500)	1 033 (15 000)	1 026 (14 900)	881 (12 800)
1/8	-2-HN	25,6 (1,01)	4,8 (0,19)	7/16	689 (10 000)	344 (5 000)	1 033 (15 000)	930 (13 500)	799 (11 600)
1/4	-4-HN	35,6 (1,40)	7,1 (0,28)	9/16	551 (8 000)	275 (4 000)	1 033 (15 000)	744 (10 800)	640 (9 300)
3/8	-6-HN	36,3 (1,43)	9,6 (0,38)	11/16	537 (7 800)	268 (3 900)	1 033 (15 000)	723 (10 500)	620 (9 000)
1/2	-8-HN	46,7 (1,84)	11,9 (0,47)	7/8	530 (7 700)	261 (3 800)	1 019 (14 800)	716 (10 400)	613 (8 900)
3/4	-12-HN	46,7 (1,84)	15,7 (0,62)	1 1/16	502 (7 300)	248 (3 600)	689 (10 000)	675 (9 800)	585 (8 500)
1	-16-HN	58,9 (2,32)	22,4 (0,88)	1 3/8	365 (5 300)	179 (2 600)	689 (10 000)	489 (7 100)	420 (6 100)
Толстостенные, наружная резьба NPT									
1/4	SS-4-HN-10K	35,6 (1,40)	5,8 (0,23)	9/16	689 (10 000)	—	—	—	—
1/2	SS-8-HN-10K	46,7 (1,84)	9,9 (0,39)	7/8	689 (10 000)	—	—	—	—

Наружная коническая резьба ISO (RT)

Размер резьбы ISO, дюймы	Основной код заказа	Габариты, мм (дюймы)			Номинальные параметры давления, бары (фунты на кв. дюйм, ман.)				
		A	E	F	Нерж. сталь 316, углеродистая сталь	Латунь	Сплав 2507, сплав 625	6Mo	Сплав 825
1/8	-2-HN-RT	25,6 (1,01)	4,8 (0,19)	7/16	689 (10 000)	344 (5 000)	1 034 (15 000)	930 (13 500)	800 (11 600)
1/4	-4-HN-RT	35,6 (1,40)	7,1 (0,28)	9/16	551 (8 000)	275 (4 000)	1 034 (15 000)	740 (10 800)	640 (9 300)
3/8	-6-HN-RT	36,3 (1,43)	9,6 (0,38)	11/16	537 (7 800)	268 (3 900)	1 034 (15 000)	720 (10 500)	620 (9 000)
1/2	-8-HN-RT	46,7 (1,84)	11,9 (0,47)	7/8	530 (7 700)	265 (3 800)	1 025 (14 800)	710 (10 400)	610 (8 900)

Ниппели с шестигранником

Наружная резьба NPT – наружная коническая резьба ISO (RT)

Размер резьбы NPT, дюймы	Размер резьбы ISO, дюймы	Основной код заказа	Габариты, мм (дюймы)			Номинальные параметры давления, бары (фунты на кв. дюйм, ман.)				
			A	E	F	Нерж. сталь 316, углеродистая сталь	Латунь	Сплав 2507, сплав 625	6Mo	Сплав 825
1/8	1/8	-2-HN-2RT	25,6 (1,01)	4,8 (0,19)	7/16	689 (10 000)	344 (5 000)	1 033 (15 000)	930 (13 500)	799 (11 600)
1/4	1/4	-4-HN-4RT	35,6 (1,40)	7,1 (0,28)	9/16	551 (8 000)	275 (4 000)	1 033 (15 000)	744 (10 800)	640 (9 300)
3/8	3/8	-6-HN-6RT	36,3 (1,43)	9,6 (0,38)	11/16	537 (7 800)	268 (3 900)	1 033 (15 000)	723 (10 500)	620 (9 000)
1/2	1/2	-8-HN-8RT	46,7 (1,84)	11,9 (0,47)	7/8	530 (7 700)	261 (3 800)	1 019 (14 800)	716 (10 400)	613 (8 900)
3/4	3/4	-12-HN-12RT	46,7 (1,84)	15,7 (0,62)	1 1/16	502 (7 300)	248 (3 600)	689 (10 000)	675 (9 800)	585 (8 500)
1	1	-16-HN-16RT	58,9 (2,32)	22,4 (0,88)	1 3/8	365 (5 300)	179 (2 600)	689 (10 000)	489 (7 100)	420 (6 100)

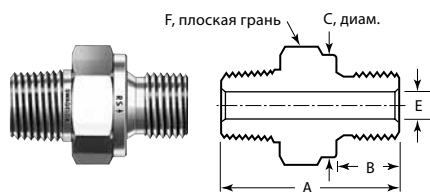

Наружная резьба NPT – наружная цилиндрическая резьба ISO (RS)

Размер резьбы NPT, дюймы	Размер резьбы ISO, дюймы	Основной код заказа	Габариты, мм (дюймы)					Номинальные параметры давления, бары (фунты на кв. дюйм, ман.)				
			A	B	C	E ^①	F	Нерж. сталь 316, углеродистая сталь	Латунь	Сплав 2507, сплав 625	6Mo	Сплав 825
1/8	1/8	-2-HN-2RS	27,7 (1,09)	8,1 (0,32)	13,7 (0,54)	4,1 (0,16)	9/16	400 (5800)	200 (2900)	400 (5800)	400 (5800)	400 (5800)
1/4	1/4	-4-HN-4RS	36,8 (1,45)	11,9 (0,47)	17,8 (0,70)	5,8 (0,23)	3/4	400 (5800)	200 (2900)	400 (5800)	400 (5800)	400 (5800)
3/8	3/8	-6-HN-6RS	37,6 (1,48)	11,9 (0,47)	21,8 (0,86)	7,9 (0,31)	7/8	400 (5800)	200 (2900)	400 (5800)	400 (5800)	400 (5800)
1/2	1/2	-8-HN-8RS	44,4 (1,75)	14,0 (0,55)	25,9 (1,02)	11,9 (0,47)	1 1/16	324 (4700)	162 (2350)	320 (4640)	320 (4640)	320 (4640)
3/4	3/4	-12-HN-12RS	49,0 (1,93)	16,0 (0,63)	31,8 (1,25)	15,7 (0,62)	1 5/16	250 (3620)	125 (1810)	250 (3620)	250 (3620)	250 (3620)
1	1	-16-HN-16RS	56,6 (2,23)	18,0 (0,71)	38,9 (1,53)	19,8 (0,78)	1 5/8	160 (2320)	80 (1160)	160 (2320)	160 (2320)	160 (2320)

Информацию по прокладкам см. на стр. 166.

① Размер E относится к минимальному номинальному отверстию. На одном торце данных фитингов может быть более крупное отверстие.

Шестигранные переходные ниппели

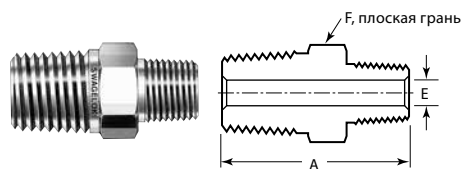

Наружная резьба NPT

Размер резьбы NPT, дюймы	Основной код заказа	Габариты, мм (дюймы)			Номинальные параметры давления, бары (фунты на кв. дюйм, ман.)				
		A	E ^①	F	Нерж. сталь 316, углеродистая сталь	Латунь	Сплав 2507, сплав 625	6Mo	Сплав 825
От 1/8 до 1/16	-2-HRN-1	25,6 (1,01)	3,0 (0,12)	7/16	757 (11 000)	378 (5 500)	1 033 (15 000)	1 026 (14 900)	881 (12 800)
От 1/4 до 1/8	-4-HRN-2	31,0 (1,22)	4,8 (0,19)	9/16	689 (10 000)	344 (5 000)	1 033 (15 000)	930 (13 500)	799 (11 600)
От 3/8 до 1/8	-6-HRN-2	31,8 (1,25)	4,8 (0,19)	11/16	689 (10 000)	344 (5 000)	1 033 (15 000)	930 (13 500)	799 (11 600)
От 3/8 до 1/4	-6-HRN-4	36,3 (1,43)	7,1 (0,28)	11/16	551 (8 000)	275 (4 000)	1 033 (15 000)	744 (10 800)	640 (9 300)
От 1/2 до 1/8	-8-HRN-2	37,3 (1,47)	4,8 (0,19)	7/8	530 (7 700)	261 (3 800)	1 019 (14 800)	716 (10 400)	613 (8 900)
От 1/2 до 1/4	-8-HRN-4	41,9 (1,65)	7,1 (0,28)	7/8	551 (8 000)	275 (4 000)	1 033 (15 000)	744 (10 800)	640 (9 300)
От 1/2 до 3/8	-8-HRN-6	41,9 (1,65)	9,6 (0,38)	7/8	537 (7 800)	268 (3 900)	1 033 (15 000)	723 (10 500)	620 (9 000)
От 3/4 до 1/4	-12-HRN-4	41,9 (1,65)	7,1 (0,28)	1 1/16	551 (8 000)	275 (4 000)	689 (10 000)	689 (10 000)	640 (9 300)
От 3/4 до 1/2	-12-HRN-8	46,7 (1,84)	11,9 (0,47)	1 1/16	530 (7 700)	261 (3 800)	689 (10 000)	689 (10 000)	613 (8 900)
От 1 до 1/4	-16-HRN-4	49,3 (1,94)	7,1 (0,28)	1 3/8	365 (5 300)	179 (2 600)	689 (10 000)	489 (7 100)	420 (6 100)
От 1 до 1/2	-16-HRN-8	54,1 (2,13)	11,9 (0,47)	1 3/8	530 (7 700)	261 (3 800)	689 (10 000)	689 (10 000)	613 (8 900)
От 1 до 3/4	-16-HRN-12	54,1 (2,13)	15,7 (0,62)	1 3/8	502 (7 300)	248 (3 600)	689 (10 000)	675 (9 800)	585 (8 500)
Толстостенные, наружная резьба NPT									
От 1/2 до 1/4	SS-8-HRN-4-10K	41,9 (1,65)	5,8 (0,23)	7/8	689 (10 000)	—	—	—	—

① Размер E относится к минимальному номинальному отверстию. На более крупном торце данных фитингов может быть более крупное отверстие.

Наружная коническая резьба ISO (RT)

Размер резьбы ISO, дюймы	Основной код заказа	Габариты, мм (дюймы)			Номинальные параметры давления, бары (фунты на кв. дюйм, ман.)				
		A	E ^①	F	Нерж. сталь 316, углеродистая сталь	Латунь	Сплав 2507, сплав 625	6Mo	Сплав 825
От 3/8 до 1/4	-6-HRNT-4RT	36,3 (1,43)	7,1 (0,28)	11/16	537 (7 800)	268 (3 900)	1 033 (15 000)	723 (10 500)	620 (9 000)
От 1/2 до 1/8	-8-HRNT-2RT	37,3 (1,47)	4,8 (0,19)	7/8	530 (7 700)	261 (3 800)	1 019 (14 800)	716 (10 400)	613 (8 900)
От 1/2 до 3/8	-8-HRNT-6RT	41,9 (1,65)	9,6 (0,38)	7/8	537 (7 800)	268 (3 900)	1 033 (15 000)	723 (10 500)	620 (9 000)

① Размер E относится к минимальному номинальному отверстию. На более крупном торце данных фитингов может быть более крупное отверстие.

Длинные шестигранные nipples

Фитинги
резьбовые,
приварные,
VCR, VCO

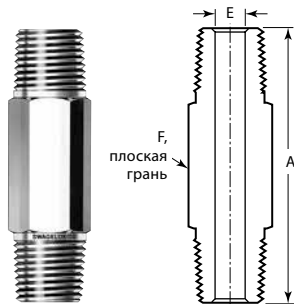

Наружная резьба NPT

Размер резьбы NPT, дюймы	A (предлагаемые длины), дюймы						Основной код заказа	Габариты, мм (дюймы)		Номинальные параметры давления, бары (фунты на кв. дюйм, ман.)				
	1,50	2,00	2,50	3,00	4,00	6,00		E	F	Нерж. сталь 316, углеродистая сталь	Латунь	Сплав 2507, сплав 625	6Mo	Сплав 825
1/8	✓	✓	✓	✓	—	—	-2-HLN-	4,8 (0,19)	7/16	689 (10 000)	344 (5 000)	1 033 (15 000)	930 (13 500)	799 (11 600)
1/4	✓	✓	✓	✓	✓	—	-4-HLN-	7,1 (0,28)	9/16	551 (8 000)	275 (4 000)	1 033 (15 000)	744 (10 800)	640 (9 300)
3/8	✓	✓	✓	✓	✓	—	-6-HLN-	9,6 (0,38)	11/16	537 (7 800)	268 (3 900)	1 033 (15 000)	723 (10 500)	620 (9 000)
1/2	—	✓	—	✓	✓	✓	-8-HLN-	11,9 (0,47)	7/8	530 (7 700)	261 (3 800)	1 019 (14 800)	716 (10 400)	613 (8 900)
3/4	—	✓	—	✓	✓	—	-12-HLN-	15,7 (0,62)	1 1/16	502 (7 300)	248 (3 600)	689 (10 000)	675 (9 800)	585 (8 500)
1	—	—	—	✓	✓	—	-16-HLN-	22,4 (0,88)	1 3/8	365 (5 300)	179 (2 600)	689 (10 000)	489 (7 100)	420 (6 100)

Чтобы заказать, добавьте обозначение материала перед основным кодом заказа, а предлагаемую длину — после основного кода заказа.

Пример: SS-2-HLN-1.50

Переходники

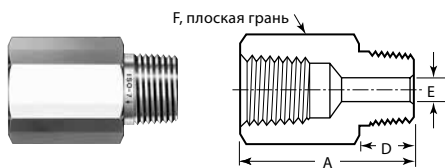

Внутренняя коническая резьба ISO – наружная резьба NPT

Размер резьбы ISO, дюймы	Размер резьбы NPT, дюймы	Основной код заказа	Габариты, мм (дюймы)				Номинальные параметры давления, бары (фунты на кв. дюйм, ман.)				
			A	D	E	F	Нерж. сталь 316, углеродистая сталь	Латунь	Сплав 2507, сплав 625	6Mo	Сплав 825
1/4	1/4	-4-AT-4	36,3 (1,43)	14,2 (0,56)	7,1 (0,28)	3/4	454 (6 600)	227 (3 300)	875 (12 700)	613 (8 900)	523 (7 600)
3/8	3/8	-6-AT-6	38,4 (1,51)	14,2 (0,56)	9,6 (0,38)	7/8	365 (5 300)	179 (2 600)	702 (10 200)	489 (7 100)	420 (6 100)
1/2	1/2	-8-AT-8	49,8 (1,96)	19,1 (0,75)	11,9 (0,47)	1 1/16	337 (4 900)	165 (2 400)	647 (9 400)	454 (6 600)	392 (5 700)

Переходники

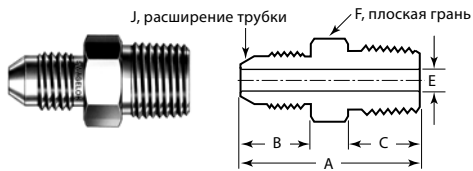

Наружная резьба JIC (AN) – наружная резьба NPT

Размер резьбы JIC, дюймы	Размер резьбы NPT, дюймы	Основной код заказа	Габариты, мм (дюймы)						Номинальные параметры давления, бары (фунты на кв. дюйм, ман.)					
			A	B	C	E	F	J	Нерж. сталь 316	Углеродистая сталь	Латунь	Сплав 2507, сплав 625	6Mo	Сплав 825
7/16-20	1/4	-4-AN-1-4	35,6 (1,40)	13,0 (0,55)	14,2 (0,56)	4,3 (0,17)	9/16	1/4	551 (8000)	344 (5000)	275 (4000)	551 (8000)	551 (8000)	551 (8000)
9/16-18	1/4	-6-AN-1-4	36,3 (1,43)	14,2 (0,56)	14,2 (0,56)	7,1 (0,28)	5/8	3/8	551 (8000)	344 (5000)	275 (4000)	551 (8000)	551 (8000)	551 (8000)
	3/8	-6-AN-1-6	36,3 (1,43)	14,2 (0,56)	14,2 (0,56)	7,6 (0,30)	11/16	3/8	537 (7800)	344 (5000)	268 (3900)	537 (7800)	537 (7800)	537 (7800)
3/4-16	1/2	-8-AN-1-8	44,4 (1,75)	16,8 (0,66)	19,0 (0,75)	9,9 (0,39)	7/8	1/2	530 (7700)	310 (4500)	265 (3850)	530 (7700)	530 (7700)	530 (7700)
1 1/16-12	3/4	-12-AN-1-12	50,5 (1,99)	0,86 (21,8)	19,0 (0,75)	15,5 (0,61)	1 1/8	3/4	482 (7000)	240 (3500)	241 (3500)	482 (7000)	482 (7000)	482 (7000)
1 5/16-12	1	-16-AN-1-16	58,4 (2,30)	23,1 (0,91)	23,9 (0,94)	21,3 (0,84)	1 3/8	1	344 (5000)	210 (3000)	172 (2500)	344 (5000)	344 (5000)	344 (5000)

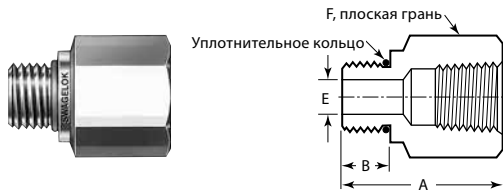

Наружная цилиндрическая резьба SAE/MS – внутренняя резьба NPT

Размер резьбы SAE/MS, дюймы	Размер резьбы NPT, дюймы	Основной код заказа	Габариты, мм (дюймы)				Унифицированный размер уплотнительного кольца ^①	Номинальные параметры давления, бары (фунты на кв. дюйм, ман.)				
			A	B	E	F		Нерж. сталь 316, углеродистая сталь	Латунь	Сплав 2507, сплав 625	6Mo	Сплав 825
7/16-20	1/4	-4-SAE-7-4	33,5 (1,32)	9,1 (0,36)	5,1 (0,20)	3/4	-904	350 (5076)	175 (2538)	350 (5076)	350 (5076)	350 (5076)
9/16-18	3/8	-6-SAE-7-6	34,5 (1,36)	9,9 (0,39)	7,1 (0,28)	15/16	-906	350 (5076)	175 (2538)	350 (5076)	350 (5076)	350 (5076)
3/4-16	1/2	-8-SAE-7-8	41,1 (1,62)	11,2 (0,44)	10,7 (0,42)	1 1/16	-908	315 (4568)	157 (2277)	315 (4568)	315 (4568)	315 (4568)
1 1/16-12	3/4	-12-SAE-7-12	46,2 (1,82)	15,0 (0,59)	16,7 (0,66)	1 3/8	-912	250 (3625)	125 (1812)	250 (3625)	250 (3625)	250 (3625)
1 5/16-12	1	-16-SAE-7-16	53,8 (2,12)	15,0 (0,59)	22,4 (0,88)	1 5/8	-916	210 (3045)	105 (1522)	210 (3045)	210 (3045)	210 (3045)

① Материал уплотнительного кольца — фторуглерод FKM (твердомер 90).

Переходники

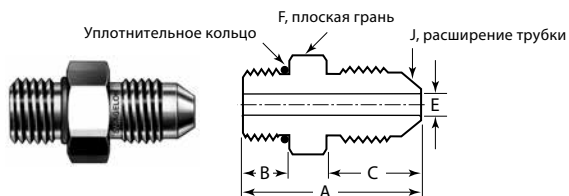

Наружная цилиндрическая резьба SAE/MS – наружная резьба JIC (AN)

Размер резьбы SAE/MS, дюймы	Размер резьбы JIC, дюймы	Основной код заказа	Габариты, мм (дюймы)						Унифицированный размер уплотнительного кольца ^①	Номинальные параметры давления, бары (фунты на кв. дюйм, ман.)				
			A	B	C	E	F	J		Нерж. сталь 316, углеродистая сталь	Латунь	Сплав 2507, сплав 625	6Mo	Сплав 825
7/16-20	7/16-20	-4-SAE-1-4AN	30,2 (1,19)	9,1 (0,36)	14,0 (0,55)	4,3 (0,17)	9/16	1/4	-904	310 (4500)	155 (2250)	310 (4500)	310 (4500)	310 (4500)
9/16-18	9/16-18	-6-SAE-1-6AN	32,0 (1,26)	9,9 (0,39)	14,2 (0,56)	7,1 (0,28)	11/16	3/8	-906	275 (4000)	137 (1990)	275 (3990)	275 (3990)	275 (3990)
3/4-16	3/4-16	-8-SAE-1-8AN	36,6 (1,44)	11,2 (0,44)	16,8 (0,66)	9,9 (0,39)	7/8	1/2	-908	275 (4000)	137 (1990)	275 (3990)	275 (3990)	275 (3990)
1 1/16-12	1 1/16-12	-12-SAE-1-12AN	47,5 (1,87)	15,0 (0,59)	21,8 (0,86)	15,5 (0,61)	1 1/4	3/4	-912	210 (3000)	105 (1520)	210 (3050)	210 (3050)	210 (3050)
1 5/16-12	1 5/16-12	-16-SAE-1-16AN	50,3 (1,98)	15,0 (0,59)	23,1 (0,91)	21,3 (0,84)	1 1/2	1	-916	170 (2500)	85 (1230)	170 (2470)	170 (2470)	170 (2470)

① Материал уплотнительного кольца — фторуглерод FKM (твердомер 90).

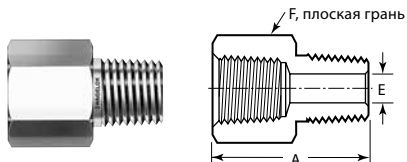

Внутренняя – наружная резьба NPT

Размер резьбы NPT, дюймы	Основной код заказа	Габариты, мм (дюймы)			Номинальные параметры давления, бары (фунты на кв. дюйм, ман.)					
		A	E	F	Нерж. сталь 316, углеродистая сталь	Латунь	Сплав 2507, сплав 625	6Mo	Сплав 825	
1/8	-2-A	27,9 (1,10)	4,8 (0,19)	9/16	447 (6 500)	220 (3 200)	861 (12 500)	606 (8 800)	516 (7 500)	
1/4	-4-A	35,6 (1,40)	7,1 (0,28)	3/4	454 (6 600)	227 (3 300)	875 (12 700)	613 (8 900)	523 (7 600)	
3/8	-6-A	38,4 (1,51)	9,6 (0,38)	7/8	365 (5 300)	179 (2 600)	702 (10 200)	489 (7 100)	420 (6 100)	
1/2	-8-A	49,3 (1,94)	11,9 (0,47)	1 1/16	337 (4 900)	165 (2 400)	647 (9 400)	454 (6 600)	392 (5 700)	
3/4	-12-A	51,3 (2,02)	15,7 (0,62)	1 5/16	316 (4 600)	158 (2 300)	613 (8 900)	427 (6 200)	365 (5 300)	
1	-16-A	57,9 (2,28)	22,4 (0,88)	1 5/8	303 (4 400)	151 (2 200)	585 (8 500)	406 (5 900)	351 (5 100)	
Толстостенные, внутренняя – наружная резьба NPT										
1/4	SS-4-A-10K	36,3 (1,43)	5,8 (0,23)	1	689 (10 000)	—	—	—	—	
1/2	SS-8-A-10K	51,3 (2,02)	9,9 (0,39)	1 1/2	689 (10 000)	—	—	—	—	

Переходники

Внутренняя – наружная коническая резьба ISO (RT)

Размер резьбы ISO, дюймы	Основной код заказа	Габариты, мм (дюймы)			Номинальные параметры давления, бары (фунты на кв. дюйм, ман.)				
		A	E	F	Нерж. сталь 316, углеродистая сталь	Латунь	Сплав 2507, сплав 625	6Mo	Сплав 825
1/8	-2-A-RT	27,7 (1,09)	4,8 (0,19)	9/16	447 (6 500)	220 (3 200)	861 (12 500)	606 (8 800)	516 (7 500)
1/4	-4-A-RT	36,1 (1,42)	7,1 (0,28)	3/4	454 (6 600)	227 (3 300)	875 (12 700)	613 (8 900)	523 (7 600)
3/8	-6-A-RT	38,1 (1,50)	9,6 (0,38)	7/8	365 (5 300)	179 (2 600)	702 (10 200)	489 (7 100)	420 (6 100)
1/2	-8-A-RT	49,5 (1,95)	11,9 (0,47)	1 1/16	337 (4 900)	165 (2 400)	647 (9 400)	454 (6 600)	392 (5 700)

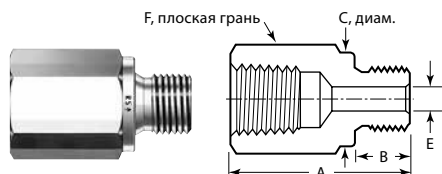

Внутренняя резьба NPT – наружная цилиндрическая резьба ISO (RS)

Размер резьбы NPT, дюймы	Размер резьбы ISO, дюймы	Основной код заказа	Габариты, мм (дюймы)					Номинальные параметры давления, бары (фунты на кв. дюйм, ман.)				
			A	B	C	E	F	Нерж. сталь 316, углеродистая сталь	Латунь	Сплав 2507, сплав 625	6Mo	Сплав 825
1/8	1/8	-2-A-2RS	25,1 (0,99)	8,1 (0,32)	13,7 (0,54)	4,1 (0,16)	9/16	400 (5800)	200 (2900)	400 (5800)	400 (5800)	400 (5800)
1/4	1/4	-4-A-4RS	33,5 (1,32)	11,9 (0,47)	17,8 (0,70)	5,8 (0,23)	3/4	400 (5800)	200 (2900)	400 (5800)	400 (5800)	400 (5800)
3/8	3/8	-6-A-6RS	35,8 (1,41)	11,9 (0,47)	21,8 (0,86)	7,9 (0,31)	7/8	400 (5800)	200 (2900)	400 (5800)	400 (5800)	400 (5800)
1/2	1/2	-8-A-8RS	44,2 (1,74)	14,0 (0,55)	25,9 (1,02)	11,9 (0,47)	1 1/16	324 (4700)	162 (2350)	324 (4700)	324 (4700)	324 (4700)
3/4	3/4	-12-A-12RS	48,0 (1,89)	16,0 (0,63)	31,8 (1,25)	15,7 (0,62)	1 5/16	160 (2320)	80 (1160)	160 (2320)	160 (2320)	160 (2320)
1	1	-16-A-16RS	53,3 (2,10)	18,0 (0,71)	38,9 (1,53)	19,8 (0,78)	1 5/8	100 (1450)	50 (720)	100 (1450)	100 (1450)	100 (1450)

Информацию по прокладкам см. на стр. 166.



Внутренняя резьба NPT – наружная коническая резьба ISO (RT)

Размер резьбы NPT, дюймы	Размер резьбы ISO, дюймы	Основной код заказа	Габариты, мм (дюймы)				Номинальные параметры давления, бары (фунты на кв. дюйм, ман.)				
			A	D	E	F	Нерж. сталь 316, углеродистая сталь	Латунь	Сплав 2507, сплав 625	6Mo	Сплав 825
1/8	1/8	-2-A-2RT	27,7 (1,09)	9,6 (0,38)	4,8 (0,19)	9/16	447 (6500)	220 (3200)	399 (5800)	358 (5200)	179 (2600)
1/4	1/4	-4-A-4RT	36,1 (1,42)	14,2 (0,56)	7,1 (0,28)	3/4	454 (6600)	227 (3300)	406 (5900)	358 (5200)	179 (2600)
3/8	3/8	-6-A-6RT	38,1 (1,50)	14,2 (0,56)	9,6 (0,38)	7/8	365 (5300)	179 (2600)	323 (4700)	289 (4200)	144 (2100)
1/2	1/2	-8-A-8RT	49,3 (1,94)	19,1 (0,75)	11,9 (0,47)	1 1/16	337 (4900)	165 (2400)	303 (4400)	268 (3900)	130 (1900)
3/4	3/4	-12-A-12RT	51,3 (2,02)	19,1 (0,75)	15,7 (0,62)	1 5/16	316 (4600)	158 (2300)	282 (4100)	248 (3600)	124 (1800)
1	1	-16-A-16RT	58,4 (2,30)	23,9 (0,94)	22,4 (0,88)	1 5/8	303 (4400)	151 (2200)	268 (3900)	241 (3500)	117 (1700)

Переходники

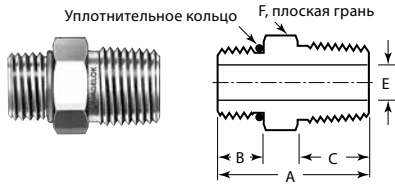

Наружная цилиндрическая резьба SAE/MS – наружная резьба NPT

Размер резьбы SAE/MS, дюймы	Размер резьбы NPT, дюймы	Основной код заказа	Габариты, мм (дюймы)					Унифицированный размер уплотнительного кольца ^①	Номинальные параметры давления, бары (фунты на кв. дюйм, ман.)				
			A	B	C	E	F		Нерж. сталь 316, углеродистая сталь	Латунь	Сплав 2507, сплав 625	6Mo	Сплав 825
7/16-20	1/4	-4-SAE-1-4	30,5 (1,20)	9,1 (0,36)	14,2 (0,56)	5,1 (0,20)	9/16	-904	350 (5076)	175 (2538)	350 (5076)	350 (5076)	350 (5076)
9/16-18	3/8	-6-SAE-1-6	32,0 (1,26)	9,1 (0,36)	14,2 (0,56)	7,1 (0,28)	11/16	-906	350 (5076)	175 (2538)	350 (5076)	350 (5076)	350 (5076)
3/4-16	1/2	-8-SAE-1-8	38,9 (1,53)	11,2 (0,44)	19,1 (0,75)	10,7 (0,42)	7/8	-908	315 (4568)	157 (2277)	315 (4568)	315 (4568)	315 (4568)
1 1/16-12	3/4	-12-SAE-1-12	44,4 (1,75)	15,0 (0,59)	19,1 (0,75)	15,7 (0,62)	1 1/4	-912	250 (3625)	125 (1812)	250 (3625)	250 (3625)	250 (3625)
1 5/16-12	1	-16-SAE-1-16	50,8 (2,00)	15,0 (0,59)	23,9 (0,94)	22,4 (0,88)	1 1/2	-916	210 (3045)	105 (1522)	210 (3045)	210 (3045)	210 (3045)

① Материал уплотнительного кольца — фторуглерод FKM (твердомер 90).

Прокладки переходников



Прокладка RS/RSD

Сталь и нержавеющая сталь (фитинг RS)

Стальные прокладки для фитинга RS обеспечивают герметичность с наружной цилиндрической резьбой ISO/BSP.

Прокладка RS состоит из внутреннего кольца, изготовленного из фторуглерода FKM, которое прикреплено к наружному кольцу из углеродистой стали.

Уплотнение RSD (стиль DIN) состоит из внутреннего кольца, изготовленного из фторуглерода FKM, которое прикреплено к наружному кольцу из нержавеющей или углеродистой стали согласно рекомендациям стандарта ISO 1179-1973. Ее можно использовать с торцевыми соединениями, разработанными в соответствии с частью 2 стандарта DIN 3852.

Прокладка RSNB является цельнометаллической прокладкой из нержавеющей стали 304L, подобной форме D DIN 7603.



Прокладка RSNB

Размер резьбы ISO, дюймы	Код заказа		
	Прокладка RS ^①	Прокладка RSD ^②	Прокладка RSNB
1/8	S-2-RS-2V	SS-2-RSD-2V	304L-2-RSNB-2
1/4	S-4-RS-2V ^③	SS-4-RSD-2V	304L-4-RSNB-2
3/8	S-6-RS-2V ^③	SS-6-RSD-2V	304L-6-RSNB-2
1/2	S-8-RS-2V ^③	SS-8-RSD-2V	304L-8-RSNB-2
3/4	S-12-RS-2V	SS-12-RSD-2V	304L-12-RSNB-2
1	S-16-RS-2V	SS-16-RSD-2V	304L-16-RSNB-2

- ① Также предлагается с внутренним кольцом из материала Buna. Чтобы заказать, замените **V** в коде заказа на **B**.
Пример: S-2-RS-2**B**
- ② Также предлагается с наружным кольцом из углеродистой стали. Чтобы заказать, замените **SS** в коде заказа на **S**.
Пример: S-8-RSD-2V
- ③ Также предлагается с наружным кольцом из нержавеющей стали. Чтобы заказать, замените **S** в коде заказа на **SS**.
Пример: SS-8-RS-2V

Медь (фитинги RP и RS)

Медная прокладка для фитингов RP и RS обеспечивает герметичность с наружной цилиндрической резьбой ISO/BSP.



Размер резьбы ISO, дюймы	Код заказа
1/8	CU-2-RP-2
1/4	CU-4-RP-2
3/8	CU-6-RP-2
1/2	CU-8-RP-2
3/4	CU-12-RP-2
1	CU-16-RP-2

Размеры прокладок можно узнать у своего уполномоченного представителя компании Swagelok.

Переходники для манометров

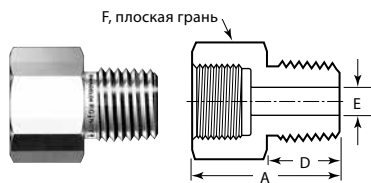

Внутренняя цилиндрическая резьба ISO (манометрическая) – наружная резьба NPT

Размер резьбы ISO, дюймы	Размер резьбы NPT, дюймы	Код заказа	Габариты, мм (дюймы)				Номинальные параметры давления, бары (фунты на кв. дюйм, ман.)				
			A	D	E	F	Нерж. сталь 316, углеродистая сталь	Латунь	Сплав 2507, сплав 625	6Mo	Сплав 825
1/4	1/4	SS-4-AG-4	30,2 (1,19)	14,2 (0,56)	5,6 (0,22)	3/4	392 (5700)	196 (2850)	392 (5700)	392 (5700)	392 (5700)
3/8	3/8	SS-6-AG-6	32,2 (1,27)	14,2 (0,56)	6,6 (0,26)	15/16	392 (5700)	196 (2850)	392 (5700)	392 (5700)	392 (5700)
1/2	1/2	SS-8-AG-8	42,7 (1,68)	19,1 (0,75)	7,1 (0,28)	1 1/16	268 (3900)	134 (1950)	268 (3900)	268 (3900)	268 (3900)

Прокладки для манометрических переходников



Медь и никель (фитинг RG под манометр)

Прокладка для фитинга RG обеспечивает герметичность манометров с наружной цилиндрической резьбой ISO/BSP.

Размер резьбы ISO, дюймы	Код заказа	
	Медь	Никель
1/4	CU-4-RG-2	NI-4-RG-2
3/8	CU-6-RG-2	NI-6-RG-2
1/2	CU-8-RG-2	NI-8-RG-2

Размеры прокладок можно узнать у представителя компании Swagelok.

Редуцирующие переходники

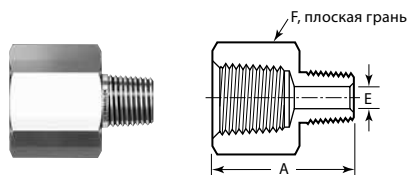

Внутренняя – наружная резьба NPT

Размер внутр. резьбы NPT, дюймы	Размер наруж. резьбы NPT, дюймы	Основной код заказа	Габариты, мм (дюймы)			Номинальные параметры давления, бары (фунты на кв. дюйм, ман.)				
			A	E	F	Нерж. сталь 316, углеродистая сталь	Латунь	Сплав 2507, сплав 625	6Mo	Сплав 825
1/8	1/16	-2-RA-1	27,7 (1,09)	0,12 (3,0)	9/16	447 (6 500)	220 (3200)	861 (12 500)	606 (8800)	516 (7500)
1/4	1/8	-4-RA-2	32,0 (1,26)	0,19 (4,8)	3/4	454 (6 600)	227 (3300)	875 (12 700)	613 (8900)	523 (7600)
3/8	1/8	-6-RA-2	33,8 (1,33)	0,19 (4,8)	7/8	365 (5 300)	179 (2600)	702 (10 200)	489 (7100)	420 (6100)
	1/4	-6-RA-4	38,1 (1,50)	0,28 (7,1)		365 (5 300)	179 (2600)	702 (10 200)	489 (7100)	420 (6100)
1/2	1/8	-8-RA-2	40,1 (1,58)	0,19 (4,8)	1 1/16	337 (4 900)	165 (2400)	647 (9 400)	454 (6600)	392 (5700)
	1/4	-8-RA-4	44,7 (1,76)	0,28 (7,1)		337 (4 900)	165 (2400)	647 (9 400)	454 (6600)	392 (5700)
	3/8	-8-RA-6	44,4 (1,75)	0,38 (9,6)		337 (4 900)	165 (2400)	647 (9 400)	454 (6600)	392 (5700)
3/4	1/4	-12-RA-4	47,0 (1,85)	0,28 (7,1)	1 5/16	316 (4 600)	158 (2300)	613 (8 900)	427 (6200)	365 (5300)
	3/8	-12-RA-6	46,2 (1,82)	0,38 (9,6)		316 (4 600)	158 (2300)	613 (8 900)	427 (6200)	365 (5300)
	1/2	-12-RA-8	51,3 (2,02)	0,47 (11,9)		316 (4 600)	158 (2300)	613 (8 900)	427 (6200)	365 (5300)
1	1/4	-16-RA-4	49,8 (1,96)	0,28 (7,1)	1 5/8	303 (4 400)	151 (2200)	585 (8 500)	406 (5900)	351 (5100)
	1/2	-16-RA-8	54,9 (2,16)	0,47 (11,9)		303 (4 400)	151 (2200)	585 (8 500)	406 (5900)	351 (5100)
	3/4	-16-RA-12	55,1 (2,17)	0,62 (15,7)		303 (4 400)	151 (2200)	585 (8 500)	406 (5900)	351 (5100)
Толстостенные, внутренняя – наружная резьба NPT										
1/2	1/4	SS-8-RA-4-10K	46,0 (1,81)	5,8 (0,23)	1 1/2	689 (10 000)	—	—	—	—

Фитинги резьбовые, приварные, USG, ISO

Редуцирующие переходники

Внутренняя – наружная коническая резьба ISO (RT)

Размер внутренней резьбы ISO, дюймы	Размер наружной резьбы ISO, дюймы	Основной код заказа	Габариты, мм (дюймы)			Номинальные параметры давления, бары (фунты на кв. дюйм, ман.)				
			A	E	F	Нерж. сталь 316, углеродистая сталь	Латунь	Сплав 2507, сплав 625	6Mo	Сплав 825
1/4	1/8	-4-RAT-2RT	32,0 (1,26)	4,8 (0,19)	3/4	454 (6 600)	227 (3 300)	875 (12 700)	613 (8 900)	523 (7 600)
3/8	1/4	-6-RAT-4RT	38,1 (1,50)	7,1 (0,28)	7/8	365 (5 300)	179 (2 600)	702 (10 200)	489 (7 100)	420 (6 100)
1/2	1/4	-8-RAT-4RT	44,7 (1,76)	7,1 (0,28)	1 1/16	337 (4 900)	165 (2 400)	647 (9 400)	454 (6 600)	392 (5 700)
	3/8	-8-RAT-6RT	44,4 (1,75)	9,6 (0,38)		337 (4 900)	165 (2 400)	647 (9 400)	454 (6 600)	392 (5 700)

Переходные втулки

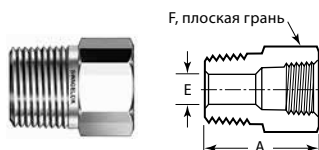

Наружная – внутренняя резьба NPT

Размер наруж. резьбы NPT, дюймы	Размер внутр. резьбы NPT, дюймы	Основной код заказа	Габариты, мм (дюймы)			Номинальные параметры давления, бары (фунты на кв. дюйм, ман.)				
			A	E	F	Нерж. сталь 316, углеродистая сталь	Латунь	Сплав 2507, сплав 625	6Mo	Сплав 825
1/8	1/16	-2-RB-1	26,2 (1,03)	4,8 (0,19)	7/16	6 700 (461)	227 (3 300)	888 (12 900)	620 (9 000)	537 (7 800)
1/4	1/8	-4-RB-2	26,9 (1,06)	7,1 (0,28)	9/16	6 500 (447)	220 (3 200)	861 (12 500)	606 (8 800)	516 (7 500)
3/8	1/8	-6-RB-2	21,8 (0,86)	8,6 (0,34)	11/16	9 200 (633)	316 (4 600)	1 033 (15 000)	854 (12 400)	737 (10 700)
	1/4	-6-RB-4	30,2 (1,19)	9,6 (0,38)	3/4	6 600 (454)	227 (3 300)	875 (12 700)	613 (8 900)	523 (7 600)
1/2	1/8	-8-RB-2	27,4 (1,08)	8,6 (0,34)	7/8	12 200 (840)	420 (6 100)	1 033 (15 000)	1 033 (15 000)	978 (14 200)
	1/4	-8-RB-4		11,4 (0,45)		8 300 (571)	282 (4 100)	1 033 (15 000)	771 (11 200)	661 (9 600)
	3/8	-8-RB-6	35,8 (1,41)	11,9 (0,47)		5 300 (365)	179 (2 600)	702 (10 200)	489 (7 100)	420 (6 100)
3/4	1/4	-12-RB-4	27,4 (1,08)	11,4 (0,45)	1 1/16	10 000 (689)	344 (5 000)	689 (10 000)	689 (10 000)	689 (10 000)
	3/8	-12-RB-6		15,0 (0,59)		8 200 (564)	282 (4 100)	689 (10 000)	689 (10 000)	654 (9 500)
	1/2	-12-RB-8	41,4 (1,63)	15,7 (0,62)		4 900 (337)	168 (2 400)	652 (9 400)	456 (6 600)	392 (5 700)
1	1/4	-16-RB-4	34,8 (1,37)	11,4 (0,45)	1 3/8	10 000 (689)	344 (5 000)	689 (10 000)	689 (10 000)	689 (10 000)
	3/8	-16-RB-6		15,0 (0,59)		10 000 (689)	344 (5 000)	689 (10 000)	689 (10 000)	689 (10 000)
	1/2	-16-RB-8		18,5 (0,73)		8 600 (592)	296 (4 300)	689 (10 000)	689 (10 000)	689 (10 000)
	3/4	-16-RB-12		47,0 (1,85)		22,4 (0,88)	5 300 (365)	179 (2 600)	689 (10 000)	489 (7 100)

Наружная – внутренняя коническая резьба ISO (RT)

Размер наружной резьбы ISO, дюймы	Размер внутренней резьбы ISO, дюймы	Основной код заказа	Габариты, мм (дюймы)			Номинальные параметры давления, бары (фунты на кв. дюйм, ман.)				
			A	E	F	Нерж. сталь 316, углеродистая сталь	Латунь	Сплав 2507, сплав 625	6Mo	Сплав 825
1/4	1/8	-4-RBT-2RT	26,9 (1,06)	7,1 (0,28)	9/16	447 (6 500)	220 (3 200)	861 (12 500)	606 (8 800)	516 (7 500)
3/8	1/4	-6-RBT-4RT	30,2 (1,19)	9,6 (0,38)	3/4	454 (6 600)	227 (3 300)	875 (12 700)	613 (8 900)	523 (7 600)
1/2	1/4	-8-RBT-4RT	27,4 (1,08)	11,2 (0,44)	7/8	571 (8 300)	282 (4 100)	1 033 (15 000)	771 (11 200)	661 (9 600)
	3/8	-8-RBT-6RT	35,8 (1,41)	11,9 (0,47)		365 (5 300)	179 (2 600)	702 (10 200)	489 (7 100)	420 (6 100)

Переходники

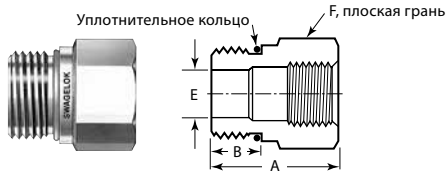

Наружная – внутренняя цилиндрическая резьба SAE/MS (ST)

Размер наружной резьбы, дюймы	Размер внутренней резьбы, дюймы	Основной код заказа	Габариты, мм (дюймы)				Унифицированный размер уплотнительного кольца ^①	Номинальные параметры давления, бары (фунты на кв. дюйм, ман.)				
			A	B	E	F		Нерж. сталь 316, углеродистая сталь	Латунь	Сплав 2507, сплав 625	6Mo	Сплав 825
9/16-18	7/16-20	-6-RBST-4	28,4 (1,12)	9,9 (0,39)	7,1 (0,28)	13/16	-906	350 (5076)	175 (2538)	350 (5076)	350 (5076)	350 (5076)
3/4-16	7/16-20	-8-RBST-4	24,9 (0,98)	11,2 (0,44)	9,9 (0,39)	7/8	-908	315 (4568)	157 (2277)	315 (4568)	315 (4568)	315 (4568)
	9/16-18	-8-RBST-6	30,2 (1,19)	11,2 (0,44)	10,7 (0,42)	1	-908	315 (4568)	157 (2277)	315 (4568)	315 (4568)	315 (4568)
7/8-14	9/16-18	-10-RBST-6	27,9 (1,10)	12,7 (0,50)	12,7 (0,50)	1	-910	250 (3625)	125 (1812)	250 (3625)	250 (3625)	250 (3625)
	3/4-16	-10-RBST-8	36,1 (1,42)	12,7 (0,50)	12,7 (0,50)	1 3/16	-910	250 (3625)	125 (1812)	250 (3625)	250 (3625)	250 (3625)
1 1/16-12	3/4-16	-12-RBST-8	32,3 (1,27)	15,0 (0,59)	16,5 (0,65)	1 1/4	-912	250 (3625)	125 (1812)	250 (3625)	250 (3625)	250 (3625)
1 5/16-12	1 1/16-12	-16-RBST-12	40,9 (1,61)	15,0 (0,59)	22,1 (0,87)	1 5/8	-916	210 (3045)	105 (1522)	210 (3045)	210 (3045)	210 (3045)
1 5/8-12	1 5/16-12	-20-RBST-16	50,3 (1,98)	15,0 (0,59)	27,7 (1,09)	2 1/8	-920	175 (2538)	87 (1261)	175 (2538)	175 (2538)	175 (2538)
1 7/8-12	1 5/16-12	-24-RBST-16	32,3 (1,27)	15,0 (0,59)	31,2 (1,23)	2 1/8	-924	175 (2538)	87 (1261)	175 (2538)	175 (2538)	175 (2538)

① Материал уплотнительного кольца — фторуглерод FKM (твердомер 90).

Шестигранные соединительные муфты

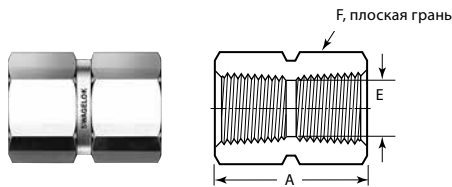

Внутренняя резьба NPT

Размер резьбы NPT, дюймы	Основной код заказа	Габариты, мм (дюймы)			Номинальные параметры давления, бары (фунты на кв. дюйм, ман.)					
		A	E	F	Нерж. сталь 316, углеродистая сталь	Латунь	Сплав 2507, сплав 625	6Mo	Сплав 825	
1/8	-2-HCG	20,6 (0,81)	8,6 (0,34)	9/16	447 (6 500)	220 (3200)	861 (12 500)	606 (8800)	516 (7500)	
1/4	-4-HCG	30,2 (1,19)	11,4 (0,45)	3/4	454 (6 600)	227 (3300)	875 (12 700)	613 (8900)	523 (7600)	
3/8	-6-HCG	33,3 (1,31)	15,0 (0,59)	7/8	365 (5 300)	179 (2600)	702 (10 200)	489 (7100)	420 (6100)	
1/2	-8-HCG	39,6 (1,56)	18,5 (0,73)	1 1/16	337 (4 900)	165 (2400)	647 (9 400)	454 (6600)	392 (5700)	
3/4	-12-HCG	41,1 (1,62)	23,9 (0,94)	1 5/16	316 (4 600)	158 (2300)	613 (8 900)	427 (6200)	365 (5300)	
1	-16-HCG	50,8 (2,00)	29,7 (1,17)	1 5/8	303 (4 400)	151 (2200)	585 (8 500)	406 (5900)	351 (5100)	
Толстостенные, внутренняя резьба NPT										
1/4	SS-4-HCG-10K	30,2 (1,19)	11,4 (0,45)	1	689 (10 000)	—	—	—	—	
1/2	SS-8-HCG-10K	39,6 (1,56)	18,5 (0,73)	1 1/2	689 (10 000)	—	—	—	—	

Шестигранные соединительные муфты

Внутренняя коническая резьба ISO (RT)

Размер резьбы ISO, дюймы	Основной код заказа	Габариты, мм (дюймы)			Номинальные параметры давления, бары (фунты на кв. дюйм, ман.)				
		A	E	F	Нерж. сталь 316, углеродистая сталь	Латунь	Сплав 2507, сплав 625	6Mo	Сплав 825
1/8	-2-HCG-RT	20,6 (0,81)	8,4 (0,33)	9/16	447 (6 500)	220 (3 200)	861 (12 500)	606 (8 800)	516 (7 500)
1/4	-4-HCG-RT	30,2 (1,19)	11,2 (0,44)	3/4	454 (6 600)	227 (3 300)	875 (12 700)	613 (8 900)	523 (7 600)
3/8	-6-HCG-RT	33,3 (1,31)	14,7 (0,58)	7/8	365 (5 300)	179 (2 600)	702 (10 200)	489 (7 100)	420 (6 100)
1/2	-8-HCG-RT	39,6 (1,56)	18,3 (0,72)	1 1/16	337 (4 900)	165 (2 400)	647 (9 400)	454 (6 600)	392 (5 700)

Шестигранные переходные муфты

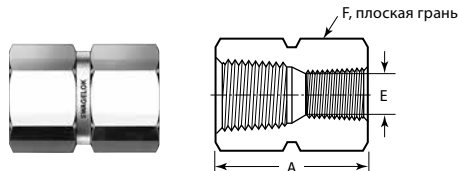

Внутренняя резьба NPT

Размер резьбы NPT, дюймы	Основной код заказа	Габариты, мм (дюймы)			Номинальные параметры давления, бары (фунты на кв. дюйм, ман.)				
		A	E	F	Нерж. сталь 316, углеродистая сталь	Латунь	Сплав 2507, сплав 625	6Mo	Сплав 825
От 1/4 до 1/8	-4-HRCG-2	31,0 (1,22)	8,6 (0,34)	3/4	454 (6 600)	227 (3 300)	875 (12 700)	613 (8 900)	523 (7 600)
От 3/8 до 1/4	-6-HRCG-4	35,1 (1,38)	11,4 (0,45)	7/8	365 (5 300)	179 (2 600)	702 (10 200)	489 (7 100)	420 (6 100)
От 1/2 до 1/8	-8-HRCG-2	39,6 (1,56)	8,6 (0,34)	1 1/16	337 (4 900)	165 (2 400)	647 (9 400)	454 (6 600)	392 (5 700)
От 1/2 до 1/4	-8-HRCG-4	44,4 (1,75)	11,4 (0,45)	1 1/16	337 (4 900)	165 (2 400)	647 (9 400)	454 (6 600)	392 (5 700)
От 1/2 до 3/8	-8-HRCG-6	45,2 (1,78)	15,0 (0,59)	1 1/16	337 (4 900)	165 (2 400)	647 (9 400)	454 (6 600)	392 (5 700)
От 3/4 до 1/4	-12-HRCG-4	46,0 (1,81)	11,4 (0,45)	1 5/16	316 (4 600)	158 (2 300)	613 (8 900)	427 (6 200)	365 (5 300)
От 3/4 до 1/2	-12-HRCG-8	52,3 (2,06)	18,5 (0,73)	1 5/16	316 (4 600)	158 (2 300)	613 (8 900)	427 (6 200)	365 (5 300)
От 1 до 1/2	-16-HRCG-8	55,6 (2,19)	18,5 (0,73)	1 5/8	303 (4 400)	151 (2 200)	585 (8 500)	406 (5 900)	351 (5 100)
От 1 до 3/4	-16-HRCG-12	57,2 (2,25)	23,9 (0,94)	1 5/8	303 (4 400)	151 (2 200)	585 (8 500)	406 (5 900)	351 (5 100)
Толстостенные, внутренняя резьба NPT									
От 1/2 до 1/4	SS-8-HRCG-4-10K	44,4 (1,75)	11,4 (0,45)	1 1/2	689 (10 000)	—	—	—	—

Внутренняя коническая резьба ISO (RT)

Размер резьбы ISO, дюймы	Основной код заказа	Габариты, мм (дюймы)			Номинальные параметры давления, бары (фунты на кв. дюйм, ман.)				
		A	E	F	Нерж. сталь 316, углеродистая сталь	Латунь	Сплав 2507, сплав 625	6Mo	Сплав 825
От 3/8 до 1/4	-6-HRCGT-4RT	35,1 (1,38)	11,2 (0,44)	7/8	365 (5 300)	179 (2 600)	702 (10 200)	489 (7 100)	420 (6 100)
От 1/2 до 1/4	-8-HRCGT-4RT	44,4 (1,75)	11,2 (0,44)	1 1/16	337 (4 900)	165 (2 400)	647 (9 400)	454 (6 600)	392 (5 700)
От 1/2 до 3/8	-8-HRCGT-6RT	45,2 (1,78)	14,7 (0,58)	1 1/16	337 (4 900)	165 (2 400)	647 (9 400)	454 (6 600)	392 (5 700)

Угольники

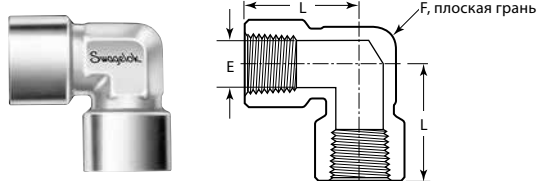

Внутренняя резьба NPT

Размер резьбы NPT, дюймы	Основной код заказа	Габариты, мм (дюймы)			Номинальные параметры давления, бары (фунты на кв. дюйм, ман.)				
		E	L	F	Нерж. сталь 316, углеродистая сталь	Латунь	Сплав 2507, сплав 625	6Mo	Сплав 825
1/8	-2-E	8,6 (0,34)	26,4 (1,04)	1/2	447 (6 500)	220 (3 200)	861 (12 500)	606 (8 800)	516 (7 500)
1/4	-4-E	11,4 (0,45)	29,7 (1,17)	11/16	496 (7 200)	248 (3 600)	957 (13 900)	668 (9 700)	571 (8 300)
3/8	-6-E	15,0 (0,59)	36,1 (1,42)	13/16	385 (5 600)	192 (2 800)	744 (10 800)	516 (7 500)	447 (6 500)
1/2	-8-E	18,5 (0,73)	39,6 (1,56)	1	385 (5 600)	192 (2 800)	744 (10 800)	516 (7 500)	447 (6 500)
3/4	-12-E	23,9 (0,94)	48,8 (1,92)	1 1/4	351 (5 100)	172 (2 500)	675 (9 800)	475 (6 900)	406 (5 900)
1	-16-E	29,7 (1,17)	48,5 (1,91)	1 11/16	440 (6 400)	220 (3 200)	689 (10 000)	592 (8 600)	509 (7 400)
Толстенные, внутренняя резьба NPT									
1/4	SS-4-E-10K	11,4 (0,45)	39,6 (1,56)	1	689 (10 000)	—	—	—	—
1/2	SS-8-E-10K	18,5 (0,73)	50,0 (1,97)	1 11/16	689 (10 000)	—	—	—	—

Внутренняя коническая резьба ISO (RT)

Размер резьбы ISO, дюймы	Основной код заказа	Габариты, мм (дюймы)			Номинальные параметры давления, бары (фунты на кв. дюйм, ман.)				
		E	L	F	Нерж. сталь 316, углеродистая сталь	Латунь	Сплав 2507, сплав 625	6Mo	Сплав 825
1/4	-4-E-RT	11,2 (0,44)	29,7 (1,17)	11/16	496 (7 200)	248 (3 600)	957 (13 900)	668 (9 700)	571 (8 300)
3/8	-6-E-RT	14,7 (0,58)	36,1 (1,42)	13/16	385 (5 600)	192 (2 800)	744 (10 800)	516 (7 500)	447 (6 500)
1/2	-8-E-RT	18,3 (0,72)	39,6 (1,56)	1	385 (5 600)	192 (2 800)	744 (10 800)	516 (7 500)	447 (6 500)

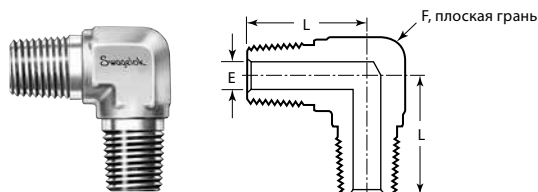

Наружная резьба NPT

Размер резьбы NPT, дюймы	Основной код заказа	Габариты, мм (дюймы)			Номинальные параметры давления, бары (фунты на кв. дюйм, ман.)				
		E	L	F	Нерж. сталь 316, углеродистая сталь	Латунь	Сплав 2507, сплав 625	6Mo	Сплав 825
1/8	-2-ME	4,8 (0,19)	22,4 (0,88)	7/16	689 (10 000)	344 (5 000)	1 033 (15 000)	930 (13 500)	799 (11 600)
1/4	-4-ME	7,1 (0,28)	26,7 (1,05)	1/2	551 (8 000)	275 (4 000)	1 033 (15 000)	744 (10 800)	640 (9 300)
3/8	-6-ME	9,6 (0,38)	29,7 (1,17)	11/16	537 (7 800)	268 (3 900)	1 033 (15 000)	723 (10 500)	620 (9 000)
1/2	-8-ME	11,9 (0,47)	36,8 (1,45)	13/16	530 (7 700)	261 (3 800)	1 019 (14 800)	716 (10 400)	613 (8 900)

Угольники с внутренней и наружной резьбой

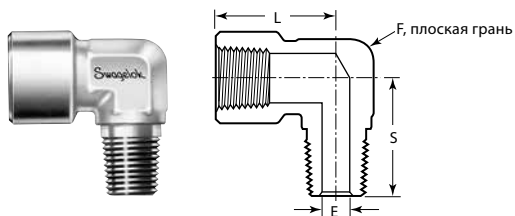

Внутренняя – наружная резьба NPT

Размер резьбы NPT, дюймы	Основной код заказа	Габариты, мм (дюймы)				Номинальные параметры давления, бары (фунты на кв. дюйм, ман.)				
		E	L	S	F	Нерж. сталь 316, углеродистая сталь	Латунь	Сплав 2507, сплав 625	6Mo	Сплав 825
1/16	-1-SE	3,0 (0,12)	21,8 (0,86)	22,4 (0,88)	7/16	633 (9 200)	316 (4 600)	1 033 (15 000)	854 (12 400)	737 (10 700)
1/8	-2-SE	4,8 (0,19)	26,4 (1,04)	22,1 (0,87)	1/2	447 (6 500)	220 (3 200)	861 (12 500)	606 (8 800)	516 (7 500)
1/4	-4-SE	7,1 (0,28)	29,7 (1,17)	29,7 (1,17)	11/16	496 (7 200)	248 (3 600)	957 (13 900)	668 (9 700)	571 (8 300)
3/8	-6-SE	9,6 (0,38)	36,1 (1,42)	32,0 (1,26)	13/16	385 (5 600)	192 (2 800)	744 (10 800)	516 (7 500)	447 (6 500)
1/2	-8-SE	11,9 (0,47)	39,6 (1,56)	39,6 (1,56)	1	385 (5 600)	192 (2 800)	744 (10 800)	516 (7 500)	447 (6 500)
3/4	-12-SE	15,7 (0,62)	48,8 (1,92)	42,4 (1,67)	1 1/4	351 (5 100)	172 (2 500)	675 (9 800)	475 (6 900)	406 (5 900)
1	-16-SE	22,4 (0,88)	48,5 (1,91)	49,3 (1,94)	1 11/16	365 (5 300)	179 (2 600)	689 (10 000)	489 (7 100)	420 (6 100)

Переходные угольники с внутренней и наружной резьбой

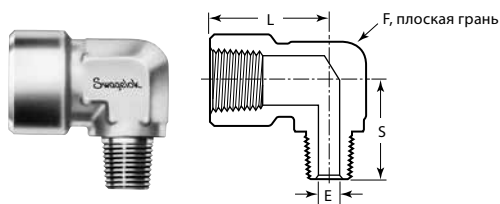

Внутренняя – наружная резьба NPT

Размер внутр. резьбы NPT, дюймы	Размер наруж. резьбы NPT, дюймы	Основной код заказа	Габариты, мм (дюймы)				Номинальные параметры давления, бары (фунты на кв. дюйм, ман.)				
			E	L	S	F	Нерж. сталь 316, углеродистая сталь	Латунь	Сплав 2507, сплав 625	6Mo	Сплав 825
1/8	1/16	-2-RSE-1	3,0 (0,12)	26,4 (1,04)	22,1 (0,87)	1/2	447 (6 500)	220 (3 200)	861 (12 500)	606 (8 800)	516 (7 500)
1/4	1/8	-4-RSE-2	4,8 (0,19)	29,7 (1,17)	25,4 (1,00)	11/16	496 (7 200)	248 (3 600)	957 (13 900)	668 (9 700)	571 (8 300)
3/8	1/4	-6-RSE-4	7,1 (0,28)	36,1 (1,42)	32,0 (1,26)	13/16	385 (5 600)	192 (2 800)	744 (10 800)	516 (7 500)	447 (6 500)
1/2	1/4	-8-RSE-4	7,1 (0,28)	39,6 (1,56)	35,1 (1,38)	1	385 (5 600)	192 (2 800)	744 (10 800)	516 (7 500)	447 (6 500)
	3/8	-8-RSE-6	9,6 (0,38)	39,6 (1,56)	35,1 (1,38)	1	385 (5 600)	192 (2 800)	744 (10 800)	516 (7 500)	447 (6 500)

Тройники

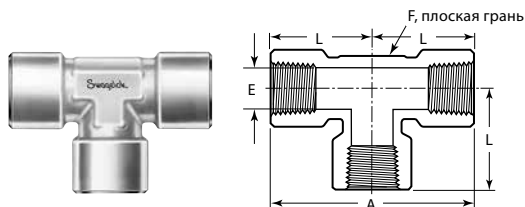

Внутренняя резьба NPT

Размер резьбы NPT, дюймы	Основной код заказа	Габариты, мм (дюймы)				Номинальные параметры давления, бары (фунты на кв. дюйм, ман.)				
		A	E	L	F	Нерж. сталь 316, углеродистая сталь	Латунь	Сплав 2507, сплав 625	6Mo	Сплав 825
1/8	-2-T	52,8 (2,08)	8,6 (0,34)	26,4 (1,04)	1/2	447 (6 500)	220 (3 200)	861 (12 500)	606 (8 800)	516 (7 500)
1/4	-4-T	59,4 (2,34)	11,4 (0,45)	29,7 (1,17)	11/16	496 (7 200)	248 (3 600)	957 (13 900)	668 (9 700)	571 (8 300)
3/8	-6-T	72,1 (2,84)	15,0 (0,59)	36,1 (1,42)	13/16	385 (5 600)	192 (2 800)	744 (10 800)	516 (7 500)	447 (6 500)
1/2	-8-T	79,2 (3,12)	18,5 (0,73)	39,6 (1,56)	1	385 (5 600)	192 (2 800)	744 (10 800)	516 (7 500)	447 (6 500)
3/4	-12-T	97,5 (3,84)	23,9 (0,94)	48,8 (1,92)	1 1/4	351 (5 100)	172 (2 500)	675 (9 800)	475 (6 900)	406 (5 900)
1	-16-T	97,0 (3,82)	29,7 (1,17)	48,5 (1,91)	1 11/16	440 (6 400)	220 (3 200)	689 (10 000)	592 (8 600)	509 (7 400)
Толстостенные, внутренняя резьба NPT										
1/4	SS-4-T-10K	79,2 (3,12)	11,4 (0,45)	39,6 (1,56)	1	689 (10 000)	—	—	—	—
1/2	SS-8-T-10K	100 (3,94)	18,5 (0,73)	50,0 (1,97)	1 11/16	689 (10 000)	—	—	—	—

Внутренняя коническая резьба ISO (RT)

Размер резьбы ISO, дюймы	Основной код заказа	Габариты, мм (дюймы)				Номинальные параметры давления, бары (фунты на кв. дюйм, ман.)				
		A	E	L	F	Нерж. сталь 316, углеродистая сталь	Латунь	Сплав 2507, сплав 625	6Mo	Сплав 825
1/4	-4-T-RT	59,4 (2,34)	11,2 (0,44)	29,7 (1,17)	11/16	496 (7 200)	248 (3 600)	957 (13 900)	668 (9 700)	571 (8 300)
3/8	-6-T-RT	72,1 (2,84)	14,7 (0,58)	36,1 (1,42)	13/16	385 (5 600)	192 (2 800)	744 (10 800)	516 (7 500)	447 (6 500)
1/2	-8-T-RT	79,2 (3,12)	18,3 (0,72)	39,6 (1,56)	1	385 (5 600)	192 (2 800)	744 (10 800)	516 (7 500)	447 (6 500)

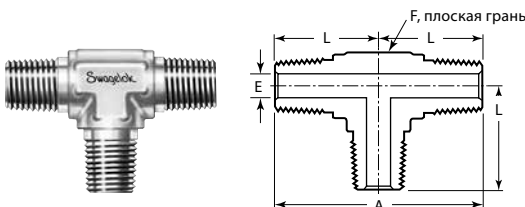

Наружная резьба NPT

Размер резьбы NPT, дюймы	Основной код заказа	Габариты, мм (дюймы)				Номинальные параметры давления, бары (фунты на кв. дюйм, ман.)				
		A	E	L	F	Нерж. сталь 316, углеродистая сталь	Латунь	Сплав 2507, сплав 625	6Mo	Сплав 825
1/8	-2-MT	44,7 (1,76)	4,8 (0,19)	22,4 (0,88)	7/16	689 (10 000)	344 (5 000)	1 033 (15 000)	930 (13 500)	799 (11 600)
1/4	-4-MT	53,3 (2,10)	7,1 (0,28)	26,7 (1,05)	1/2	551 (8 000)	275 (4 000)	1 033 (15 000)	744 (10 800)	640 (9 300)
3/8	-6-MT	59,4 (2,34)	9,6 (0,38)	29,7 (1,17)	11/16	537 (7 800)	268 (3 900)	1 033 (15 000)	723 (10 500)	620 (9 000)
1/2	-8-MT	73,7 (2,90)	11,9 (0,47)	36,8 (1,45)	13/16	530 (7 700)	261 (3 800)	1 019 (14 800)	716 (10 400)	613 (8 900)

Тройники с отводом

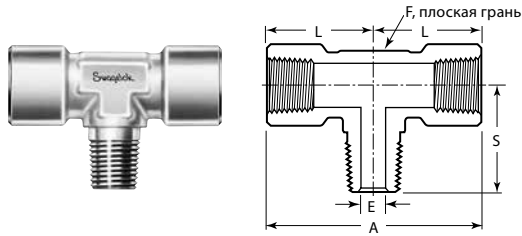

Наружная и внутренняя резьба NPT

Размер резьбы NPT, дюймы	Основной код заказа	Габариты, мм (дюймы)					Номинальные параметры давления, бары (фунты на кв. дюйм, ман.)				
		A	E	L	S	F	Нерж. сталь 316, углеродистая сталь	Латунь	Сплав 2507, сплав 625	6Mo	Сплав 825
1/8	-2-BT	52,8 (2,08)	4,8 (0,19)	26,4 (1,04)	22,1 (0,87)	1/2	447 (6 500)	220 (3 200)	861 (12 500)	606 (8 800)	516 (7 500)
1/4	-4-BT	59,4 (2,34)	7,1 (0,28)	29,7 (1,17)	29,7 (1,17)	11/16	496 (7 200)	248 (3 600)	957 (13 900)	668 (9 700)	571 (8 300)
3/8	-6-BT	72,1 (2,84)	9,6 (0,38)	36,1 (1,42)	32,0 (1,26)	13/16	385 (5 600)	192 (2 800)	744 (10 800)	516 (7 500)	447 (6 500)
1/2	-8-BT	79,2 (3,12)	11,9 (0,47)	39,6 (1,56)	39,6 (1,56)	1	385 (5 600)	192 (2 800)	744 (10 800)	516 (7 500)	447 (6 500)

Тройники с внутренней и наружной резьбой

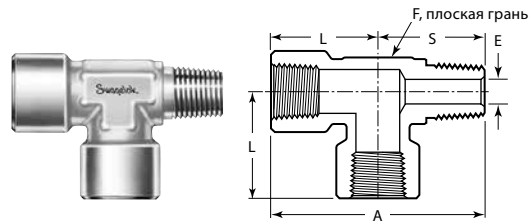

Наружная и внутренняя резьба NPT

Размер резьбы NPT, дюймы	Основной код заказа	Габариты, мм (дюймы)					Номинальные параметры давления, бары (фунты на кв. дюйм, ман.)				
		A	E	L	S	F	Нерж. сталь 316, углеродистая сталь	Латунь	Сплав 2507, сплав 625	6Mo	Сплав 825
1/8	-2-ST	48,5 (1,91)	4,8 (0,19)	26,4 (1,04)	22,1 (0,87)	1/2	447 (6 500)	220 (3 200)	861 (12 500)	606 (8 800)	516 (7 500)
1/4	-4-ST	59,4 (2,34)	7,1 (0,28)	29,7 (1,17)	29,7 (1,17)	11/16	496 (7 200)	248 (3 600)	957 (13 900)	668 (9 700)	571 (8 300)
3/8	-6-ST	68,1 (2,68)	9,6 (0,38)	36,1 (1,42)	32,0 (1,26)	13/16	385 (5 600)	192 (2 800)	744 (10 800)	516 (7 500)	447 (6 500)
1/2	-8-ST	79,2 (3,12)	11,9 (0,47)	39,6 (1,56)	39,6 (1,56)	1	385 (5 600)	192 (2 800)	744 (10 800)	516 (7 500)	447 (6 500)
3/4	-12-ST	91,2 (3,59)	15,7 (0,62)	48,8 (1,92)	42,4 (1,67)	1 1/4	351 (5 100)	172 (2 500)	675 (9 800)	475 (6 900)	406 (5 900)

Крестовины

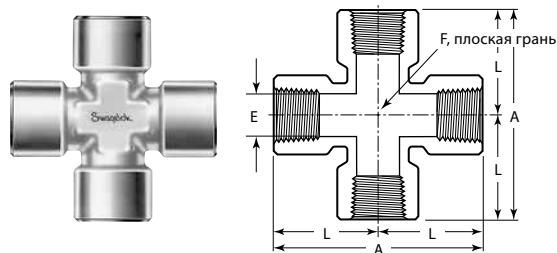

Внутренняя резьба NPT

Размер резьбы NPT, дюймы	Основной код заказа	Габариты, мм (дюймы)				Номинальные параметры давления, бары (фунты на кв. дюйм, ман.)				
		A	E	L	F	Нерж. сталь 316, углеродистая сталь	Латунь	Сплав 2507, сплав 625	6Mo	Сплав 825
1/8	-2-CS	52,8 (2,08)	8,6 (0,34)	26,4 (1,04)	1/2	447 (6 500)	220 (3 200)	861 (12 500)	606 (8 800)	516 (7 500)
1/4	-4-CS	59,4 (2,34)	11,4 (0,45)	29,7 (1,17)	11/16	496 (7 200)	248 (3 600)	957 (13 900)	668 (9 700)	571 (8 300)
3/8	-6-CS	72,1 (2,84)	15,0 (0,59)	36,1 (1,42)	13/16	385 (5 600)	192 (2 800)	744 (10 800)	516 (7 500)	447 (6 500)
1/2	-8-CS	79,2 (3,12)	18,5 (0,73)	39,6 (1,56)	1	385 (5 600)	192 (2 800)	744 (10 800)	516 (7 500)	447 (6 500)
3/4	-12-CS	97,5 (3,84)	23,9 (0,94)	48,8 (1,92)	1 1/4	351 (5 100)	172 (2 500)	675 (9 800)	475 (6 900)	406 (5 900)
1	-16-CS	97,0 (3,82)	29,7 (1,17)	48,5 (1,91)	1 11/16	440 (6 400)	220 (3 200)	689 (10 000)	592 (8 600)	509 (7 400)

Муфтовые шаровые соединения

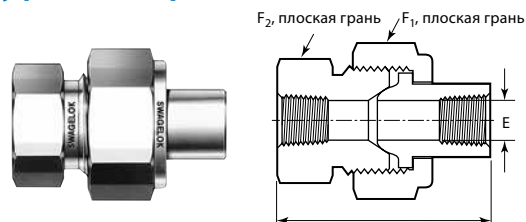

Внутренняя резьба NPT

Размер резьбы NPT, дюймы	Основной код заказа	Габариты, мм (дюймы)				Номинальные параметры давления, бары (фунты на кв. дюйм, ман.)				
		A	E	F ₁	F ₂	Нерж. сталь 316, углеродистая сталь	Латунь	Сплав 2507, сплав 625	6Mo	Сплав 825
1/8	-2-UBJ	46,0 (1,81)	6,8 (0,27)	1 1/8	15/16	578 (8 400)	289 (4 200)	1 033 (15 000)	778 (11 300)	668 (9 700)
1/4	-4-UBJ	59,4 (2,34)	9,1 (0,36)	1 3/8	1 3/16	454 (6 600)	227 (3 300)	875 (12 700)	613 (8 900)	523 (7 600)
3/8	-6-UBJ	63,5 (2,50)	13,2 (0,52)	1 1/2	1 5/16	365 (5 300)	179 (2 600)	702 (10 200)	489 (7 100)	420 (6 100)
1/2	-8-UBJ	68,3 (2,69)	15,7 (0,62)	1 3/4	1 5/8	413 (6 000)	206 (3 000)	799 (11 600)	558 (8 100)	475 (6 900)
3/4	-12-UBJ	79,2 (3,12)	22,4 (0,88)	2 1/8	1 7/8	316 (4 600)	158 (2 300)	613 (8 900)	427 (6 200)	365 (5 300)
1	-16-UBJ	90,4 (3,56)	26,2 (1,03)	2 1/2	2 3/8	468 (6 800)	234 (3 400)	689 (10 000)	633 (9 200)	544 (7 900)

Гайки муфтового шарового соединения имеют серебряное покрытие. При сборке используется смазка.

Трубные колпаки

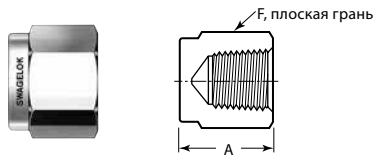

Трубные заглушки

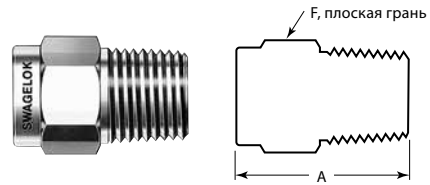

Внутренняя резьба NPT

Размер резьбы NPT, дюймы	Основной код заказа	Габариты, мм (дюймы)	
		A	F
1/8	-2-CP	19,1 (0,75)	9/16
1/4	-4-CP	23,1 (0,91)	3/4
3/8	-6-CP	26,2 (1,03)	7/8
1/2	-8-CP	34,0 (1,34)	1 1/16
3/4	-12-CP	36,6 (1,44)	1 5/16
1	-16-CP	41,1 (1,62)	1 5/8
Толстостенные, внутренняя резьба NPT			
1/4	SS-4-CP-10K	28,2 (1,11)	1
1/2	SS-8-CP-10K	40,1 (1,58)	1 1/2

Наружная резьба NPT

Размер резьбы NPT, дюймы	Основной код заказа	Габариты, мм (дюймы)	
		A	F
1/16	-1-P	19,1 (0,75)	5/16
1/8	-2-P	19,1 (0,75)	7/16
1/4	-4-P	24,4 (0,96)	9/16
3/8	-6-P	25,1 (0,99)	11/16
1/2	-8-P	30,7 (1,21)	7/8
3/4	-12-P	30,7 (1,21)	1 1/16
1	-16-P	38,1 (1,50)	1 3/8

Для заказа трубных заглушек с наружными цилиндрическими резьбами ISO/BSP (RS) обратитесь к представителю компании Swagelok.

Полые шестигранные заглушки

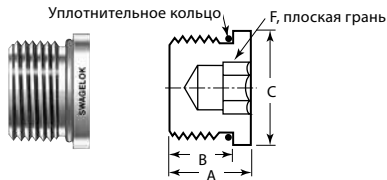

Наружная цилиндрическая резьба SAE/MS (ST)

Размер резьбы SAE/MS, дюймы	Основной код заказа	Габариты, мм (дюймы)				Унифицированный размер уплотнительного кольца ^①
		A	B	C	F	
7/16-20	-4-HPST	11,4 (0,45)	9,1 (0,36)	14,2 (0,56)	3/16	-904
9/16-18	-6-HPST	12,2 (0,48)	9,9 (0,39)	17,5 (0,69)	1/4	-906
3/4-16	-8-HPST	14,2 (0,56)	11,2 (0,44)	22,4 (0,88)	5/16	-908
1 1/16-12	-12-HPST	19,1 (0,75)	15,0 (0,59)	31,8 (1,25)	9/16	-912
1 5/16-12	-16-HPST	19,1 (0,75)	15,0 (0,59)	38,1 (1,50)	5/8	-916

① Материал уплотнительного кольца — фторуглерод FKM (твердомер 90).

Полюе шестигранные заглушки

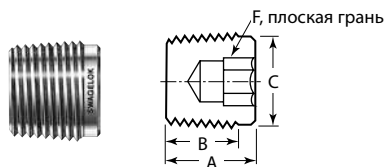

Наружная резьба NPT

Размер резьбы NPT, дюймы	Основной код заказа	Габариты, мм (дюймы)			
		A	B	C	F
1/8	SS-2-HP	10,4 (0,41)	7,6 (0,30)	9,4 (0,37)	3/16
1/4	SS-4-HP	15,5 (0,61)	12,4 (0,49)	12,1 (0,48)	1/4
3/8	SS-6-HP	15,0 (0,59)	11,9 (0,47)	15,7 (0,62)	5/16
1/2	SS-8-HP	19,3 (0,76)	16,2 (0,64)	19,3 (0,76)	3/8

Заглушки с шестигранными головками

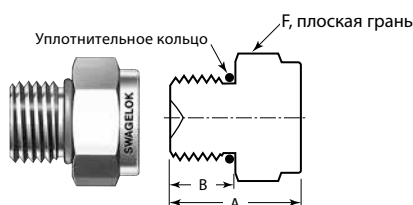

Наружная цилиндрическая резьба SAE/MS (ST)

Размер резьбы SAE/MS, дюймы	Основной код заказа	Габариты, мм (дюймы)			Унифицированный размер уплотнительного кольца ^①
		A	B	F	
7/16-20	-4-PST	19,3 (0,76)	9,1 (0,36)	9/16	-904
9/16-18	-6-PST	20,8 (0,82)	9,9 (0,39)	11/16	-906
3/4-16	-8-PST	22,6 (0,89)	11,2 (0,44)	7/8	-908
1 1/16-12	-12-PST	28,4 (1,12)	15,0 (0,59)	1 1/4	-912
1 5/16-12	-16-PST	30,0 (1,18)	15,0 (0,59)	1 1/2	-916

^① Материал уплотнительного кольца — фторуглерод FKM (твердомер 90).

Введение

Начиная с 1947 г. компания Swagelok проектирует, разрабатывает и производит высококачественные изделия для трубопроводных систем общего назначения и специализированных трубопроводных систем, отвечая растущим потребностям мировых отраслей промышленности. Наша цель — понимание потребностей наших заказчиков, поиск своевременных решений и обеспечение дополнительной выгоды благодаря нашим изделиям и услугам.

Мы с удовольствием представляем это издание *Каталога изделий Swagelok* в простом и удобном для использования книжном формате, который объединяет более 100 отдельных каталогов изделий, технические бюллетени и справочные документы. Каждый каталог содержит наиболее актуальные данные на момент его выпуска в печать. Номера редакции указаны на последних страницах. Издание сменится последующими редакциями и будет опубликовано на веб-сайте Swagelok и в электронном инструменте «Техническая справочная документация» (electronic Desktop Technical Reference, eDTR).

Если вам нужна дополнительная информация, посетите веб-сайт Swagelok или обратитесь к представителю центра продаж и сервисного обслуживания компании Swagelok в вашем регионе.

Информация о гарантии

На изделия Swagelok предоставляется ограниченная гарантия компании Swagelok на весь срок службы. Чтобы получить экземпляр условий гарантии, посетите веб-сайт www.swagelok.ru или обратитесь к своему уполномоченному представителю компании Swagelok.

Подбор изделий с учетом требований безопасности
При выборе изделия следует принимать во внимание всю систему в целом, чтобы обеспечить ее безопасную и бесперебойную работу. Соблюдение назначения устройств, совместимости материалов, надлежащих рабочих параметров, правильный монтаж, эксплуатация и обслуживание являются обязанностями проектировщика системы и пользователя.

ПРЕДУПРЕЖДЕНИЕ

Запрещается совместное использование и замена продуктов или компонентов Swagelok, на производство которых не распространяются отраслевые стандарты проектирования (в том числе торцевых соединений трубных обжимных фитингов Swagelok), продуктами или компонентами других производителей.

Не все перечисленные ниже товарные знаки относятся к данному каталогу.
Swagelok, Cajon, Ferrule-Pak, Goop, Hinging-Collecting, IGC, Kenmac, Micro-Fit, Nupro, Snoop, Sno-Trik, SWAK, VCO, VCR, Ultra-Torr, Whitey—TM Swagelok Company
15-7 PH—TM AK Steel Corp.
AccuTrak, Beacon, Westlock—TM Tyco International Services
Aflas—TM Asahi Glass Co., Ltd.
ASCO, El-O-Matic—TM Emerson
AutoCAD—TM Autodesk, Inc.
CSA—TM Canadian Standards Association
Crastin, DuPont, Kalrez, Krytox, Teflon, Viton—TM E.I. duPont Nemours and Company
DeviceNet—TM ODVA
Dyneon, Elgiloy, TFM—TM Dyneon
Elgiloy—TM Elgiloy Specialty Metals
FM—TM FM Global
Grafoil—TM Graftech International Holdings, Inc.
Honeywell, MICRO SWITCH—TM Honeywell
MAC—TM MAC Valves
Microsoft, Windows—TM Microsoft Corp.
NACE—TM NACE International
PH 15-7 Mo, 17-7 PH—TM AK Steel Corp
picofast—Hans Turck KG
Pillar—TM Nippon Pillar Packing Company, Ltd.
Raychem—TM Tyco Electronics Corp.
Sandvik, SAF 2507—TM Sandvik AB
Simriz—TM Freudenberg-NOK
SolidWorks—TM SolidWorks Corporation
UL—Underwriters Laboratories Inc.
Xylan—TM Whitford Corporation
© Swagelok Company, 2020 r.