

# ティー型フィルター TF シリーズ 取り扱い説明書

## キット内容

ガスケット・キット

エレメント・キット



ガスケット



フィルター・エレメント



ラベル

### 警告

システムに取り付けたフィルターのメンテナンスを行う場合には、必ず事前に以下の作業を行ってください。

- システム圧力の開放 (システムの圧抜き)
- フィルターのパージを行い、残留するシステム流体を除去

### 警告

フィルター内にシステム流体が残留する場合があります。

## 取り外し方法

1. ご使用システムからフィルターへの圧力供給が遮断されていることを確認します。
2. レンチを使用してボディを固定します。ボンネットを緩めます。

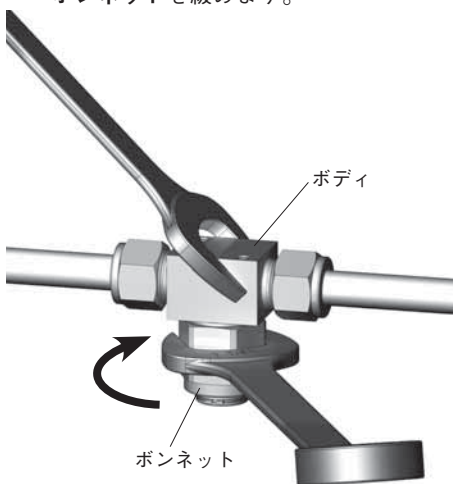

3. コンポーネントを取り外します。

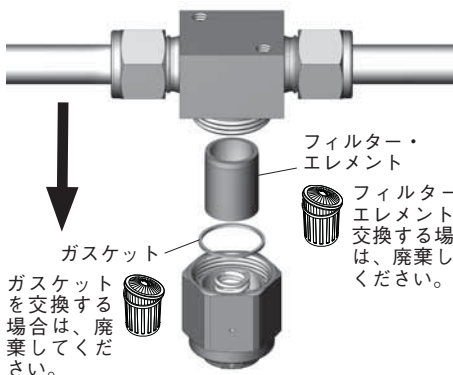

ガスケットを交換する場合は、廃棄してください。

フィルター・エレメントを交換する場合は、廃棄してください。

その他の言語の取り扱い説明書もご用意しています。詳細につきましては、スウェーデン指定販売会社までお問い合わせください。

www.swagelok.co.jp

## 必要な工具

工具	サイズ	コンポーネント
スパナ 	2TF / 4TF シリーズ: 1 インチ 6TF / 8TF シリーズ: 1 1/8 インチ	ボンネット、 ボディ
オープン・エンド・ヘッド 	2TF / 4TF シリーズ: 1 インチ 6TF / 8TF シリーズ: 1 1/8 インチ	ボンネット
トルク・レンチ 	73.4 N・m 対応	ボンネット

# Swagelok

## 記号の意味



廃棄

## 再取り付け方法

4. すべてのコンポーネントのクリーニングを行います。
5. フィルター・エレメントのオープン・エンド (開口部) をボディに押し込みます。

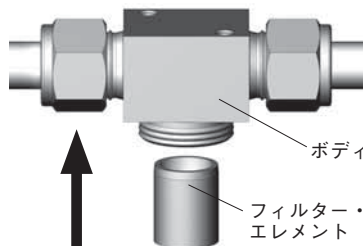

6. ガスケットをボンネット・シール面の中心にセットします。



7. ボディのねじ部が見えなくなるまで、ボンネットをボディにねじ込みます。

注意: ボンネットをボディに完全にねじ込むことができない場合は、ガスケットがボンネット・シール面の中心にセットされていません。

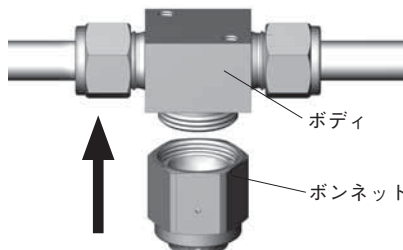

8. レンチを使用してボディを固定します。下の表に記載のトルク値で、ボンネットを締め付けます。

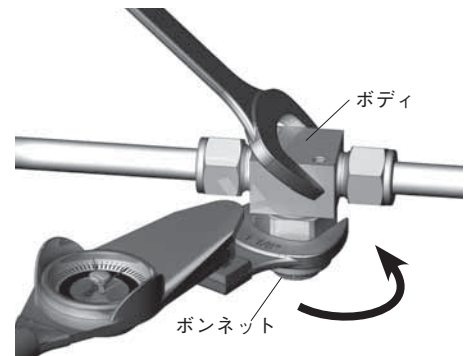

シリーズ	トルク値 (N・m)	
	ステンレス鋼	真ちゅう
2TF / 4TF / 3TF-MM / 6TF-MM	62.2	50.8
6TF / 8TF / 8TF-MM / 10TF-MM / 12TF-MM / 14TF-MM	73.4	53.7
PCTFE 製ガスケットを組み込んだすべてのシリーズ	指締め後、1/4 回転	

9. 未使用のラベルをフィルター・ボディに貼付します。
10. フィルターのテストを行い、正常に機能することを確認します。

Swagelok — TM Swagelok Company  
© 2009 Swagelok Company  
May 2009, Rev C  
MS-CRD-0007-EJ  
A10P

# インライン・フィルターFシリーズ 取り扱い説明書

## キット内容

ガスケット・キット

エレメント・キット



ガスケット



フィルター・エレメント



ラベル

### 警告

システムからフィルターを取り外してメンテナンスを行う場合には、必ず事前に以下の作業を行ってください。

- システム圧力の開放（システムの圧抜き）
- フィルターのパージを行い、残留するシステム流体を除去

### 警告

フィルター内にシステム流体が残留する場合があります。

## 必要な工具

工具	サイズ	コンポーネント
スパナ	2F シリーズ： 9/16 インチ 4F シリーズ： 3/4 インチ 6F / 8F シリーズ： 1 インチ	ボディ六角部
オープン・エンド・ヘッド	2F シリーズ： 9/16 インチ 4F シリーズ： 3/4 インチ 6F / 8F シリーズ： 1 インチ	ボディ六角部
トルク・レンチ	56.5 N・m 対応	ボディ六角部

## 記号の意味



廃棄

## 取り外し方法

- フィルターをシステムから取り外します。
- おすボディをめすボディから緩めます。

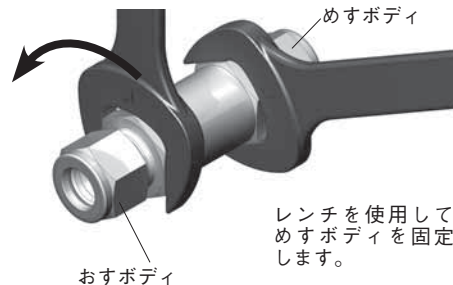

- コンポーネントを取り外します。  
注意：必要な場合は、先端が尖っていない工具でフィルター・エレメントを緩めてください。

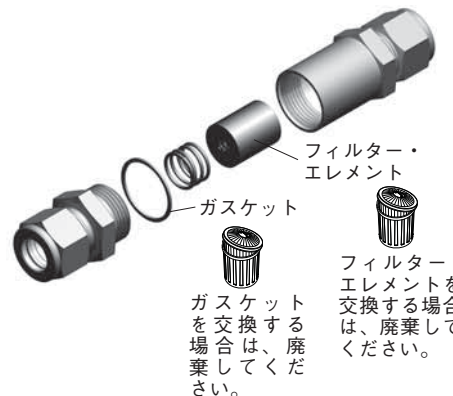

## 再取り付け方法

- すべてのコンポーネントのクリーニングを行います。
- フィルター・エレメントのオープン・エンド（開口部）をめすボディに押し込みます。

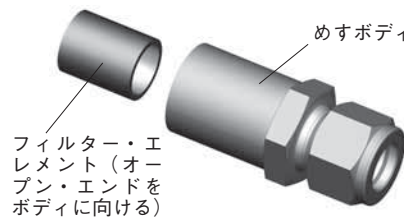

- ガスケットをおすボディのボディ・シール面にセットします。

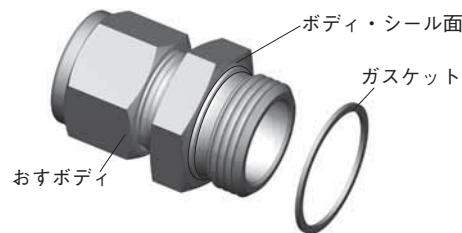

- スプリングをおすボディに差し込みます。

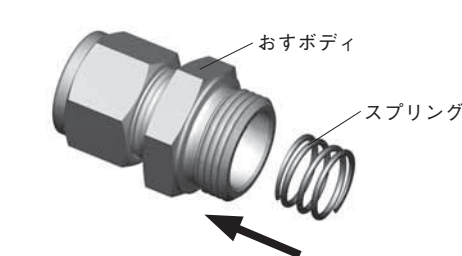

- おすボディをめすボディにねじ込みます。  
注意：ボディが完全にねじ込まれている場合は、ガスケットとおすボディ六角部の間にすき間がありません。
- 下の表に記載のトルク値で、おすボディを締め付けます。



シリーズ	トルク値 (N・m)	
	ステンレス鋼/ 合金 400 / 合金 C-276 / 合金 600	真ちゅう
1F / 2F / 3F-MM	15.2	14.1
4F / 6F-MM	39.6	36.7
6F / 8F / 10F-MM / 12F-MM	56.5	50.8

- 未使用のラベルをめすボディに貼付します。
- システムへの再取り付けを行う前にフィルターのテストを行い、正常に機能することを確認します。

この日本語版取り扱い説明書は、英語版取り扱い説明書の内容を忠実に反映することを目的に、製作いたしました。日本語版の内容に英語版との相違が生じないように、細心の注意を払っておりますが、万が一相違が生じてしまった場合には、英語版の内容が優先されますので、ご注意ください。