

分岐マニホールド

J6 シリーズ

- 押し出しステンレス鋼製の一体型ボディ
- 最高使用圧力：41.3 MPa
- コンパクトで汎用性に優れたガス／液体用マニホールド
- 従来の分岐マニホールドに比べ、漏れの可能性がある接続部分を削減
- 4～18個のニードル・バルブに対応
- 取り付け用穴がマニホールドを貫通しているため、ボディをしっかりと固定でき、配管システムに対する応力を軽減

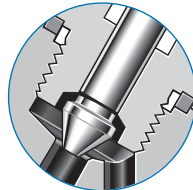

硬化ステンレス鋼製
無回転ステム式ニードル
確実な締め切りが可能

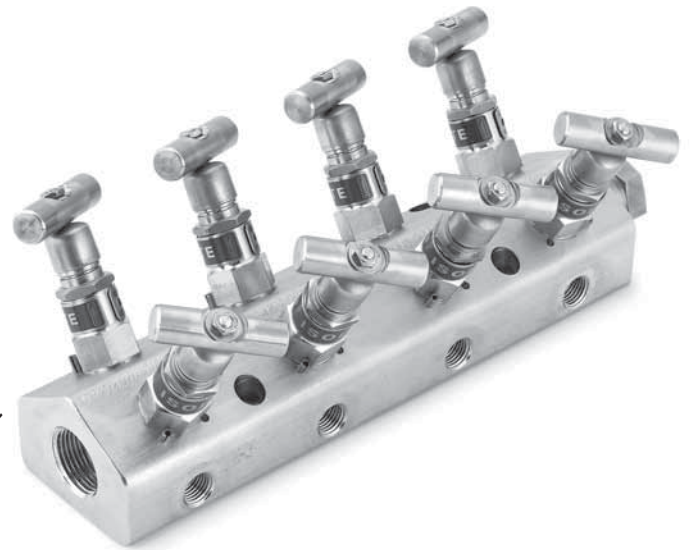

2ピース構成のナックル・ジョイントにより、ニードルが回転しない
また、ナックル・ジョイントはパッキンより上部にあるため、システム流体に触れない

シュラウド
ステム・ネジ部への汚れやほこりの侵入を防止

一体型ボディ
漏れの可能性がある接続部分が少なく、軽量ながら高い強度を実現

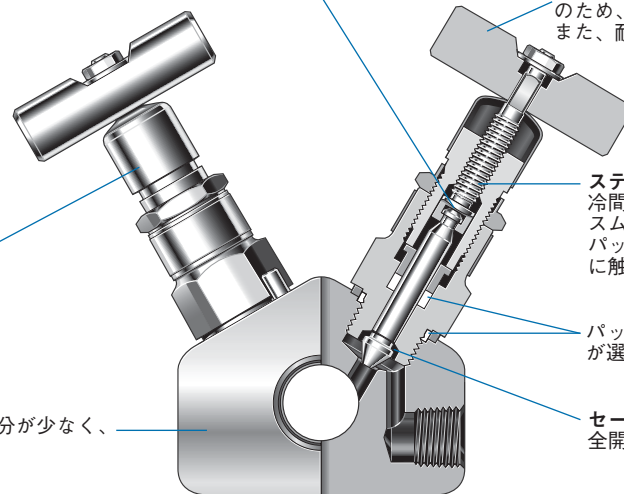

ステンレス鋼製T型バー・ハンドル
ステム上部とハンドルとの組み合わせ部が四角形のため、確実なハンドル操作が可能
また、耐振ロック・ナットも装着

ステム・ネジ
冷間加工されているため強度が高く、動きがスムーズ
パッキンより上部にあるため、システム流体に触れない

パッキンおよびボンネット・シールの材質が選択可能

セーフティ・バック・シート
全開状態時にニードルが補助シールを形成

構成部品とその材質

構成部品	材質グレード／ASTM 規格
ボディ／ボンネット	316 ステンレス鋼または 316L ステンレス鋼／A479
ニードル	S17400 ステンレス鋼／A564 (処理条件 H1150D)
パッキン／ボンネット・シール	PTFE または グラファイト
潤滑剤	ハイドロカーボン・ベース (二硫化モリブデン含有)
ボンネット・シール・リング／ グラウンド・ナット／シュラウド／ ステム／グラウンド／ハンドル／ ハンドル・ロック・ナット／ ハンドル・ワッシャー／ ロック・ピン	316 ステンレス鋼
グラウンド・ロック・ナット	300 シリーズ・ステンレス鋼 (焼結)

接液・接ガス部コンポーネントは網掛けのイタリック体 (斜字体) で表記しています。

テスト

常温にて水圧テストを全品に行っています。

オプション／アクセサリ

- フランジ付きエンド・コネクション (入口／出口)
- 誤操作防止機能
- ブリード／ドレン・バルブ (入口および出口に装着)
- 水圧テスト証明書 (化学成分および機械的性質に関する材料証明書付き)

上記オプションおよびその他のオプション／アクセサリにつきましては、スウェージロック指定販売会社までお問い合わせください。

各温度における最高使用圧力

エンド・コネクション・サイズ (インチ)	PTFE 製シール		グラファイト製シール	
	温度 (°C)	最高使用圧力 (MPa)	温度 (°C)	最高使用圧力 (MPa)
1/2 3/4	93	41.3	93	41.3
	204	27.5	454	20.6
1	93	20.6	93	13.7
	204	13.7	454	10.3

ご注文に際して

寸法は参考情報として記載しており、予告なく変更される場合があります。

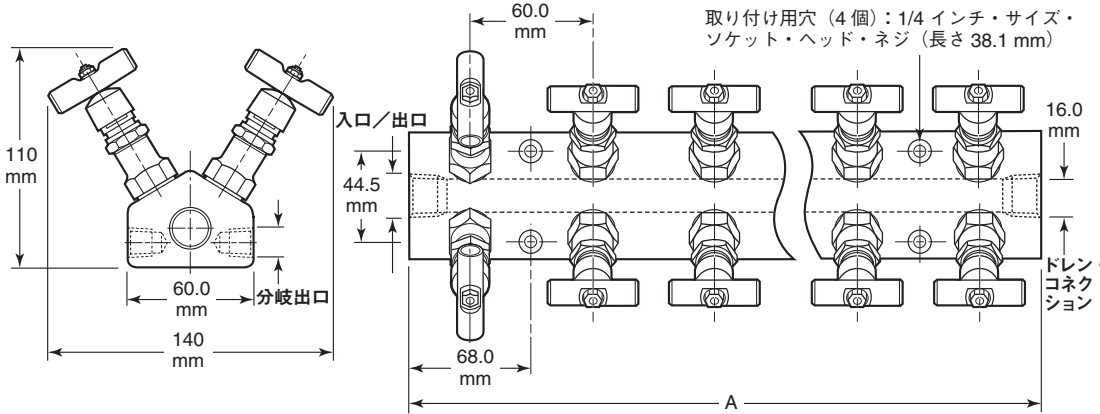

分岐出口の数	A 寸法 (mm)
4	136
6	196
8	256
10	316
12	376
14	436
16	496
18	556

バルブ・オリフィス：4.0 mm
 入口／出口：NPT めねじ (1/2 インチ、3/4 インチ、1 インチ・サイズ)
 分岐出口：NPT めねじ (1/4 インチ・サイズ)
 ドレン・コネクション：NPT めねじ (1/2 インチ・サイズ)

型番

以下のコードを順に組み合わせて、分岐マニホールド型番を作成してください。

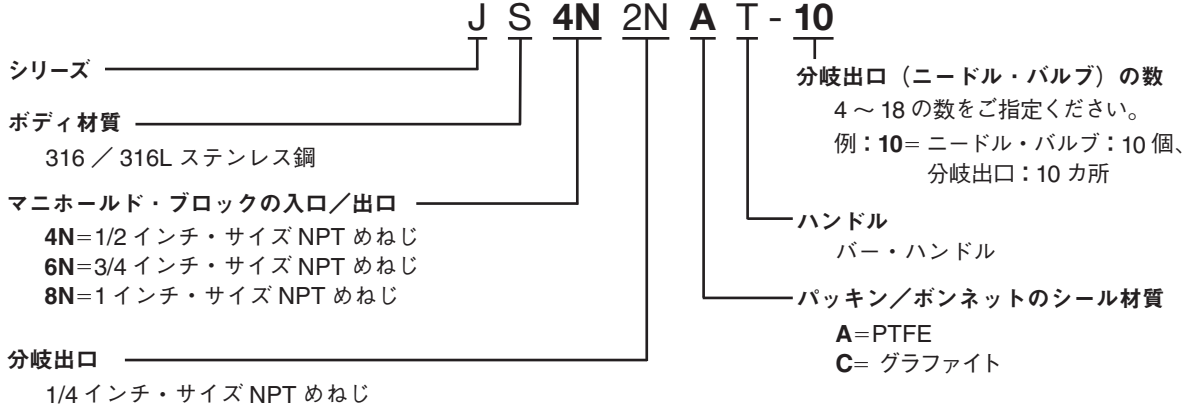

⚠ バルブの耐久性を維持し、漏れを防止するためには、定期的にパッキンの調節を行ってください。

⚠ 長期間操作していないバルブを最初に操作する際に、より大きな操作トルクが必要になることがあります。

⚠ 過度に締め付けると、バルブの耐久性や機能が低下し、漏れが生じるおそれがあります。

安全な製品の選定について
 安全にトラブルなく機能するよう、システム全体の設計を考慮して、製品をご選定ください。機能、材質の適合性、数値データなどを考慮し製品を選定すること、また、適切な取り付け、操作およびメンテナンスを行うのは、システム設計者およびユーザーの責任ですので、十分にご注意ください。

ご注意：他社部品との混用や互換は絶対に行わないでください。

この日本語版製品カタログは、英語版製品カタログの内容を忠実に反映することを目的に、製作いたしました。日本語版の内容に英語版との相違が生じないように、細心の注意を払っておりますが、万が一相違が生じた場合には、英語版の内容が優先されますので、ご注意ください。

製品保証

Swagelok® 製品には、Swagelok リミティッド・ライフタイム保証が付いています。詳細につきましては、www.swagelok.co.jp にアクセスいただくか、スウェージロック指定販売会社までお問い合わせください。