

# Swagelok

## Raccords rapides série QTM avec bouton de purge Mode de fonctionnement

### **Pour accoupler :**

Alignez la tige au corps.

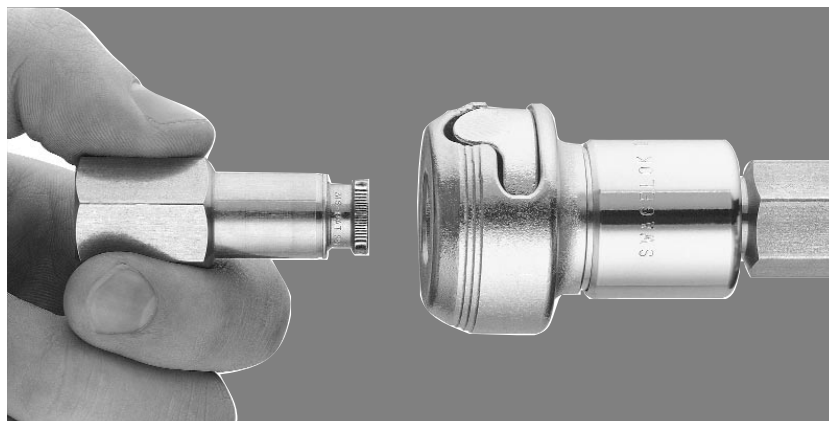

Poussez la tige dans le corps jusqu'à ce qu'un déclic se produise.



### **Pour désaccoupler :**

Appuyez simultanément sur le bouton et poussez le manchon avant vers le manchon arrière.

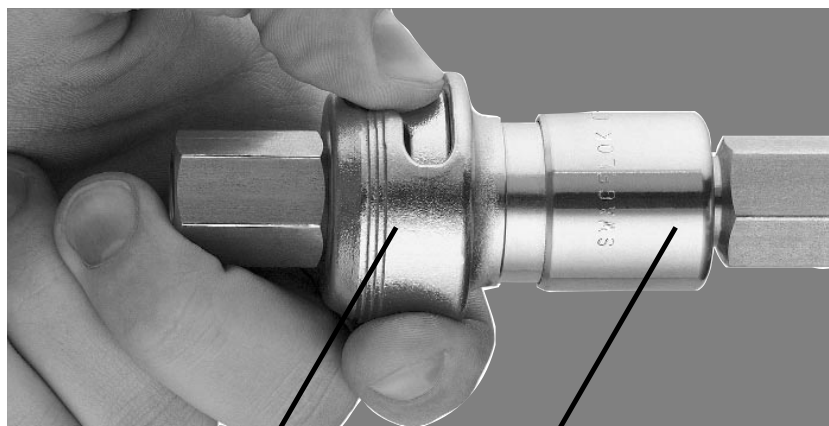

Breveté

Manchon avant

Manchon arrière

# Mesures à prendre pour le bon fonctionnement des raccords rapides de Swagelok

- Utilisez des filtres avant d'installer les raccords rapides.
- Utilisez des revêtements pour le corps et la tige ou des bouchons anti-poussière sur les corps et les tiges désaccouplés.
- Alignez les corps et les tiges lors de l'accouplement ou du désaccouplement.
- Accouplez ou désaccouplez les raccords rapides à la température ambiante.
- Accouplez et désaccouplez les raccords rapides lors du nettoyage du système.
- Soutenez les flexibles suspendus ou autres équipements afin d'empêcher un déséquilibre latéral de la charge.
- Lubrifiez les joints toriques de la tige régulièrement.

## Attention :

- Ne tournez pas sous pression.
- N'insérez pas de corps étrangers dans les tiges désaccouplées des corps.

## Caractéristiques nominales

Série	Pression	Température
QTM2B	310 bar (4500 psi)	-17 à 48° C (0 à 120° F)
QTM4B et QTM8B	220 bar (3200 psi)	