

Détendeurs série KHF

Notice d'entretien

Swagelok®

Contenu des kits



Membrane



Ressort de clapet



Clapet



Joint ressort
de clapet



Siège



Porte-siège



Retenue de ressort



Retenue de joint
de clapet



Lubrifiant
MS-LT-WL8



Filtre d'entrée

Symboles













Mettre au rebut



Lubrifier légèrement

Outils nécessaires

Outil	Diamètre	Composant
Étau 	-	Corps
Douille 	11/16 po ou 17 mm	Écrou anti-actionnement intempêtif
Clé à ergots 	3/4 po ou 19 mm	Clé pour porte-siège
Clé plate 	3/4 po ou 19 mm	Clé pour porte-siège
Clé dynamométrique 	Pouvant appliquer un couple de 320 N·m (236 ft·lb, 32,7 m·kg).	Clé pour capuchon
Outils Swagelok disponibles		
Clé pour capuchon 	2 7/8 po ou 73 mm	Capuchon
Clé pour porte-siège 	-	Porte-siège
Outil à insérer les joints de clapet 	-	Joint ressort de clapet
Outil à extraire les joints 	-	Joint ressort de clapet
Outil à insérer les filtres 	-	Filtre d'entrée
Outil à retirer les filtres 	-	Filtre d'entrée

Remarque : Les informations nécessaires pour commander des outils figurent dans le catalogue *Détendeurs de pression*, MS-02-230.

Vue éclatée

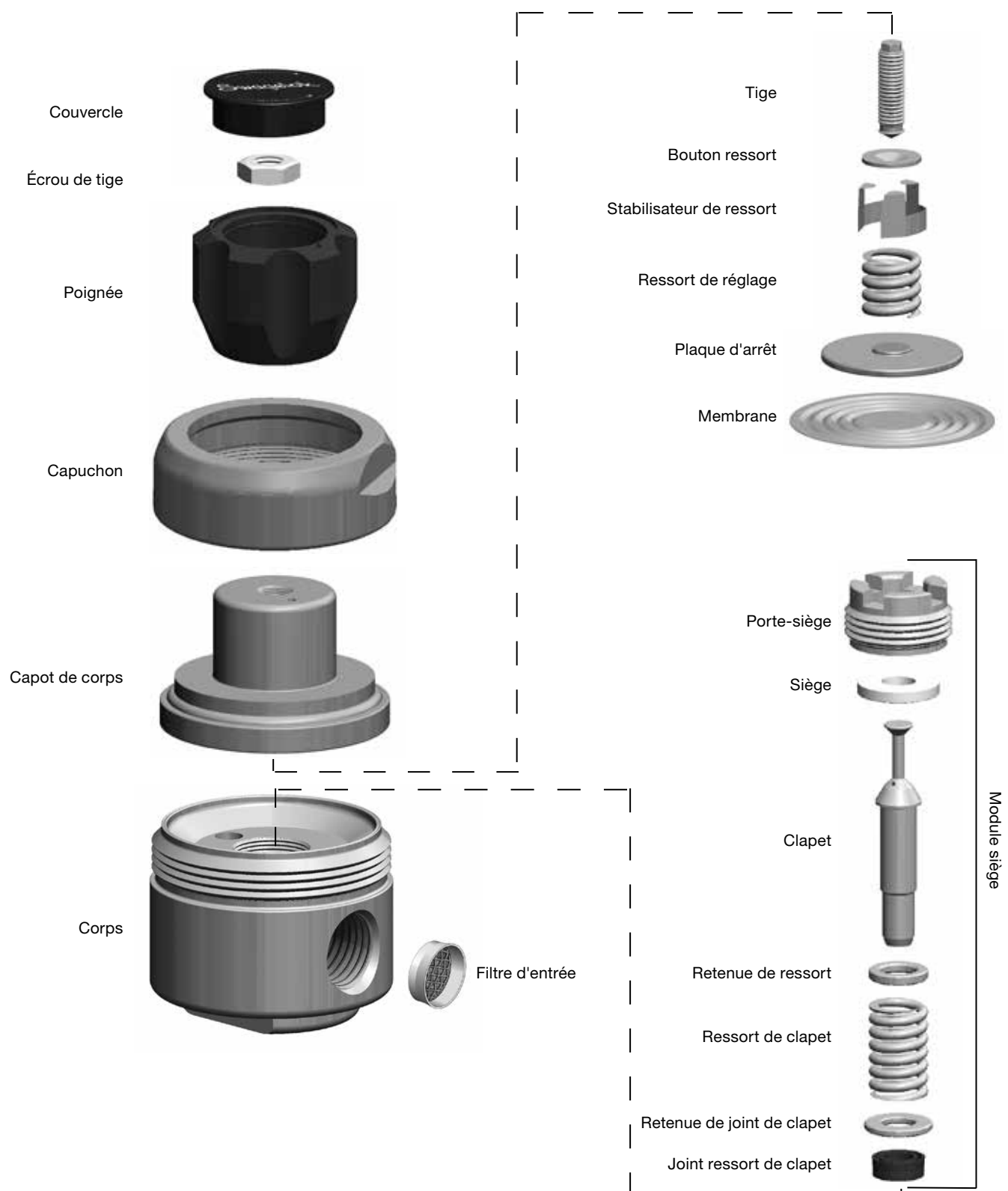

Remarque : Boutons ressorts en acier plaqué représentés.
 Les assemblages avec boutons ressorts en acier inoxydable 316 ne comportent pas de stabilisateur de ressort.

⚠ MISE EN GARDE

Avant de retirer un détendeur du système pour son entretien, vous devez :

- dépressuriser le système
- purger le système afin d'ôter tout fluide résiduel du détendeur.

Démontage

1. Placez le détendeur dans un étau.
2. Tournez la **poignée** à fond dans le sens inverse des aiguilles d'une montre.
Remarque : Si vous utilisez un écrou anti-actionnement intempêtif, retirez-le du corps. Tournez ensuite la tige à fond dans le sens inverse des aiguilles d'une montre.
3. Desserrez le **capuchon**.

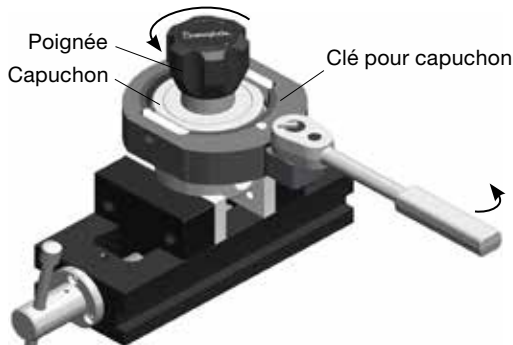

4. Retirez l'**ensemble capuchon/poignée** d'un seul tenant et conservez-le pour une utilisation ultérieure.
Remarque : Le **ressort de réglage** peut tomber de l'**ensemble capuchon/poignée** lorsque celui-ci est soulevé. Conservez-le pour un usage ultérieur.

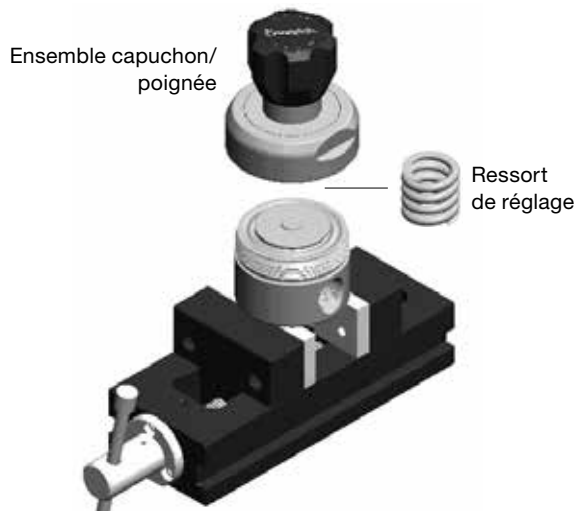

5. Retirez la **membrane** et la **plaque d'arrêt** du **corps**. Mettez la plaque d'arrêt de côté pour une utilisation ultérieure.

ATTENTION

Ne pas endommager la surface d'étanchéité de la membrane. Cela pourrait provoquer des fuites.

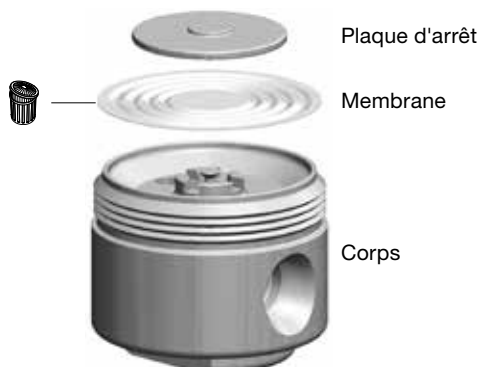

6. Servez-vous de la **clé pour porte-siège** pour desserrer et retirer le **module siège**. Jetez le **porte-siège** et le **siège**.

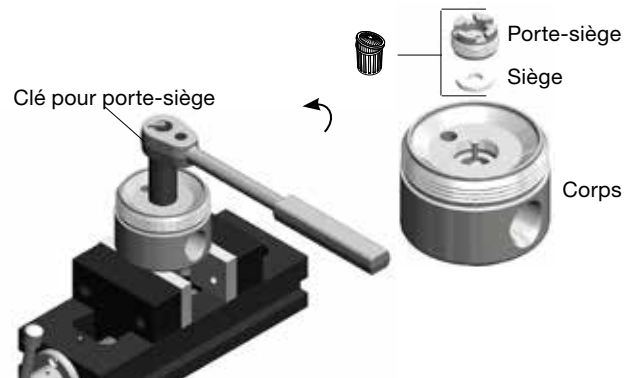

7. Retournez le corps puis retirez et jetez le **clapet**, la **retenue de ressort**, le **ressort de clapet** et la **retenue de joint de clapet**.

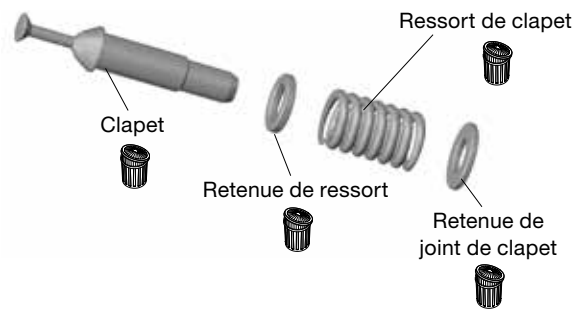

8. Vissez l'**outil à extraire les joints** dans le **corps** et retirez le **joint ressort de clapet**.

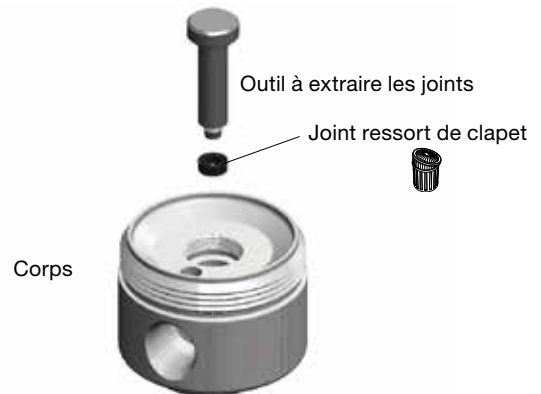

9. Ôtez le **filtre** de l'**orifice d'entrée** (marqué « HP ») du corps à l'aide de l'**outil à retirer les filtres**. Jetez le filtre usagé.

ATTENTION

Veiller à ne pas rayer les bords de l'orifice d'entrée. Cela pourrait provoquer des fuites.

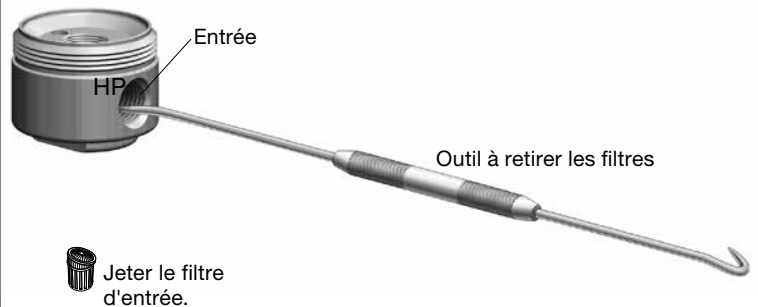

Réassemblage

ATTENTION

Assurez-vous que les pièces et les outils sont tous en bon état et exempts de corps étrangers.

10. Introduisez le **filtre** dans l'orifice **d'entrée** (marqué « HP ») du corps à l'aide de l'outil à insérer les filtres.

ATTENTION

Ne pas insérer le filtre d'entrée en utilisant un outil pointu, au risque d'endommager le filtre.

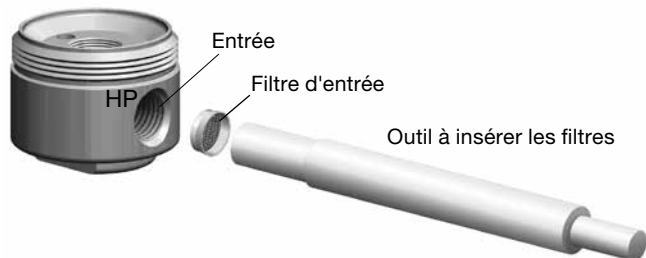

11. Introduisez le **joint ressort de clapet** dans le **corps** à l'aide de l'**outil à insérer les joints de clapet** en orientant l'extrémité ouverte du joint ressort vers le haut.

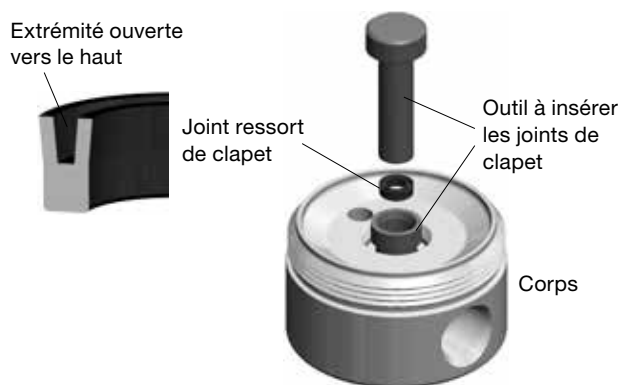

12. Introduisez le **siège** avec la rainure orientée vers le haut dans le **porte-siège**.



13. Faites passer le **clapet** à travers le **porte-siège**. Placez ensuite la **retenue de ressort**, le **ressort de clapet** et la **retenue de joint de clapet** sur l'extrémité exposée du clapet.

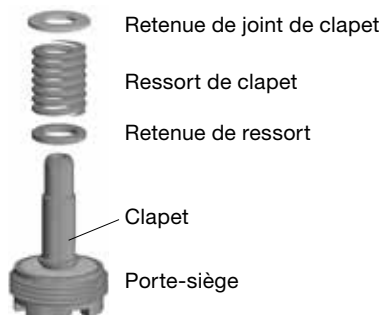

14. Retournez le **corps** et vissez le **module siège** sur le corps.

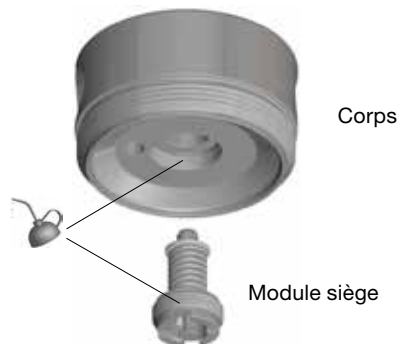

15. Serrez le **module siège** au couple de 40 N·m (4 m·kg, 30 ft·lb).

ATTENTION

Ne pas endommager la surface d'étanchéité de la membrane. Cela pourrait provoquer des fuites.



16. Installez la **membrane** sur le **corps** en orientant la grande circonvolution en direction du corps.

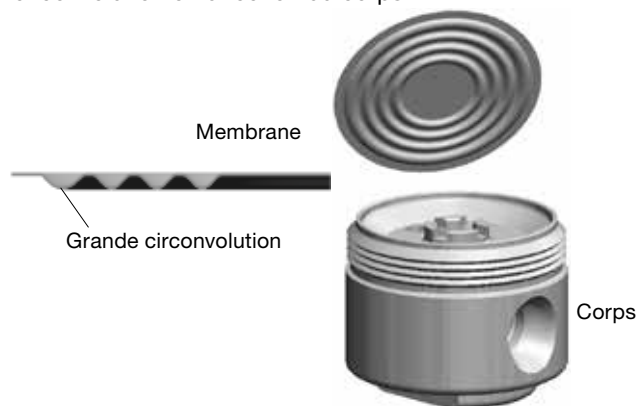

17. Installez la **plaque d'arrêt** sur la **membrane** en orientant le **bossage** de la plaque d'arrêt dans la direction opposée à la membrane.

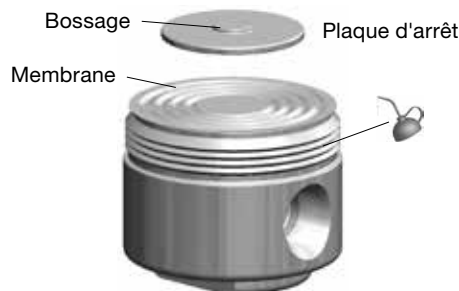

18. Réinsérez le **ressort de réglage** dans l'**ensemble capuchon/poignée**.

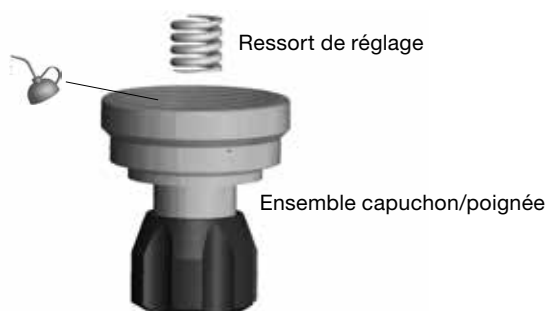

19. Vissez l'ensemble capuchon/poignée sur le corps et serrez le **capuchon** au couple de 320 N·m (32,7 m·kg, 236 ft·lb).

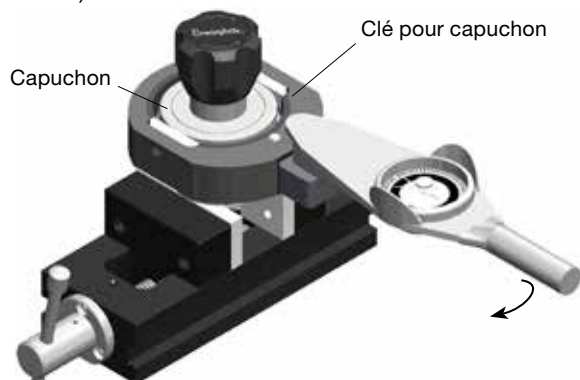

20. Vérifiez le bon fonctionnement du détenteur.

21. Si vous utilisez un écrou anti-actionnement intempestif, vissez-le sur la tige une fois la pression de sortie réglée atteinte. Serrez l'écrou au couple de 17,5 N·m (1,8 m·kg, 13 ft·lb).

Pour plus d'informations, consultez le site
www.swagelok.com.fr.