

## Instrucciones de instalación de la válvula de macho cilíndrico para montaje en panel

1. Seleccione la **plantilla** adecuada (P4T o P6T). Utilice la **plantilla** para marcar la posición de los **orificios del conjunto de montaje** y el **orificio central**. Practique unos **orificios** del diámetro y profundidad de encastre indicados en la plantilla.
2. Instale el **conjunto de montaje** alrededor del **cuerpo de la válvula**. A continuación inserte la parte superior de **cuerpo de la válvula** a través del **orificio central** desde la parte posterior del panel.
3. Sujete el **conjunto de montaje** al panel utilizando (2)  **tornillos largos de 5/8 pulg.** Asegúrese de que el cuerpo quede bien orientado, y a continuación apriete los **tornillos** con una llave hexagonal de 3/32 de pulg. hasta que ajusten perfectamente.
4. Adhiera la **etiqueta indicadora** a la parte delantera del **panel**, con la palabra **OPEN** (abierto) sobre la conexión de **salida** del cuerpo.
5. Sitúe el **mando** encima de su **acoplamiento**, alineando las "caras". Sujete el **mando** al acoplamiento con el **tornillo largo de 1/2 pulg.** Apriete con cuidado el **tornillo** utilizando una llave hexagonal de 3/32 de pulg. hasta que el mando quede bien sujeto.
6. Alinee el **tapón** con el **mando** y a continuación encaje el **tapón** en su posición en la parte superior del mando..
7. Compruebe el funcionamiento correcto de la válvula.

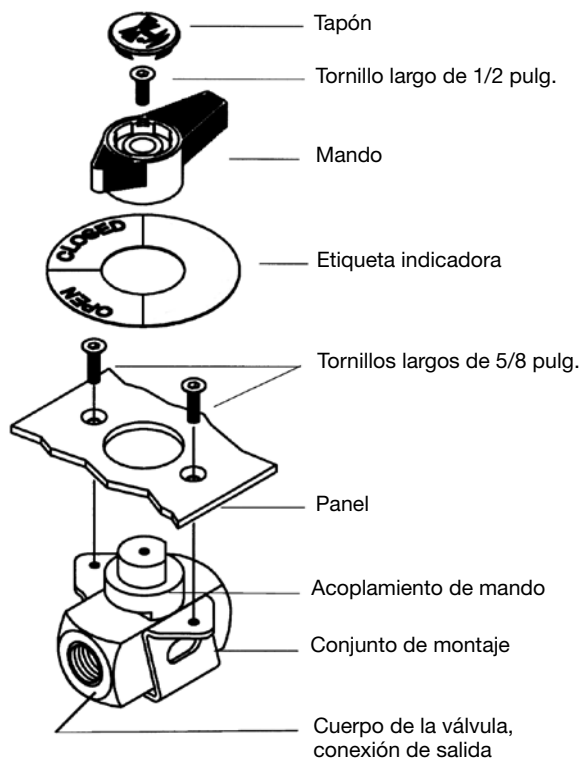

## Instrucciones de mantenimiento y montaje en panel de la válvula de macho cilíndrico

1. Libere la presión del sistema.
2. Retire el **anillo de sujeción** de la parte inferior del macho cilíndrico utilizando unos alicates de punta y deséchelo. Separe el **subconjunto macho cilíndrico/mando** del cuerpo de la válvula tirando del mando axialmente hacia arriba.
3. Retire la **funda protectora** de plástico del nuevo **subconjunto macho cilíndrico/acoplamiento**. Inserte el **subconjunto** en el cuerpo de la válvula, orientándolo como se muestra a continuación
4. Instale el nuevo **anillo de sujeción** en su alojamiento en la parte inferior del macho cilíndrico, utilizando unos alicates de punta
5. Siga los **pasos 1 a 7** de las Instrucciones de instalación de la válvula de macho cilíndrico para montaje en panel, para completar la instalación.

Plantilla P4T

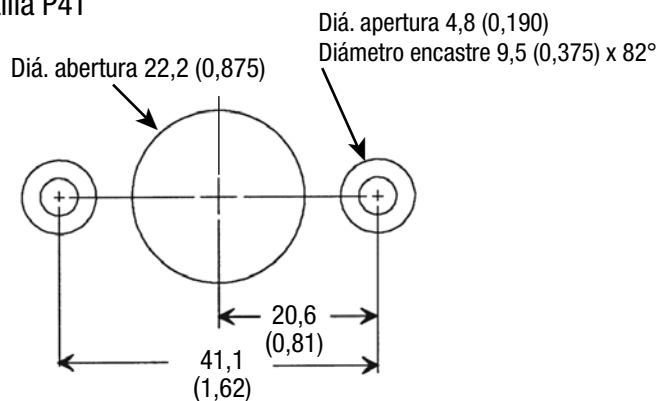

Plantilla P6T

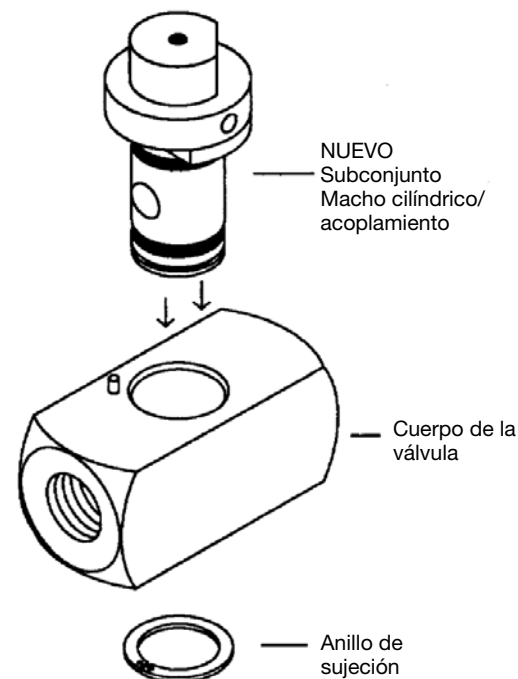
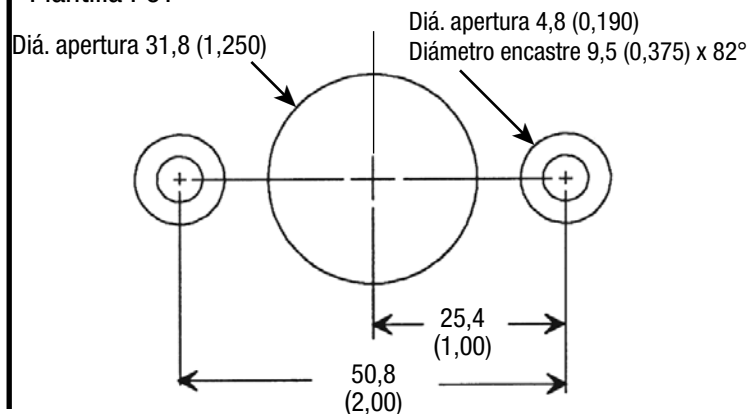

Las dimensiones, en milímetros (pulgadas) son como referencia únicamente y susceptibles de cambio.

Traducciones disponibles en [www.swagelok.com.mx](http://www.swagelok.com.mx).

Swagelok®