

Gewindefittings



- Abmessungen von 1/16 bis 1 Zoll
- NPT-, ISO/BSP- und SAE-Gewinde
- Edelstahl 316, Kohlenstoffstahl, Messing, 6-Moly, Alloy 625, Alloy 825 und Alloy 2507

Inhaltsverzeichnis

Nippel Seite 159



Adapter, Adapterdichtungen, Manometeradapter, Reduzieradapter

Seite 162



Reduzierstücke, Reduziermuffen

Seite 168



Muffen

Seite 169



Winkel

Seite 171



T-Stücke

Seite 173



Kreuze Seite 175



Kugelbuchverschraubungen

Seite 175



Rohrkappen Seite 176



Rohrstopfen Seite 176



Innensechskantstopfen Seite 176



Sechskantkopfstopfen Seite 177



Rohrgewindedichtmittel

Verwenden Sie bei der Montage von kegeligen Gewinden immer ein Gewindedichtmittel. Es sind anaerobe Gewindedichtmittel SWAK™, ein PTFE-freies Gewindedichtmittel und Swagelok® PTFE-Band erhältlich.

Weitere Informationen sind im Swagelok Katalog *Lecksuchmittel, Schmiermittel und Dichtmittel* (MS-01-91DE), enthalten.



Bestellinformationen

Stellen Sie zum Bestellen die gewünschte Materialkennung der Grundbestellnummer voran.

Beispiel: **SS-2-CN**

Werkstoffe	Kennung
Edelstahl 316	SS
Kohlenstoffstahl	S
Messing	B
6-Moly	6MO
Alloy 625	625
Alloy 825	825
Alloy 2507	2507

- Dickwandige Fittings sind nur in Edelstahl 316 erhältlich. Die Grundbestellnummern für diese Fittinge enthalten die Materialkennung.
- Es können Mindestbestellmengen für bestimmte Werkstoffe und Konfigurationen bestehen.
- Informationen zu weiteren Größen und Sonderlegierungen erhalten Sie von Ihrem autorisierten Swagelok Vertriebs- und Servicerepräsentanten.

Material

Materialstandards

Werkstoff ^⑥	Stangenmaterial ^①	Schmiedekörper ^②
Edelstahl 316	ASTM A276, ASME SA479, EN 1.4401	ASTM A182, ASME SA182, EN 1.4401
Kohlenstoffstahl	ASTM A108	—
Messing	ASME B16, ASTM B453	ASTM B283
6-Moly	ASTM A479	ASTM A182
Alloy 625	ASTM B446 ^③	ASTM B564, ASME SB564 ^④
Alloy 825	ASTM B425	ASTM B564, ASME SB564
Alloy 2507 ^⑤	ASTM A479	ASTM A182

- ① Gerade Verschraubungen und Rohradapter.
- ② Winkel-, Kreuz- und T-Verschraubungen.
- ③ Alle geraden Verschraubungen und Rohradapter sowie Winkel-, Kreuz- und T-Verschraubungen von 1/4 und 3/8 Zoll, 6 und 10 mm.
- ④ Winkel-, Kreuz- und T-Verschraubungen, die größer als 3/8 Zoll und 10 mm sind.
- ⑤ Siehe *Prüflehrenfähige 2507 Super-Duplex- Rohrverschraubungen* Katalog, MS-01-174.
- ⑥ Siehe *Prüflehrenfähige Rohrverschraubungen und Adapterkatalog*, MS-01-140 oder kontaktieren Sie Ihr autorisiertes Swagelok Vertriebs- und Servicezentrum für Werkstoffe, die nicht aufgelistet sind.

Beschichtung

Zum Schutz vor Korrosion werden alle Kohlenstoffstahlfittings in einem elektrischen Verfahren verzinkt.

Abmessungen

- Die Abmessungen sind nur Hinweise und Änderungen unterworfen.
- Die E-Abmessungen beziehen sich auf die kleinste Öffnung.

Reinigung

Die Komponenten werden gereinigt, um Öl, Fett und lose Partikel zu entfernen. Weitere Informationen erhalten Sie in der Swagelok *Spezifikation (SC-10)* (MS-06-62DE), *Standardreinigung und Verpackung*.

VOR VON SCHWEIß-
GEWINDE-
+ VAKUUMFITTINGS

Temperaturraten

Die Systemtemperaturen könnten durch das Material der Gewindedichtungsmasse und, falls anwendbar, des Dichtringes oder des O-Ringes begrenzt werden.

Fitting-Materialien

Material	Maximaltemperatur °C (°F)
Edelstahl 316	537 (1 000)
Kohlenstoffstahl	190 (375)
Messing	204 (400)
6-Moly	315 (600)
Alloy 625	537 (1 000)
Alloy 825	426 (800)
Alloy 2507	250 (482)

Dichtscheiben-, O-Ring-Werkstoffe

Bauteile	Material	Maximaltemperatur °C (°F)	Minimaltemperatur °C (°F)
RS-Dichtungen	Buna N	110 (230)	-25 (-13)
	Fluorkautschuk-FPM	204 (400)	-15 (5)
RG-, RP-Dichtungen	Kupfer	204 (400)	-198 (-325)
SAE O-Ringe	Fluorkautschuk-FPM	204 (400)	-28 (-20)

Merkmale

- Alle Fittings haben ein qualitativ hochwertiges Erscheinungsbild.
- Jeder Fitting ist für eine leichte Rückverfolgung mit dem Namen des Herstellers versehen.
- Die Außengewinde werden zum Schutz mit Kappen versehen.

Zwecks Festigkeit werden gerade Fittings aus Qualitätsstangenmaterial gefertigt.

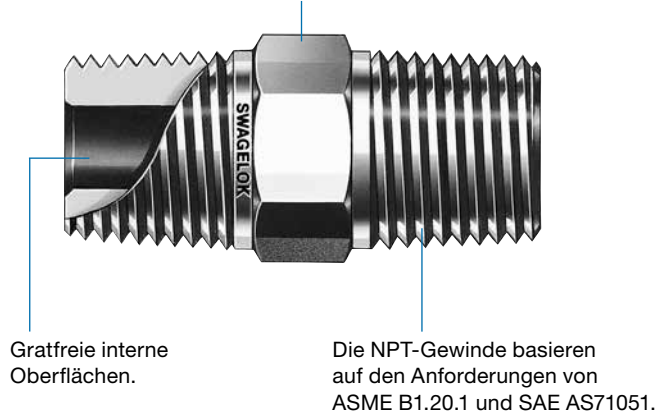

Geformte Fittings werden geschmiedet.

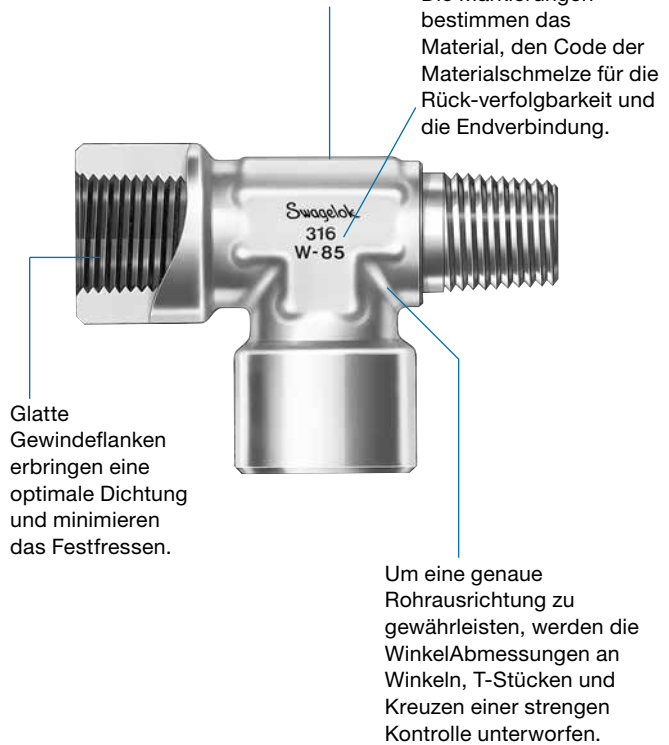

Druckratenbasis und Gewindespezifikationen

Gewindetyp (Endanschluss)	Druckratenbasis	Gewindetyp	Entsprechende Norm
NPT	ASME B31.3, Prozessrohre oder Drucktests mit einem Designfaktor von 4:1 basierend auf Hydraulikflüssigkeits-Leckage.	NPT	ASME B1.20.1, SAE AS71051
ISO/BSP (kegelig) (Swagelok RT-Fittings)	ASME B31.3, Prozessrohre oder Drucktests mit einem Designfaktor von 4:1 basierend auf Hydraulikflüssigkeits-Leckage.	ISO/BSP (kegelig) Swagelok RT-Fittings	ISO 7, BS EN 10226-1, JIS B0203
ISO/BSP (zylindrisch) (Swagelok RS-Fittings)	ISO 1179-3, ISO 228-1 Gewinde mit leichten Bolzenenden mit Dichtung durch O-Ring mit Haltering (Typen G und H) oder Drucktests mit einem Designfaktor von 4:1 basierend auf Hydraulikflüssigkeits-Leckage.	ISO/BSP (zylindrisch) Swagelok RP- und RS-Fittings	ISO 228, JIS B0202
ISO/BSP (zylindrisch) (Swagelok RP-Fittings)	Gewinde mit Bolzenenden nur zur allgemeinen Verwendung mit Metall-auf-Metall-Dichtung (Typ B) oder Drucktests mit einem Designfaktor von 4:1 basierend auf Hydraulikflüssigkeits-Leckage.	ISO/BSP (zylindrisch) Swagelok RP- und RS-Fittings	ISO 228, JIS B0202
ISO/BSP (Manometer) (Gemäß EN 837-1 und 837-3) (Swagelok RG- und RJ-Fittings)	ASME B31.3, Prozessrohre oder Drucktests mit einem Designfaktor von 4:1 basierend auf Hydraulikflüssigkeits-Leckage.	ISO/BSP (zylindrisch) Swagelok RG- und RJ-Fittings	ISO 228, JIS B0202
SAE-Leicht (Swagelok ST-Fittings)	SAE J1926/3, Verbindungen zur allgemeinen Verwendung und Fluidtechnische Anschlüsse und Bolzenenden mit ASME B1.1 Gewinden und O-Ring Dichtung -Teil 3: Leichte Bolzenenden (L-Serie) oder Drucktests mit einem Designfaktor von 4:1 basierend auf Hydraulikflüssigkeits-Leckage.	Unified Zoll-Schraubengewinde Swagelok ST-Fittings	ASME B1.1
SAE-Hochleistung (Swagelok STH-Fittings)	SAE J1926/2, Verbindungen zur allgemeinen Verwendung und Fluidtechnische Anschlüsse und Bolzenenden mit ASME B1.1 Gewinden und O-Ring Dichtung-Teil 2: Hochleistungs-(S-Serie) oder Drucktests mit einem Designfaktor von 4:1 basierend auf Hydraulikflüssigkeits-Leckage.	Unified Zoll-Schraubengewinde Swagelok ST fittings	ASME B1.1
Swagelok AN-Fittings	SAE J514, Hydraulische Rohrverschraubungen oder Drucktests mit einem Designfaktor von 4:1 basierend auf Hydraulikflüssigkeits-Leckage.	Unified Zoll-Schraubengewinde Swagelok AN-Rohrverschraubungen	ASME B1.1 UNJ, SAE AS 8879

Die Druckraten basieren auf ASME Code B31.3 für Prozessrohre bei Umgebungstemperaturen.

■ Zum Ermitteln der Druckrate nach B31.1, Hochleistungsrohrleitungen:

■ Kohlenstoffstahl—mit 0,85 multiplizieren.

Alle anderen Werkstoffe und Nennwerte bleiben gleich.

Kurzrippe

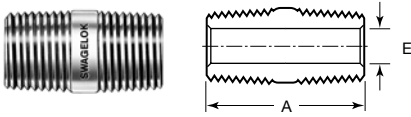

NPT Außengewinde

NPT-Größe Zoll	Grundbestellnummer	Abmessungen, mm (Zoll)		Druckraten, bar (psig)				
		A	E	Edelstahl 316 und Kohlenstoffstahl	Messing	Alloy 2507, Alloy 625	6-Moly	Alloy 825
1/8	-2-CN	19,1 (0,75)	4,8 (0,19)	689 (10 000)	344 (5 000)	1 033 (15 000)	930 (13 500)	799 (11 600)
1/4	-4-CN	28,4 (1,12)	7,1 (0,28)	551 (8 000)	275 (4 000)	1 033 (15 000)	744 (10 800)	640 (9 300)
3/8	-6-CN	28,4 (1,12)	9,6 (0,38)	537 (7 800)	268 (3 900)	1 033 (15 000)	723 (10 500)	620 (9 000)
1/2	-8-CN	38,1 (1,50)	11,9 (0,47)	530 (7 700)	261 (3 800)	1 019 (14 800)	716 (10 400)	613 (8 900)
3/4	-12-CN	38,1 (1,50)	15,7 (0,62)	502 (7 300)	248 (3 600)	689 (10 000)	675 (9 800)	585 (8 500)
1	-16-CN	47,8 (1,88)	22,4 (0,88)	365 (5 300)	179 (2 600)	689 (10 000)	489 (7 100)	420 (6 100)

Sechskantrippe

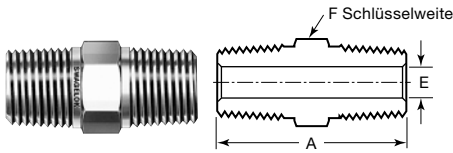

NPT Außengewinde

NPT-Größe Zoll	Grundbestellnummer	Abmessungen, mm (Zoll)			Druckraten, bar (psig)				
		A	E	F	Edelstahl 316 und Kohlenstoffstahl	Messing	Alloy 2507, Alloy 625	6-Moly	Alloy 825
1/16	-1-HN	25,6 (1,01)	3,0 (0,12)	5/16	757 (11 000)	378 (5 500)	1 033 (15 000)	1 026 (14 900)	881 (12 800)
1/8	-2-HN	25,6 (1,01)	4,8 (0,19)	7/16	689 (10 000)	344 (5 000)	1 033 (15 000)	930 (13 500)	799 (11 600)
1/4	-4-HN	35,6 (1,40)	7,1 (0,28)	9/16	551 (8 000)	275 (4 000)	1 033 (15 000)	744 (10 800)	640 (9 300)
3/8	-6-HN	36,3 (1,43)	9,6 (0,38)	11/16	537 (7 800)	268 (3 900)	1 033 (15 000)	723 (10 500)	620 (9 000)
1/2	-8-HN	46,7 (1,84)	11,9 (0,47)	7/8	530 (7 700)	261 (3 800)	1 019 (14 800)	716 (10 400)	613 (8 900)
3/4	-12-HN	46,7 (1,84)	15,7 (0,62)	1 1/16	502 (7 300)	248 (3 600)	689 (10 000)	675 (9 800)	585 (8 500)
1	-16-HN	58,9 (2,32)	22,4 (0,88)	1 3/8	365 (5 300)	179 (2 600)	689 (10 000)	489 (7 100)	420 (6 100)
Dickwandiges NPT-Außengewinde									
1/4	SS-4-HN-10K	35,6 (1,40)	5,8 (0,23)	9/16	689 (10 000)	—	—	—	—
1/2	SS-8-HN-10K	46,7 (1,84)	9,9 (0,39)	7/8	689 (10 000)	—	—	—	—

Kegeliges ISO-Außengewinde (RT)

ISO-Gewindegröße Zoll	Grundbestellnummer	Abmessungen, mm (Zoll)			Druckraten, bar (psig)				
		A	E	F	Edelstahl 316 und Kohlenstoffstahl	Messing	Alloy 2507, Alloy 625	6-Moly	Alloy 825
1/8	-2-HN-RT	25,6 (1,01)	4,8 (0,19)	7/16	689 (10 000)	344 (5 000)	1 034 (15 000)	930 (13 500)	800 (11 600)
1/4	-4-HN-RT	35,6 (1,40)	7,1 (0,28)	9/16	551 (8 000)	275 (4 000)	1 034 (15 000)	740 (10 800)	640 (9 300)
3/8	-6-HN-RT	36,3 (1,43)	9,6 (0,38)	11/16	537 (7 800)	268 (3 900)	1 034 (15 000)	720 (10 500)	620 (9 000)
1/2	-8-HN-RT	46,7 (1,84)	11,9 (0,47)	7/8	530 (7 700)	265 (3 800)	1 025 (14 800)	710 (10 400)	610 (8 900)

VCR, VCO SCHWEIß-
GEWINDE-
+ VAKUUMFITTINGS

Sechskantnippel

NPT-Außengewinde auf kegeliges ISO-Außengewinde (RT)

VOR VON SCHWEIß-
GEWINDE-
+ VAKUUMFITTINGS

NPT-Größe Zoll	ISO-Gewinde- größe Zoll	Grundbestell- nummer	Abmessungen, mm (Zoll)			Druckraten, bar (psig)				
			A	E	F	Edelstahl 316 und Kohlenstoffstahl	Messing	Alloy 2507, Alloy 625	6-Moly	Alloy 825
1/8	1/8	-2-HN-2RT	25,6 (1,01)	4,8 (0,19)	7/16	689 (10 000)	344 (5 000)	1 033 (15 000)	930 (13 500)	799 (11 600)
1/4	1/4	-4-HN-4RT	35,6 (1,40)	7,1 (0,28)	9/16	551 (8 000)	275 (4 000)	1 033 (15 000)	744 (10 800)	640 (9 300)
3/8	3/8	-6-HN-6RT	36,3 (1,43)	9,6 (0,38)	11/16	537 (7 800)	268 (3 900)	1 033 (15 000)	723 (10 500)	620 (9 000)
1/2	1/2	-8-HN-8RT	46,7 (1,84)	11,9 (0,47)	7/8	530 (7 700)	261 (3 800)	1 019 (14 800)	716 (10 400)	613 (8 900)
3/4	3/4	-12-HN-12RT	46,7 (1,84)	15,7 (0,62)	1 1/16	502 (7 300)	248 (3 600)	689 (10 000)	675 (9 800)	585 (8 500)
1	1	-16-HN-16RT	58,9 (2,32)	22,4 (0,88)	1 3/8	365 (5 300)	179 (2 600)	689 (10 000)	489 (7 100)	420 (6 100)

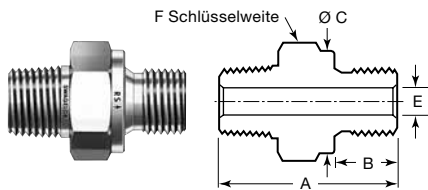

NPT-Außengewinde auf zylindrisches ISO-Außengewinde (RS)

NPT-Größe Zoll	ISO-Gewinde- größe Zoll	Grundbestell- nummer	Abmessungen, mm (Zoll)					Druckraten, bar (psig)				
			A	B	C	E ^①	F	Edelstahl 316 und Kohlenstoffstahl	Messing	Alloy 2507, Alloy 625	6-Moly	Alloy 825
1/8	1/8	-2-HN-2RS	27,7 (1,09)	8,1 (0,32)	13,7 (0,54)	4,1 (0,16)	9/16	400 (5 800)	200 (2 900)	400 (5 800)	400 (5 800)	400 (5 800)
1/4	1/4	-4-HN-4RS	36,8 (1,45)	11,9 (0,47)	17,8 (0,70)	5,8 (0,23)	3/4	400 (5 800)	200 (2 900)	400 (5 800)	400 (5 800)	400 (5 800)
3/8	3/8	-6-HN-6RS	37,6 (1,48)	11,9 (0,47)	21,8 (0,86)	7,9 (0,31)	7/8	400 (5 800)	200 (2 900)	400 (5 800)	400 (5 800)	400 (5 800)
1/2	1/2	-8-HN-8RS	44,4 (1,75)	14,0 (0,55)	25,9 (1,02)	11,9 (0,47)	1 1/16	324 (4 700)	162 (2 350)	320 (4 640)	320 (4 640)	320 (4 640)
3/4	3/4	-12-HN-12RS	49,0 (1,93)	16,0 (0,63)	31,8 (1,25)	15,7 (0,62)	1 5/16	250 (3 620)	125 (1 810)	250 (3 620)	250 (3 620)	250 (3 620)
1	1	-16-HN-16RS	56,6 (2,23)	18,0 (0,71)	38,9 (1,53)	19,8 (0,78)	1 5/8	250 (3 620)	125 (1 810)	250 (3 620)	250 (3 620)	250 (3 620)

Für Dichtungsinformationen, siehe Seite 166.

① Die E-Maße beziehen sich auf die kleinste Bohrung. Diese Fittings können an einem Ende eine größere Öffnung haben.

Sechskant-Reduziernippel

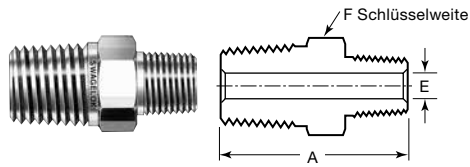

NPT Außengewinde

NPT-Größe Zoll	Grundbestell- nummer	Abmessungen, mm (Zoll)			Druckraten, bar (psig)				
		A	E ^①	F	Edelstahl 316 und Kohlenstoffstahl	Messing	Alloy 2507, Alloy 625	6-Moly	Alloy 825
1/8 auf 1/16	-2-HRN-1	25,6 (1,01)	3,0 (0,12)	7/16	757 (11 000)	378 (5 500)	1 033 (15 000)	1 026 (14 900)	881 (12 800)
1/4 auf 1/8	-4-HRN-2	31,0 (1,22)	4,8 (0,19)	9/16	689 (10 000)	344 (5 000)	1 033 (15 000)	930 (13 500)	799 (11 600)
3/8 auf 1/8	-6-HRN-2	31,8 (1,25)	4,8 (0,19)	11/16	689 (10 000)	344 (5 000)	1 033 (15 000)	930 (13 500)	799 (11 600)
3/8 auf 1/4	-6-HRN-4	36,3 (1,43)	7,1 (0,28)	11/16	551 (8 000)	275 (4 000)	1 033 (15 000)	744 (10 800)	640 (9 300)
1/2 auf 1/8	-8-HRN-2	37,3 (1,47)	4,8 (0,19)	7/8	530 (7 700)	261 (3 800)	1 019 (14 800)	716 (10 400)	613 (8 900)
1/2 auf 1/4	-8-HRN-4	41,9 (1,65)	7,1 (0,28)	7/8	551 (8 000)	275 (4 000)	1 033 (15 000)	744 (10 800)	640 (9 300)
1/2 auf 3/8	-8-HRN-6	41,9 (1,65)	9,6 (0,38)	7/8	537 (7 800)	268 (3 900)	1 033 (15 000)	723 (10 500)	620 (9 000)
3/4 auf 1/4	-12-HRN-4	41,9 (1,65)	7,1 (0,28)	1 1/16	551 (8 000)	275 (4 000)	689 (10 000)	689 (10 000)	640 (9 300)
3/4 auf 1/2	-12-HRN-8	46,7 (1,84)	11,9 (0,47)	1 1/16	530 (7 700)	261 (3 800)	689 (10 000)	689 (10 000)	613 (8 900)
1 auf 1/4	-16-HRN-4	49,3 (1,94)	7,1 (0,28)	1 3/8	365 (5 300)	179 (2 600)	689 (10 000)	489 (7 100)	420 (6 100)
1 auf 1/2	-16-HRN-8	54,1 (2,13)	11,9 (0,47)	1 3/8	530 (7 700)	261 (3 800)	689 (10 000)	689 (10 000)	613 (8 900)
1 auf 3/4	-16-HRN-12	54,1 (2,13)	15,7 (0,62)	1 3/8	502 (7 300)	248 (3 600)	689 (10 000)	675 (9 800)	585 (8 500)
Dickwandiges NPT-Außengewinde									
1/2 auf 1/4	SS-8-HRN-4-10K	41,9 (1,65)	5,8 (0,23)	7/8	689 (10 000)	—	—	—	—

① Die E-Maße beziehen sich auf die kleinste Bohrung. Diese Fittings können an einem Ende eine größere Öffnung haben.

Kegeliges ISO-Außengewinde (RT)

ISO- Gewinde- größe Zoll	Grundbestell- nummer	Abmessungen, mm (Zoll)			Druckraten, bar (psig)				
		A	E ^①	F	Edelstahl 316 und Kohlenstoffstahl	Messing	Alloy 2507, Alloy 625	6-Moly	Alloy 825
3/8 auf 1/4	-6-HRNT-4RT	36,3 (1,43)	7,1 (0,28)	11/16	537 (7 800)	268 (3 900)	1 033 (15 000)	723 (10 500)	620 (9 000)
1/2 auf 1/8	-8-HRNT-2RT	37,3 (1,47)	4,8 (0,19)	7/8	530 (7 700)	261 (3 800)	1 019 (14 800)	716 (10 400)	613 (8 900)
1/2 auf 3/8	-8-HRNT-6RT	41,9 (1,65)	9,6 (0,38)	7/8	537 (7 800)	268 (3 900)	1 033 (15 000)	723 (10 500)	620 (9 000)

① Die E-Maße beziehen sich auf die kleinste Bohrung. Diese Fittings können an einem Ende eine größere Öffnung haben.

Lange Sechskantnippel

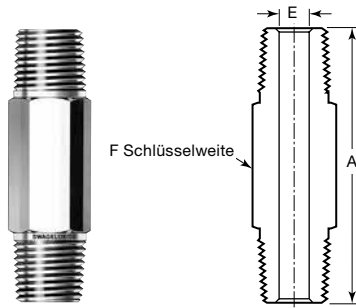

VCR VCO SCHWEIß-
GEWINDE-
+ VAKUUMFITTINGS

NPT Außengewinde

NPT- Größe Zoll	A (verfügbare Längen) Zoll						Grundbestell- nummer	Abmessungen, mm (Zoll)		Druckraten, bar (psig)				
	1,50	2,00	2,50	3,00	4,00	6,00		E	F	Edelstahl 316 und Kohlenstoffstahl	Messing	Alloy 2507, Alloy 625	6-Moly	Alloy 825
1/8	✓	✓	✓	✓	—	—	-2-HLN-	4,8 (0,19)	7/16	689 (10 000)	344 (5 000)	1 033 (15 000)	930 (13 500)	799 (11 600)
1/4	✓	✓	✓	✓	✓	—	-4-HLN-	7,1 (0,28)	9/16	551 (8 000)	275 (4 000)	1 033 (15 000)	744 (10 800)	640 (9 300)
3/8	✓	✓	✓	✓	✓	—	-6-HLN-	9,6 (0,38)	11/16	537 (7 800)	268 (3 900)	1 033 (15 000)	723 (10 500)	620 (9 000)
1/2	—	✓	—	✓	✓	✓	-8-HLN-	11,9 (0,47)	7/8	530 (7 700)	261 (3 800)	1 019 (14 800)	716 (10 400)	613 (8 900)
3/4	—	✓	—	✓	✓	—	-12-HLN-	15,7 (0,62)	1 1/16	502 (7 300)	248 (3 600)	689 (10 000)	675 (9 800)	585 (8 500)
1	—	—	—	✓	✓	—	-16-HLN-	22,4 (0,88)	1 3/8	365 (5 300)	179 (2 600)	689 (10 000)	489 (7 100)	420 (6 100)

Zur Bestellung die Werkstoffbezeichnung der Grundbestellnummer voranstellen und die verfügbare Länge anhängen.

Beispiel: **SS-2-HLN-1.50**

Adapter

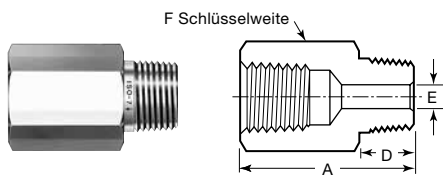

Kegeliges ISO-Innengewinde auf NPT-Außengewinde

ISO- Gewinde- größe Zoll	NPT- Größe Zoll	Grundbestell- nummer	Abmessungen, mm (Zoll)				Druckraten, bar (psig)				
			A	D	E	F	Edelstahl 316 und Kohlenstoffstahl	Messing	Alloy 2507, Alloy 625	6-Moly	Alloy 825
1/4	1/4	-4-AT-4	36,3 (1,43)	14,2 (0,56)	7,1 (0,28)	3/4	454 (6 600)	227 (3 300)	875 (12 700)	613 (8 900)	523 (7 600)
3/8	3/8	-6-AT-6	38,4 (1,51)	14,2 (0,56)	9,6 (0,38)	7/8	365 (5 300)	179 (2 600)	702 (10 200)	489 (7 100)	420 (6 100)
1/2	1/2	-8-AT-8	49,8 (1,96)	19,1 (0,75)	11,9 (0,47)	1 1/16	337 (4 900)	165 (2 400)	647 (9 400)	454 (6 600)	392 (5 700)

Adapter

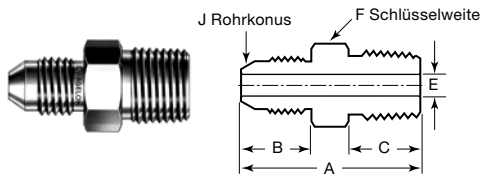

JIC-Außengewinde (AN) auf NPT-Außengewinde

JIC-Gewindegröße Zoll	NPT-Größe Zoll	Grundbestellnummer	Abmessungen, mm (Zoll)						Druckraten, bar (psig)					
			A	B	C	E	F	J	Edelstahl 316	Kohlenstoffstahl	Messing	Alloy 2507, Alloy 625	6-Moly	Alloy 825
7/16-20	1/4	-4-AN-1-4	35,6 (1,40)	13,0 (0,55)	14,2 (0,56)	4,3 (0,17)	9/16	1/4	551 (8 000)	344 (5 000)	275 (4 000)	551 (8 000)	551 (8 000)	551 (8 000)
9/16-18	1/4	-6-AN-1-4	36,3 (1,43)	14,2 (0,56)	14,2 (0,56)	7,1 (0,28)	5/8	3/8	551 (8 000)	344 (5 000)	275 (4 000)	551 (8 000)	551 (8 000)	551 (8 000)
	3/8	-6-AN-1-6	36,3 (1,43)	14,2 (0,56)	14,2 (0,56)	7,6 (0,30)	11/16	3/8	537 (7 800)	344 (5 000)	268 (3 900)	537 (7 800)	537 (7 800)	537 (7 800)
3/4-16	1/2	-8-AN-1-8	44,4 (1,75)	16,8 (0,66)	19,0 (0,75)	9,9 (0,39)	7/8	1/2	530 (7 700)	310 (4 500)	265 (3 850)	530 (7 700)	530 (7 700)	530 (7 700)
1 1/16-12	3/4	-12-AN-1-12	50,5 (1,99)	0,86 (21,8)	19,0 (0,75)	15,5 (0,61)	1 1/8	3/4	482 (7 000)	240 (3 500)	241 (3 500)	482 (7 000)	482 (7 000)	482 (7 000)
1 5/16-12	1	-16-AN-1-16	58,4 (2,30)	23,1 (0,91)	23,9 (0,94)	21,3 (0,84)	1 3/8	1	344 (5000)	210 (3 000)	172 (2 500)	344 (5 000)	344 (5 000)	344 (5 000)

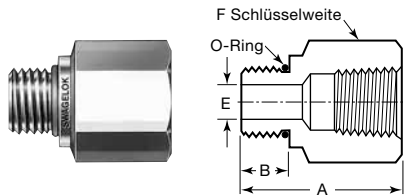

SAE/MS Außengewinde auf NPT Innengewinde

SAE/MS-Gewindegröße Zoll	NPT-Größe Zoll	Grundbestellnummer	Abmessungen, mm (Zoll)				O-Ring- ^① -Kenngrößenzahl	Druckraten, bar (psig)				
			A	B	E	F		Edelstahl 316 und Kohlenstoffstahl	Messing	Alloy 2507, Alloy 625	6-Moly	Alloy 825
7/16-20	1/4	-4-SAE-7-4	33,5 (1,32)	9,1 (0,36)	5,1 (0,20)	3/4	-904	350 (5 076)	175 (2 538)	350 (5 076)	350 (5 076)	350 (5 076)
9/16-18	3/8	-6-SAE-7-6	34,5 (1,36)	9,9 (0,39)	7,1 (0,28)	15/16	-906	350 (5 076)	175 (2 538)	350 (5 076)	350 (5 076)	350 (5 076)
3/4-16	1/2	-8-SAE-7-8	41,1 (1,62)	11,2 (0,44)	10,7 (0,42)	1 1/16	-908	315 (4 568)	157 (2 277)	315 (4 568)	315 (4 568)	315 (4 568)
1 1/16-12	3/4	-12-SAE-7-12	46,2 (1,82)	15,0 (0,59)	16,7 (0,66)	1 3/8	-912	250 (3 625)	125 (1 812)	250 (3 625)	250 (3 625)	250 (3 625)
1 5/16-12	1	-16-SAE-7-16	53,8 (2,12)	15,0 (0,59)	22,4 (0,88)	1 5/8	-916	210 (3 045)	105 (1 522)	210 (3 045)	210 (3 045)	210 (3 045)

① Der O-Ring ist aus Fluorkautschuk FPM mit 90 Durometer.

VCR VCO SCHWEIß-GEWINDE- + VAKUUMFITTINGS

Adapter

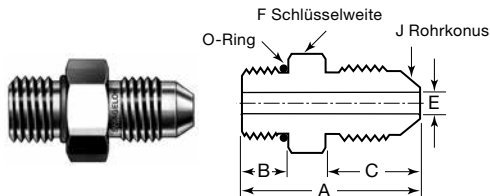

SAE/MS-Außengewinde auf JIC-Außengewinde (AN)

SAE/MS-Gewindegröße Zoll	JIC-Gewindegröße Zoll	Grundbestellnummer	Abmessungen, mm (Zoll)						O-Ring- ^① Kenngrößen-zahl	Druckraten, bar (psig)				
			A	B	C	E	F	J		Edelstahl 316 und Kohlenstoffstahl	Messing	Alloy 2507, Alloy 625	6-Moly	Alloy 825
7/16-20	7/16-20	-4-SAE-1-4AN	30,2 (1,19)	9,1 (0,36)	14,0 (0,55)	4,3 (0,17)	9/16	1/4	-904	350 (5 076)	175 (2 538)	350 (5 076)	350 (5 076)	350 (5 076)
9/16-18	9/16-18	-6-SAE-1-6AN	32,0 (1,26)	9,9 (0,39)	14,2 (0,56)	7,1 (0,28)	11/16	3/8	-906	350 (5 076)	175 (2 538)	350 (5 076)	350 (5 076)	350 (5 076)
3/4- 16	3/4- 16	-8-SAE-1-8AN	36,6 (1,44)	11,2 (0,44)	16,8 (0,66)	9,9 (0,39)	7/8	1/2	-908	315 (4 568)	150 (2 284)	315 (4 568)	315 (4 568)	315 (4 568)
1 1/16-12	1 1/16-12	-12-SAE-1-12AN	47,5 (1,87)	15,0 (0,59)	21,8 (0,86)	15,5 (0,61)	1 1/4	3/4	-912	250 (3 625)	120 (1 812)	250 (3 625)	250 (3 625)	250 (3 625)
1 5/16-12	1 5/16-12	-16-SAE-1-16AN	50,3 (1,98)	15,0 (0,59)	23,1 (0,91)	21,3 (0,84)	1 1/2	1	-916	210 (3 045)	105 (1 522)	210 (3 045)	210 (3 045)	210 (3 045)

① Der O-Ring ist aus Fluorkautschuk FPM mit 90 Durometer.

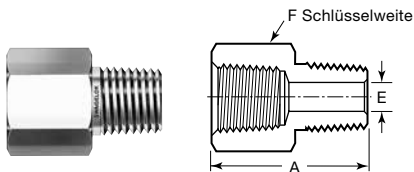

NPT Außen- auf NPT Innengewinde

NPT-Größe Zoll	Grundbestellnummer	Abmessungen, mm (Zoll)			Druckraten, bar (psig)					
		A	E	F	Edelstahl 316 und Kohlenstoffstahl	Messing	Alloy 2507, Alloy 625	6-Moly	Alloy 825	
1/8	-2-A	27,9 (1,10)	4,8 (0,19)	9/16	447 (6 500)	220 (3 200)	861 (12 500)	606 (8 800)	516 (7 500)	
1/4	-4-A	35,6 (1,40)	7,1 (0,28)	3/4	454 (6 600)	227 (3 300)	875 (12 700)	613 (8 900)	523 (7 600)	
3/8	-6-A	38,4 (1,51)	9,6 (0,38)	7/8	365 (5 300)	179 (2 600)	702 (10 200)	489 (7 100)	420 (6 100)	
1/2	-8-A	49,3 (1,94)	11,9 (0,47)	1 1/16	337 (4 900)	165 (2 400)	647 (9 400)	454 (6 600)	392 (5 700)	
3/4	-12-A	51,3 (2,02)	15,7 (0,62)	1 5/16	316 (4 600)	158 (2 300)	613 (8 900)	427 (6 200)	365 (5 300)	
1	-16-A	57,9 (2,28)	22,4 (0,88)	1 5/8	303 (4 400)	151 (2 200)	585 (8 500)	406 (5 900)	351 (5 100)	
Dickwandiges NPT-Innengewinde auf NPT-Außengewinde										
1/4	SS-4-A-10K	36,3 (1,43)	5,8 (0,23)	1	689 (10 000)	—	—	—	—	
1/2	SS-8-A-10K	51,3 (2,02)	9,9 (0,39)	1 1/2	689 (10 000)	—	—	—	—	

Adapter

Kegeliges ISO-Innengewinde auf Außengewinde (RT)

ISO-Gewindegröße Zoll	Grundbestellnummer	Abmessungen, mm (Zoll)			Druckraten, bar (psig)				
		A	E	F	Edelstahl 316 und Kohlenstoffstahl	Messing	Alloy 2507, Alloy 625	6-Moly	Alloy 825
1/8	-2-A-RT	27,7 (1,09)	4,8 (0,19)	9/16	447 (6 500)	220 (3 200)	861 (12 500)	606 (8 800)	516 (7 500)
1/4	-4-A-RT	36,1 (1,42)	7,1 (0,28)	3/4	454 (6 600)	227 (3 300)	875 (12 700)	613 (8 900)	523 (7 600)
3/8	-6-A-RT	38,1 (1,50)	9,6 (0,38)	7/8	365 (5 300)	179 (2 600)	702 (10 200)	489 (7 100)	420 (6 100)
1/2	-8-A-RT	49,5 (1,95)	11,9 (0,47)	1 1/16	337 (4 900)	165 (2 400)	647 (9 400)	454 (6 600)	392 (5 700)

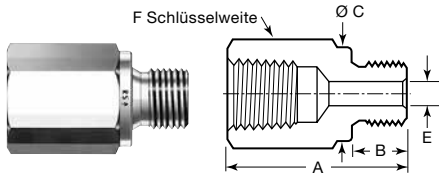

NPT-Innengewinde auf parallelem ISO-Außengewinde (RS)

NPT-Größe Zoll	ISO-Gewindegröße Zoll	Grundbestellnummer	Abmessungen, mm (Zoll)					Druckraten, bar (psig)				
			A	B	C	E	F	Edelstahl 316 und Kohlenstoffstahl	Messing	Alloy 2507, Alloy 625	6-Moly	Alloy 825
1/8	1/8	-2-A-2RS	25,1 (0,99)	8,1 (0,32)	13,7 (0,54)	4,1 (0,16)	9/16	400 (5 800)	200 (2 900)	400 (5 800)	400 (5 800)	400 (5 800)
1/4	1/4	-4-A-4RS	33,5 (1,32)	11,9 (0,47)	17,8 (0,70)	5,8 (0,23)	3/4	400 (5 800)	200 (2 900)	400 (5 800)	400 (5 800)	400 (5 800)
3/8	3/8	-6-A-6RS	35,8 (1,41)	11,9 (0,47)	21,8 (0,86)	7,9 (0,31)	7/8	400 (5 800)	200 (2 900)	400 (5 800)	400 (5 800)	400 (5 800)
1/2	1/2	-8-A-8RS	44,2 (1,74)	14,0 (0,55)	25,9 (1,02)	11,9 (0,47)	1 1/16	324 (4 700)	162 (2 350)	324 (4 700)	324 (4 700)	324 (4 700)
3/4	3/4	-12-A-12RS	48,0 (1,89)	16,0 (0,63)	31,8 (1,25)	15,7 (0,62)	1 5/16	250 (3 620)	125 (1 810)	250 (3 620)	250 (3 620)	250 (3 620)
1	1	-16-A-16RS	53,3 (2,10)	18,0 (0,71)	38,9 (1,53)	19,8 (0,78)	1 5/8	250 (3 620)	125 (1 810)	250 (3 620)	250 (3 620)	250 (3 620)

Für Dichtungsinformationen, siehe Seite 166.

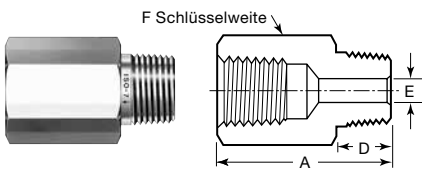

NPT-Innengewinde auf Kegeligen ISO-Außengewinde (RT)

NPT-Größe Zoll	ISO-Gewindegröße Zoll	Grundbestellnummer	Abmessungen, mm (Zoll)				Druckraten, bar (psig)				
			A	D	E	F	Edelstahl 316 und Kohlenstoffstahl	Messing	Alloy 2507, Alloy 625	6-Moly	Alloy 825
1/8	1/8	-2-A-2RT	27,7 (1,09)	9,6 (0,38)	4,8 (0,19)	9/16	447 (6 500)	220 (3 200)	399 (5 800)	358 (5 200)	179 (2 600)
1/4	1/4	-4-A-4RT	36,1 (1,42)	14,2 (0,56)	7,1 (0,28)	3/4	454 (6 600)	227 (3 300)	406 (5 900)	358 (5 200)	179 (2 600)
3/8	3/8	-6-A-6RT	38,1 (1,50)	14,2 (0,56)	9,6 (0,38)	7/8	365 (5 300)	179 (2 600)	323 (4 700)	289 (4 200)	144 (2 100)
1/2	1/2	-8-A-8RT	49,3 (1,94)	19,1 (0,75)	11,9 (0,47)	1 1/16	337 (4 900)	165 (2 400)	303 (4 400)	268 (3 900)	130 (1 900)
3/4	3/4	-12-A-12RT	51,3 (2,02)	19,1 (0,75)	15,7 (0,62)	1 5/16	316 (4 600)	158 (2 300)	282 (4 100)	248 (3 600)	124 (1 800)
1	1	-16-A-16RT	58,4 (2,30)	23,9 (0,94)	22,4 (0,88)	1 5/8	303 (4 400)	151 (2 200)	268 (3 900)	241 (3 500)	117 (1 700)

VCR VCO SCHWEIß-GEWINDE- + VAKUUMFITTINGS

Adapter

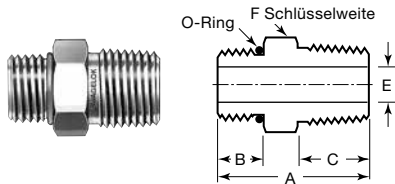

SAE / MS Gerades Gewinde auf NPT-Außengewinde

SAE/ MS-Gewinde- größe Zoll	NPT- Größe Zoll	Grundbestell- nummer	Abmessungen, mm (Zoll)					O-Ring- ^① - Kenngröße	Druckraten, bar (psig)				
			A	B	C	E	F		Edelstahl 316 und Kohlenstoffstahl	Messing	Alloy 2507, Alloy 625	6-Moly	Alloy 825
7/16-20	1/4	-4-SAE-1-4	30,5 (1,20)	9,1 (0,36)	14,2 (0,56)	5,1 (0,20)	9/16	-904	350 (5 076)	175 (2 538)	350 (5 076)	350 (5 076)	350 (5 076)
9/16-18	3/8	-6-SAE-1-6	32,0 (1,26)	9,1 (0,36)	14,2 (0,56)	7,1 (0,28)	11/16	-906	350 (5 076)	175 (2 538)	350 (5 076)	350 (5 076)	350 (5 076)
3/4- 16	1/2	-8-SAE-1-8	38,9 (1,53)	11,2 (0,44)	19,1 (0,75)	10,7 (0,42)	7/8	-908	315 (4 568)	157 (2 277)	315 (4 568)	315 (4 568)	315 (4 568)
1 1/16-12	3/4	-12-SAE-1-12	44,4 (1,75)	15,0 (0,59)	19,1 (0,75)	15,7 (0,62)	1 1/4	-912	250 (3 625)	125 (1 812)	250 (3 625)	250 (3 625)	250 (3 625)
1 5/16-12	1	-16-SAE-1-16	50,8 (2,00)	15,0 (0,59)	23,9 (0,94)	22,4 (0,88)	1 1/2	-916	210 (3 045)	105 (1 522)	210 (3 045)	210 (3 045)	210 (3 045)

① Der O-Ring ist aus Fluorkautschuk FPM mit 90 Durometer.

VOR VCO SCHWEIß-
GEWINDE-
+ VAKUUMFITTINGS

Adapterdichtungen



RS/RSD
Dichtscheibe

Stahl und Edelstahl
(RS Gewinde)

Die Dichtscheiben für RS Gewinde aus Stahl bieten eine Abdichtung bei zylindrischen ISO/BSP-Außengewinden.

Die Dichtscheibe für RS Gewinde besteht aus einem Innenring aus Fluorkautschuk FPM, der an einen Außenring aus Kohlenstoffstahl gebondert ist.

Die RSD (DIN-Ausführung) Dichtscheibe besteht aus einem Innenring aus Fluorkautschuk FPM, der gemäß Empfehlung ISO 1179-1973 an einen Außenring aus Edelstahl oder Kohlenstoffstahl gebondert ist. Sie kann mit Endanschlüssen die gemäß DIN 3852 Teil 2 konstruiert sind, verwendet werden.

Die RSNB Dichtscheibe ist eine ganzmetallische Dichtscheibe aus Edelstahl 304L, die der DIN 7603 Form D ähnelt.



RSNB
Dichtscheibe

ISO- Gewinde- größe, Zoll	Bestellnummer		
	RS- Dichtscheibe ^①	RSD- Dichtscheibe ^②	RSNB Dichtscheibe
1/8	S-2-RS-2V	SS-2-RSD-2V	304L-2-RSNB-2
1/4	S-4-RS-2V ^③	SS-4-RSD-2V	304L-4-RSNB-2
3/8	S-6-RS-2V ^③	SS-6-RSD-2V	304L-6-RSNB-2
1/2	S-8-RS-2V ^③	SS-8-RSD-2V	304L-8-RSNB-2
3/4	S-12-RS-2V	SS-12-RSD-2V	304L-12-RSNB-2
1	S-16-RS-2V	SS-16-RSD-2V	304L-16-RSNB-2

- ① Auch mit einem Innenring aus Buna erhältlich. Zum Bestellen in der Bestellnummer **V** durch **B** ersetzen. Beispiel: S-2-RS-2**B**
- ② Auch mit einem Außenring aus Kohlenstoffstahl erhältlich. Zum Bestellen in der Bestellnummer **SS** durch **S** ersetzen. Beispiel: **S**-8-RSD-2V
- ③ Auch mit einem Außenring aus Edelstahl erhältlich. Zum Bestellen in der Bestellnummer **S** durch **SS** ersetzen. Beispiel: **SS**-8-RS-2V



Kupfer (RP und RS Gewinde)

Die Kupferdichtscheiben für RP und RS Verschraubung bieten eine Abdichtung bei zylindrischen ISO/BSP-Außengewinden.

ISO- Gewinde- größe, Zoll	Bestellnummer
1/8	CU-2-RP-2
1/4	CU-4-RP-2
3/8	CU-6-RP-2
1/2	CU-8-RP-2
3/4	CU-12-RP-2
1	CU-16-RP-2

Für die Abmessungen der Dichtungen wenden Sie sich bitte an Ihren autorisierten Swagelok Vertreter.

Manometeradapter

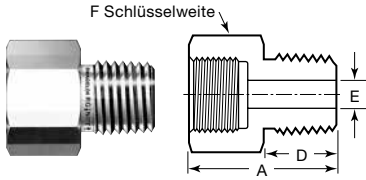

Paralleles ISO-Innengewinde (Manometer) auf NPT-Außengewinde

ISO-Gewindegröße Zoll	NPT-Größe Zoll	Bestellnummer	Abmessungen, mm (Zoll)				Druckraten, bar (psig)				
			A	D	E	F	Edelstahl 316 und Kohlenstoffstahl	Messing	Alloy 2507, Alloy 625	6-Moly	Alloy 825
1/4	1/4	SS-4-AG-4	30,2 (1,19)	14,2 (0,56)	5,6 (0,22)	3/4	392 (5700)	196 (2 850)	392 (5 700)	392 (5 700)	392 (5 700)
3/8	3/8	SS-6-AG-6	32,2 (1,27)	14,2 (0,56)	6,6 (0,26)	15/16	392 (5700)	196 (2 850)	392 (5 700)	392 (5 700)	392 (5 700)
1/2	1/2	SS-8-AG-8	42,7 (1,68)	19,1 (0,75)	7,1 (0,28)	1 1/16	268 (3900)	134 (1 950)	268 (3 900)	268 (3 900)	268 (3 900)

Manometeradapterdichtungen



Kupfer und Nickel (RG, Manometerverschraubung)

Die RG Dichtscheibe bietet eine Abdichtung bei Manometern mit zylindrischen ISO/BSP-Außengewinden.

ISO-Gewindegröße, Zoll	Bestellnummer	
	Kupfer	Nickel
1/4	CU-4-RG-2	NI-4-RG-2
3/8	CU-6-RG-2	NI-6-RG-2
1/2	CU-8-RG-2	NI-8-RG-2

Für die Abmessungen der Dichtungen wenden Sie sich bitte an Ihren autorisierten Swagelok Vertreter.

Reduzieradapter

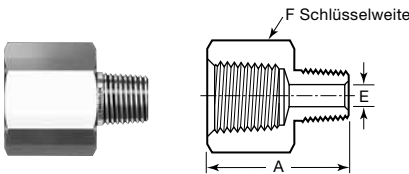

NPT Außen- auf NPT Innengewinde

Größe NPT-Innengewinde Zoll	Größe NPT-Außengewinde Zoll	Grundbestellnummer	Abmessungen, mm (Zoll)			Druckraten, bar (psig)				
			A	E	F	Edelstahl 316 und Kohlenstoffstahl	Messing	Alloy 2507, Alloy 625	6-Moly	Alloy 825
1/8	1/16	-2-RA-1	27,7 (1,09)	0,12 (3,0)	9/16	447 (6 500)	220 (3 200)	861 (12 500)	606 (8 800)	516 (7 500)
1/4	1/8	-4-RA-2	32,0 (1,26)	0,19 (4,8)	3/4	454 (6 600)	227 (3 300)	875 (12 700)	613 (8 900)	523 (7 600)
3/8	1/8	-6-RA-2	33,8 (1,33)	0,19 (4,8)	7/8	365 (5 300)	179 (2 600)	702 (10 200)	489 (7 100)	420 (6 100)
	1/4	-6-RA-4	38,1 (1,50)	0,28 (7,1)		365 (5 300)	179 (2 600)	702 (10 200)	489 (7 100)	420 (6 100)
1/2	1/8	-8-RA-2	40,1 (1,58)	0,19 (4,8)	1 1/16	337 (4 900)	165 (2 400)	647 (9 400)	454 (6 600)	392 (5 700)
	1/4	-8-RA-4	44,7 (1,76)	0,28 (7,1)		337 (4 900)	165 (2 400)	647 (9 400)	454 (6 600)	392 (5 700)
	3/8	-8-RA-6	44,4 (1,75)	0,38 (9,6)		337 (4 900)	165 (2 400)	647 (9 400)	454 (6 600)	392 (5 700)
3/4	1/4	-12-RA-4	47,0 (1,85)	0,28 (7,1)	1 5/16	316 (4 600)	158 (2 300)	613 (8 900)	427 (6 200)	365 (5 300)
	3/8	-12-RA-6	46,2 (1,82)	0,38 (9,6)		316 (4 600)	158 (2 300)	613 (8 900)	427 (6 200)	365 (5 300)
	1/2	-12-RA-8	51,3 (2,02)	0,47 (11,9)		316 (4 600)	158 (2 300)	613 (8 900)	427 (6 200)	365 (5 300)
1	1/4	-16-RA-4	49,8 (1,96)	0,28 (7,1)	1 5/8	303 (4 400)	151 (2 200)	585 (8 500)	406 (5 900)	351 (5 100)
	1/2	-16-RA-8	54,9 (2,16)	0,47 (11,9)		303 (4 400)	151 (2 200)	585 (8 500)	406 (5 900)	351 (5 100)
	3/4	-16-RA-12	55,1 (2,17)	0,62 (15,7)		303 (4 400)	151 (2 200)	585 (8 500)	406 (5 900)	351 (5 100)
Dickwandiges NPT-Innengewinde auf NPT-Außengewinde										
1/2	1/4	SS-8-RA-4-10K	46,0 (1,81)	5,8 (0,23)	1 1/2	689 (10 000)	—	—	—	—

Reduzieradapter

Kegeliges ISO-Innengewinde auf Außengewinde (RT)

ISO-Innengewindegröße Zoll	ISO-Außengewindegröße Zoll	Grundbestellnummer	Abmessungen, mm (Zoll)			Druckraten, bar (psig)				
			A	E	F	Edelstahl 316 und Kohlenstoffstahl	Messing	Alloy 2507, Alloy 625	6-Moly	Alloy 825
1/4	1/8	-4-RAT-2RT	32,0 (1,26)	4,8 (0,19)	3/4	454 (6 600)	227 (3 300)	875 (12 700)	613 (8 900)	523 (7 600)
3/8	1/4	-6-RAT-4RT	38,1 (1,50)	7,1 (0,28)	7/8	365 (5 300)	179 (2 600)	702 (10 200)	489 (7 100)	420 (6 100)
1/2	1/4	-8-RAT-4RT	44,7 (1,76)	7,1 (0,28)	1 1/16	337 (4 900)	165 (2 400)	647 (9 400)	454 (6 600)	392 (5 700)
	3/8	-8-RAT-6RT	44,4 (1,75)	9,6 (0,38)		337 (4 900)	165 (2 400)	647 (9 400)	454 (6 600)	392 (5 700)

VOR VCO SCHWEIß-
GEWINDE-
+ VAKUUMFITTINGS

Reduzierstücke

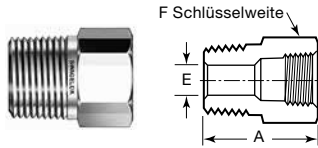

NPT Außen- auf NPT Innengewinde

Größe NPT-Außengewinde Zoll	Größe NPT-Innengewinde Zoll	Grundbestellnummer	Abmessungen, mm (Zoll)			Druckraten, bar (psig)				
			A	E	F	Edelstahl 316 und Kohlenstoffstahl	Messing	Alloy 2507, Alloy 625	6-Moly	Alloy 825
1/8	1/16	-2-RB-1	26,2 (1,03)	4,8 (0,19)	7/16	6 700 (461)	227 (3 300)	888 (12 900)	620 (9 000)	537 (7 800)
1/4	1/8	-4-RB-2	26,9 (1,06)	7,1 (0,28)	9/16	6 500 (447)	220 (3 200)	861 (12 500)	606 (8 800)	516 (7 500)
3/8	1/8	-6-RB-2	21,8 (0,86)	8,6 (0,34)	11/16	9 200 (633)	316 (4 600)	1 033 (15 000)	854 (12 400)	737 (10 700)
	1/4	-6-RB-4	30,2 (1,19)	9,6 (0,38)	3/4	6 600 (454)	227 (3 300)	875 (12 700)	613 (8 900)	523 (7 600)
1/2	1/8	-8-RB-2	27,4 (1,08)	8,6 (0,34)	7/8	12 200 (840)	420 (6 100)	1 033 (15 000)	1 033 (15 000)	978 (14 200)
	1/4	-8-RB-4		11,4 (0,45)		8 300 (571)	282 (4 100)	1 033 (15 000)	771 (11 200)	661 (9 600)
	3/8	-8-RB-6	35,8 (1,41)	11,9 (0,47)		5 300 (365)	179 (2 600)	702 (10 200)	489 (7 100)	420 (6 100)
3/4	1/4	-12-RB-4	27,4 (1,08)	11,4 (0,45)	1 1/16	10 000 (689)	344 (5 000)	689 (10 000)	689 (10 000)	689 (10 000)
	3/8	-12-RB-6		15,0 (0,59)		8 200 (564)	282 (4 100)	689 (10 000)	689 (10 000)	654 (9 500)
	1/2	-12-RB-8	41,4 (1,63)	15,7 (0,62)		4 900 (337)	168 (2 400)	652 (9 400)	456 (6 600)	392 (5 700)
1	1/4	-16-RB-4	34,8 (1,37)	11,4 (0,45)	1 3/8	10 000 (689)	344 (5 000)	689 (10 000)	689 (10 000)	689 (10 000)
	3/8	-16-RB-6		15,0 (0,59)		10 000 (689)	344 (5 000)	689 (10 000)	689 (10 000)	689 (10 000)
	1/2	-16-RB-8		18,5 (0,73)		8 600 (592)	296 (4 300)	689 (10 000)	689 (10 000)	689 (10 000)
	3/4	-16-RB-12		47,0 (1,85)		22,4 (0,88)	5 300 (365)	179 (2 600)	689 (10 000)	489 (7 100)

Kegeliges ISO-Außengewinde auf Kegeliges ISO-Innengewinde (RT)

Größe ISO-Außengewindegröße Zoll	Größe ISO-Innengewindegröße Zoll	Grundbestellnummer	Abmessungen, mm (Zoll)			Druckraten, bar (psig)				
			A	E	F	Edelstahl 316 und Kohlenstoffstahl	Messing	Alloy 2507, Alloy 625	6-Moly	Alloy 825
1/4	1/8	-4-RBT-2RT	26,9 (1,06)	7,1 (0,28)	9/16	447 (6 500)	220 (3 200)	861 (12 500)	606 (8 800)	516 (7 500)
3/8	1/4	-6-RBT-4RT	30,2 (1,19)	9,6 (0,38)	3/4	454 (6 600)	227 (3 300)	875 (12 700)	613 (8 900)	523 (7 600)
1/2	1/4	-8-RBT-4RT	27,4 (1,08)	11,2 (0,44)	7/8	571 (8 300)	282 (4 100)	1 033 (15 000)	771 (11 200)	661 (9 600)
	3/8	-8-RBT-6RT	35,8 (1,41)	11,9 (0,47)		365 (5 300)	179 (2 600)	702 (10 200)	489 (7 100)	420 (6 100)

Reduzierstücke

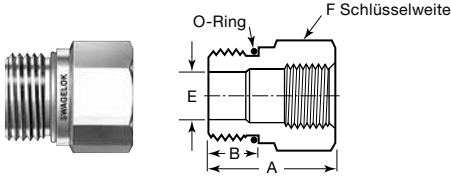

Gerades SAE/MS-Außengewinde auf SAE/MS Innengewinde (ST)

Größe Außengewinde Zoll	Größe Innengewinde Zoll	Grundbestellnummer	Abmessungen, mm (Zoll)				O-Ring- ^① -Kenngroße	Druckraten, bar (psig)				
			A	B	E	F		Edelstahl 316 und Kohlenstoffstahl	Messing	Alloy 2507, Alloy 625	6-Moly	Alloy 825
9/16-18	7/16-20	-6-RBST-4	28,4 (1,12)	9,9 (0,39)	7,1 (0,28)	13/16	-906	350 (5 076)	175 (2 538)	350 (5 076)	350 (5 076)	350 (5 076)
3/4-16	7/16-20	-8-RBST-4	24,9 (0,98)	11,2 (0,44)	9,9 (0,39)	7/8	-908	315 (4 568)	157 (2 277)	315 (4 568)	315 (4 568)	315 (4 568)
	9/16-18	-8-RBST-6	30,2 (1,19)	11,2 (0,44)	10,7 (0,42)	1	-908	315 (4 568)	157 (2 277)	315 (4 568)	315 (4 568)	315 (4 568)
7/8-14	9/16-18	-10-RBST-6	27,9 (1,10)	12,7 (0,50)	12,7 (0,50)	1	-910	250 (3 625)	125 (1 812)	250 (3 625)	250 (3 625)	250 (3 625)
	3/4-16	-10-RBST-8	36,1 (1,42)	12,7 (0,50)	12,7 (0,50)	1 3/16	-910	250 (3 625)	125 (1 812)	250 (3 625)	250 (3 625)	250 (3 625)
1 1/16-12	3/4-16	-12-RBST-8	32,3 (1,27)	15,0 (0,59)	16,5 (0,65)	1 1/4	-912	250 (3 625)	125 (1 812)	250 (3 625)	250 (3 625)	250 (3 625)
1 5/16-12	1 1/16-12	-16-RBST-12	40,9 (1,61)	15,0 (0,59)	22,1 (0,87)	1 5/8	-916	210 (3 045)	105 (1 522)	210 (3 045)	210 (3 045)	210 (3 045)
1 5/8-12	1 5/16-12	-20-RBST-16	50,3 (1,98)	15,0 (0,59)	27,7 (1,09)	2 1/8	-920	175 (2 538)	87 (1 261)	175 (2 538)	175 (2 538)	175 (2 538)
1 7/8-12	1 5/16-12	-24-RBST-16	32,3 (1,27)	15,0 (0,59)	31,2 (1,23)	2 1/8	-924	175 (2 538)	87 (1 261)	175 (2 538)	175 (2 538)	175 (2 538)

① Der O-Ring ist aus Fluorkautschuk FPM mit 90 Durometer.

Sechskantmuffen

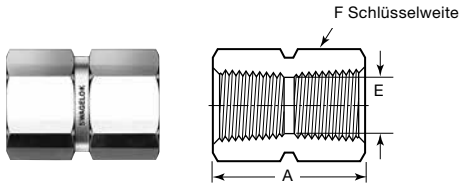

NPT Innengewinde

NPT-Größe Zoll	Grundbestellnummer	Abmessungen, mm (Zoll)			Druckraten, bar (psig)					
		A	E	F	Edelstahl 316 und Kohlenstoffstahl	Messing	Alloy 2507, Alloy 625	6-Moly	Alloy 825	
1/8	-2-HCG	20,6 (0,81)	8,6 (0,34)	9/16	447 (6 500)	220 (3 200)	861 (12 500)	606 (8 800)	516 (7 500)	
1/4	-4-HCG	30,2 (1,19)	11,4 (0,45)	3/4	454 (6 600)	227 (3 300)	875 (12 700)	613 (8 900)	523 (7 600)	
3/8	-6-HCG	33,3 (1,31)	15,0 (0,59)	7/8	365 (5 300)	179 (2 600)	702 (10 200)	489 (7 100)	420 (6 100)	
1/2	-8-HCG	39,6 (1,56)	18,5 (0,73)	1 1/16	337 (4 900)	165 (2 400)	647 (9 400)	454 (6 600)	392 (5 700)	
3/4	-12-HCG	41,1 (1,62)	23,9 (0,94)	1 5/16	316 (4 600)	158 (2 300)	613 (8 900)	427 (6 200)	365 (5 300)	
1	-16-HCG	50,8 (2,00)	29,7 (1,17)	1 5/8	303 (4 400)	151 (2 200)	585 (8 500)	406 (5 900)	351 (5 100)	
Dickwandiges NPT-Innengewinde										
1/4	SS-4-HCG-10K	30,2 (1,19)	11,4 (0,45)	1	689 (10 000)	—	—	—	—	
1/2	SS-8-HCG-10K	39,6 (1,56)	18,5 (0,73)	1 1/2	689 (10 000)	—	—	—	—	

VCR, VCO SCHWEIß-GEWINDE- + VAKUUMFITTINGS

Sechskantmuffe

Kegeliges ISO-Innengewinde (RT)

ISO-Gewindegröße Zoll	Grundbestellnummer	Abmessungen, mm (Zoll)			Druckraten, bar (psig)				
		A	E	F	Edelstahl 316 und Kohlenstoffstahl	Messing	Alloy 2507, Alloy 625	6-Moly	Alloy 825
1/8	-2-HCG-RT	20,6 (0,81)	8,4 (0,33)	9/16	447 (6 500)	220 (3 200)	861 (12 500)	606 (8 800)	516 (7 500)
1/4	-4-HCG-RT	30,2 (1,19)	11,2 (0,44)	3/4	454 (6 600)	227 (3 300)	875 (12 700)	613 (8 900)	523 (7 600)
3/8	-6-HCG-RT	33,3 (1,31)	14,7 (0,58)	7/8	365 (5 300)	179 (2 600)	702 (10 200)	489 (7 100)	420 (6 100)
1/2	-8-HCG-RT	39,6 (1,56)	18,3 (0,72)	1 1/16	337 (4 900)	165 (2 400)	647 (9 400)	454 (6 600)	392 (5 700)

VOR VCO SCHWEIß-GEWINDE-+ VAKUUMFITTINGS

Sechskant-Reduziermuffe

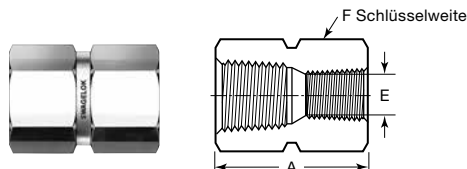

NPT Innengewinde

NPT-Größe Zoll	Grundbestellnummer	Abmessungen, mm (Zoll)			Druckraten, bar (psig)				
		A	E	F	Edelstahl 316 und Kohlenstoffstahl	Messing	Alloy 2507, Alloy 625	6-Moly	Alloy 825
1/4 auf 1/8	-4-HRCG-2	31,0 (1,22)	8,6 (0,34)	3/4	454 (6 600)	227 (3 300)	875 (12 700)	613 (8 900)	523 (7 600)
3/8 auf 1/4	-6-HRCG-4	35,1 (1,38)	11,4 (0,45)	7/8	365 (5 300)	179 (2 600)	702 (10 200)	489 (7 100)	420 (6 100)
1/2 auf 1/8	-8-HRCG-2	39,6 (1,56)	8,6 (0,34)	1 1/16	337 (4 900)	165 (2 400)	647 (9 400)	454 (6 600)	392 (5 700)
1/2 auf 1/4	-8-HRCG-4	44,4 (1,75)	11,4 (0,45)	1 1/16	337 (4 900)	165 (2 400)	647 (9 400)	454 (6 600)	392 (5 700)
1/2 auf 3/8	-8-HRCG-6	45,2 (1,78)	15,0 (0,59)	1 1/16	337 (4 900)	165 (2 400)	647 (9 400)	454 (6 600)	392 (5 700)
3/4 auf 1/4	-12-HRCG-4	46,0 (1,81)	11,4 (0,45)	1 5/16	316 (4 600)	158 (2 300)	613 (8 900)	427 (6 200)	365 (5 300)
3/4 auf 1/2	-12-HRCG-8	52,3 (2,06)	18,5 (0,73)	1 5/16	316 (4 600)	158 (2 300)	613 (8 900)	427 (6 200)	365 (5 300)
1 auf 1/2	-16-HRCG-8	55,6 (2,19)	18,5 (0,73)	1 5/8	303 (4 400)	151 (2 200)	585 (8 500)	406 (5 900)	351 (5 100)
1 auf 3/4	-16-HRCG-12	57,2 (2,25)	23,9 (0,94)	1 5/8	303 (4 400)	151 (2 200)	585 (8 500)	406 (5 900)	351 (5 100)
Dickwandiges NPT-Innengewinde									
1/2 auf 1/4	SS-8-HRCG-4-10K	44,4 (1,75)	11,4 (0,45)	1 1/2	689 (10 000)	—	—	—	—

Kegeliges ISO-Innengewinde (RT)

ISO-Gewindegröße Zoll	Grundbestellnummer	Abmessungen, mm (Zoll)			Druckraten, bar (psig)				
		A	E	F	Edelstahl 316 und Kohlenstoffstahl	Messing	Alloy 2507, Alloy 625	6-Moly	Alloy 825
3/8 auf 1/4	-6-HRCGT-4RT	35,1 (1,38)	11,2 (0,44)	7/8	365 (5 300)	179 (2 600)	702 (10 200)	489 (7 100)	420 (6 100)
1/2 auf 1/4	-8-HRCGT-4RT	44,4 (1,75)	11,2 (0,44)	1 1/16	337 (4 900)	165 (2 400)	647 (9 400)	454 (6 600)	392 (5 700)
1/2 auf 3/8	-8-HRCGT-6RT	45,2 (1,78)	14,7 (0,58)	1 1/16	337 (4 900)	165 (2 400)	647 (9 400)	454 (6 600)	392 (5 700)

Winkel

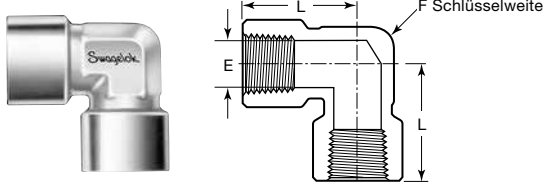

NPT Innengewinde

NPT-Größe Zoll	Grundbestellnummer	Abmessungen, mm (Zoll)			Druckraten, bar (psig)				
		E	L	F	Edelstahl 316 und Kohlenstoffstahl	Messing	Alloy 2507, Alloy 625	6-Moly	Alloy 825
1/8	-2-E	8,6 (0,34)	26,4 (1,04)	1/2	447 (6 500)	220 (3 200)	861 (12 500)	606 (8 800)	516 (7 500)
1/4	-4-E	11,4 (0,45)	29,7 (1,17)	11/16	496 (7 200)	248 (3 600)	957 (13 900)	668 (9 700)	571 (8 300)
3/8	-6-E	15,0 (0,59)	36,1 (1,42)	13/16	385 (5 600)	192 (2 800)	744 (10 800)	516 (7 500)	447 (6 500)
1/2	-8-E	18,5 (0,73)	39,6 (1,56)	1	385 (5 600)	192 (2 800)	744 (10 800)	516 (7 500)	447 (6 500)
3/4	-12-E	23,9 (0,94)	48,8 (1,92)	1 1/4	351 (5 100)	172 (2 500)	675 (9 800)	475 (6 900)	406 (5 900)
1	-16-E	29,7 (1,17)	48,5 (1,91)	1 11/16	440 (6 400)	220 (3 200)	689 (10 000)	592 (8 600)	509 (7 400)
Dickwandiges NPT-Innengewinde									
1/4	SS-4-E-10K	11,4 (0,45)	39,6 (1,56)	1	689 (10 000)	—	—	—	—
1/2	SS-8-E-10K	18,5 (0,73)	50,0 (1,97)	1 11/16	689 (10 000)	—	—	—	—

Kegeliges ISO-Innengewinde (RT)

ISO-Gewindegröße Zoll	Grundbestellnummer	Abmessungen, mm (Zoll)			Druckraten, bar (psig)				
		E	L	F	Edelstahl 316 und Kohlenstoffstahl	Messing	Alloy 2507, Alloy 625	6-Moly	Alloy 825
1/4	-4-E-RT	11,2 (0,44)	29,7 (1,17)	11/16	496 (7 200)	248 (3 600)	957 (13 900)	668 (9 700)	571 (8 300)
3/8	-6-E-RT	14,7 (0,58)	36,1 (1,42)	13/16	385 (5 600)	192 (2 800)	744 (10 800)	516 (7 500)	447 (6 500)
1/2	-8-E-RT	18,3 (0,72)	39,6 (1,56)	1	385 (5 600)	192 (2 800)	744 (10 800)	516 (7 500)	447 (6 500)

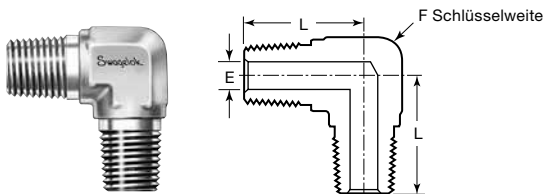

NPT Außengewinde

NPT-Größe Zoll	Grundbestellnummer	Abmessungen, mm (Zoll)			Druckraten, bar (psig)				
		E	L	F	Edelstahl 316 und Kohlenstoffstahl	Messing	Alloy 2507, Alloy 625	6-Moly	Alloy 825
1/8	-2-ME	4,8 (0,19)	22,4 (0,88)	7/16	689 (10 000)	344 (5 000)	1 033 (15 000)	930 (13 500)	799 (11 600)
1/4	-4-ME	7,1 (0,28)	26,7 (1,05)	1/2	551 (8 000)	275 (4 000)	1 033 (15 000)	744 (10 800)	640 (9 300)
3/8	-6-ME	9,6 (0,38)	29,7 (1,17)	11/16	537 (7 800)	268 (3 900)	1 033 (15 000)	723 (10 500)	620 (9 000)
1/2	-8-ME	11,9 (0,47)	36,8 (1,45)	13/16	530 (7 700)	261 (3 800)	1 019 (14 800)	716 (10 400)	613 (8 900)

VCR VCO SCHWEIß-GEWINDE-+ VAKUUMFITTINGS

Winkelverbindungen

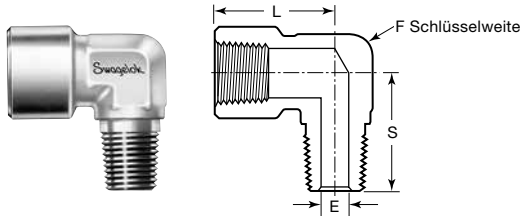

NPT Innen- auf NPT Außengewinde

NPT-Größe Zoll	Grundbestellnummer	Abmessungen, mm (Zoll)				Druckraten, bar (psig)				
		E	L	S	F	Edelstahl 316 und Kohlenstoffstahl	Messing	Alloy 2507, Alloy 625	6-Moly	Alloy 825
1/16	-1-SE	3,0 (0,12)	21,8 (0,86)	22,4 (0,88)	7/16	633 (9 200)	316 (4 600)	1 033 (15 000)	854 (12 400)	737 (10 700)
1/8	-2-SE	4,8 (0,19)	26,4 (1,04)	22,1 (0,87)	1/2	447 (6 500)	220 (3 200)	861 (12 500)	606 (8 800)	516 (7 500)
1/4	-4-SE	7,1 (0,28)	29,7 (1,17)	29,7 (1,17)	11/16	496 (7 200)	248 (3 600)	957 (13 900)	668 (9 700)	571 (8 300)
3/8	-6-SE	9,6 (0,38)	36,1 (1,42)	32,0 (1,26)	13/16	385 (5 600)	192 (2 800)	744 (10 800)	516 (7 500)	447 (6 500)
1/2	-8-SE	11,9 (0,47)	39,6 (1,56)	39,6 (1,56)	1	385 (5 600)	192 (2 800)	744 (10 800)	516 (7 500)	447 (6 500)
3/4	-12-SE	15,7 (0,62)	48,8 (1,92)	42,4 (1,67)	1 1/4	351 (5 100)	172 (2 500)	675 (9 800)	475 (6 900)	406 (5 900)
1	-16-SE	22,4 (0,88)	48,5 (1,91)	49,3 (1,94)	1 11/16	365 (5 300)	179 (2 600)	689 (10 000)	489 (7 100)	420 (6 100)

Reduzierwinkel

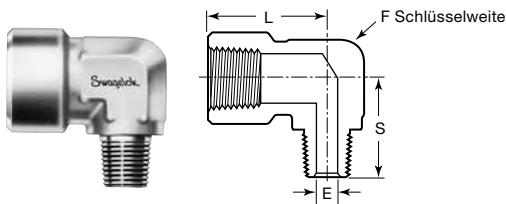

NPT Innen- auf NPT Außengewinde

Größe NPT-Innengewinde Zoll	Größe NPT-Außengewinde Zoll	Grundbestellnummer	Abmessungen, mm (Zoll)				Druckraten, bar (psig)				
			E	L	S	F	Edelstahl 316 und Kohlenstoffstahl	Messing	Alloy 2507, Alloy 625	6-Moly	Alloy 825
1/8	1/16	-2-RSE-1	3,0 (0,12)	26,4 (1,04)	22,1 (0,87)	1/2	447 (6 500)	220 (3 200)	861 (12 500)	606 (8 800)	516 (7 500)
1/4	1/8	-4-RSE-2	4,8 (0,19)	29,7 (1,17)	25,4 (1,00)	11/16	496 (7 200)	248 (3 600)	957 (13 900)	668 (9 700)	571 (8 300)
3/8	1/4	-6-RSE-4	7,1 (0,28)	36,1 (1,42)	32,0 (1,26)	13/16	385 (5 600)	192 (2 800)	744 (10 800)	516 (7 500)	447 (6 500)
1/2	1/4	-8-RSE-4	7,1 (0,28)	39,6 (1,56)	35,1 (1,38)	1	385 (5 600)	192 (2 800)	744 (10 800)	516 (7 500)	447 (6 500)
	3/8	-8-RSE-6	9,6 (0,38)	39,6 (1,56)	35,1 (1,38)	1	385 (5 600)	192 (2 800)	744 (10 800)	516 (7 500)	447 (6 500)

T-Stücke

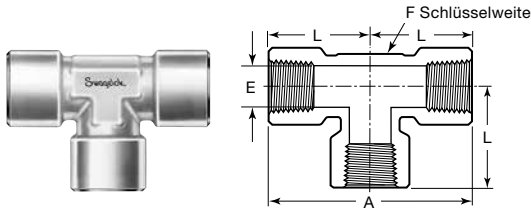

NPT Innengewinde

NPT-Größe Zoll	Grundbestellnummer	Abmessungen, mm (Zoll)				Druckraten, bar (psig)				
		A	E	L	F	Edelstahl 316 und Kohlenstoffstahl	Messing	Alloy 2507, Alloy 625	6-Moly	Alloy 825
1/8	-2-T	52,8 (2,08)	8,6 (0,34)	26,4 (1,04)	1/2	447 (6 500)	220 (3 200)	861 (12 500)	606 (8 800)	516 (7 500)
1/4	-4-T	59,4 (2,34)	11,4 (0,45)	29,7 (1,17)	11/16	496 (7 200)	248 (3 600)	957 (13 900)	668 (9 700)	571 (8 300)
3/8	-6-T	72,1 (2,84)	15,0 (0,59)	36,1 (1,42)	13/16	385 (5 600)	192 (2 800)	744 (10 800)	516 (7 500)	447 (6 500)
1/2	-8-T	79,2 (3,12)	18,5 (0,73)	39,6 (1,56)	1	385 (5 600)	192 (2 800)	744 (10 800)	516 (7 500)	447 (6 500)
3/4	-12-T	97,5 (3,84)	23,9 (0,94)	48,8 (1,92)	1 1/4	351 (5 100)	172 (2 500)	675 (9 800)	475 (6 900)	406 (5 900)
1	-16-T	97,0 (3,82)	29,7 (1,17)	48,5 (1,91)	1 11/16	440 (6 400)	220 (3 200)	689 (10 000)	592 (8 600)	509 (7 400)
Dickwandiges NPT-Innengewinde										
1/4	SS-4-T-10K	79,2 (3,12)	11,4 (0,45)	39,6 (1,56)	1	689 (10 000)	—	—	—	—
1/2	SS-8-T-10K	100 (3,94)	18,5 (0,73)	50,0 (1,97)	1 11/16	689 (10 000)	—	—	—	—

Kegeliges ISO-Innengewinde (RT)

ISO-Gewindegröße Zoll	Grundbestellnummer	Abmessungen, mm (Zoll)				Druckraten, bar (psig)				
		A	E	L	F	Edelstahl 316 und Kohlenstoffstahl	Messing	Alloy 2507, Alloy 625	6-Moly	Alloy 825
1/4	-4-T-RT	59,4 (2,34)	11,2 (0,44)	29,7 (1,17)	11/16	496 (7 200)	248 (3 600)	957 (13 900)	668 (9 700)	571 (8 300)
3/8	-6-T-RT	72,1 (2,84)	14,7 (0,58)	36,1 (1,42)	13/16	385 (5 600)	192 (2 800)	744 (10 800)	516 (7 500)	447 (6 500)
1/2	-8-T-RT	79,2 (3,12)	18,3 (0,72)	39,6 (1,56)	1	385 (5 600)	192 (2 800)	744 (10 800)	516 (7 500)	447 (6 500)

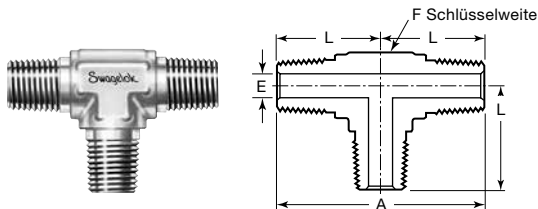

NPT Außengewinde

NPT-Größe Zoll	Grundbestellnummer	Abmessungen, mm (Zoll)				Druckraten, bar (psig)				
		A	E	L	F	Edelstahl 316 und Kohlenstoffstahl	Messing	Alloy 2507, Alloy 625	6-Moly	Alloy 825
1/8	-2-MT	44,7 (1,76)	4,8 (0,19)	22,4 (0,88)	7/16	689 (10 000)	344 (5 000)	1 033 (15 000)	930 (13 500)	799 (11 600)
1/4	-4-MT	53,3 (2,10)	7,1 (0,28)	26,7 (1,05)	1/2	551 (8 000)	275 (4 000)	1 033 (15 000)	744 (10 800)	640 (9 300)
3/8	-6-MT	59,4 (2,34)	9,6 (0,38)	29,7 (1,17)	11/16	537 (7 800)	268 (3 900)	1 033 (15 000)	723 (10 500)	620 (9 000)
1/2	-8-MT	73,7 (2,90)	11,9 (0,47)	36,8 (1,45)	13/16	530 (7 700)	261 (3 800)	1 019 (14 800)	716 (10 400)	613 (8 900)

VCR, VCO SCHWEIß-
GEWINDE-
+ VAKUUMFITTINGS

T-Verbindungen

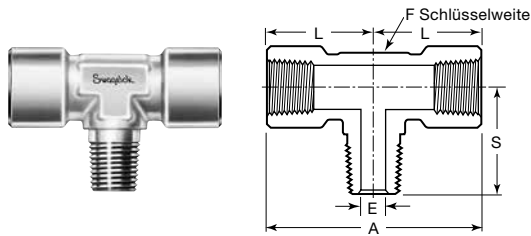

NPT-Außen- und Innengewinde

NPT-Größe Zoll	Grundbestellnummer	Abmessungen, mm (Zoll)					Druckraten, bar (psig)				
		A	E	L	S	F	Edelstahl 316 und Kohlenstoffstahl	Messing	Alloy 2507, Alloy 625	6-Moly	Alloy 825
1/8	-2-BT	52,8 (2,08)	4,8 (0,19)	26,4 (1,04)	22,1 (0,87)	1/2	447 (6 500)	220 (3 200)	861 (12 500)	606 (8 800)	516 (7 500)
1/4	-4-BT	59,4 (2,34)	7,1 (0,28)	29,7 (1,17)	29,7 (1,17)	11/16	496 (7 200)	248 (3 600)	957 (13 900)	668 (9 700)	571 (8 300)
3/8	-6-BT	72,1 (2,84)	9,6 (0,38)	36,1 (1,42)	32,0 (1,26)	13/16	385 (5 600)	192 (2 800)	744 (10 800)	516 (7 500)	447 (6 500)
1/2	-8-BT	79,2 (3,12)	11,9 (0,47)	39,6 (1,56)	39,6 (1,56)	1	385 (5 600)	192 (2 800)	744 (10 800)	516 (7 500)	447 (6 500)

T-Verbindungen

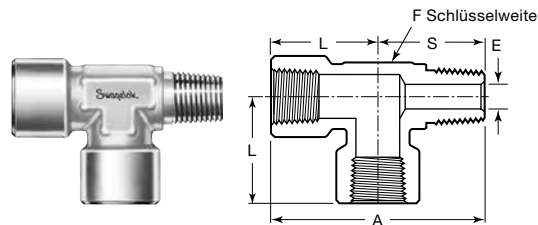

NPT-Außen- und Innengewinde

NPT-Größe Zoll	Grundbestellnummer	Abmessungen, mm (Zoll)					Druckraten, bar (psig)				
		A	E	L	S	F	Edelstahl 316 und Kohlenstoffstahl	Messing	Alloy 2507, Alloy 625	6-Moly	Alloy 825
1/8	-2-ST	48,5 (1,91)	4,8 (0,19)	26,4 (1,04)	22,1 (0,87)	1/2	447 (6 500)	220 (3 200)	861 (12 500)	606 (8 800)	516 (7 500)
1/4	-4-ST	59,4 (2,34)	7,1 (0,28)	29,7 (1,17)	29,7 (1,17)	11/16	496 (7 200)	248 (3 600)	957 (13 900)	668 (9 700)	571 (8 300)
3/8	-6-ST	68,1 (2,68)	9,6 (0,38)	36,1 (1,42)	32,0 (1,26)	13/16	385 (5 600)	192 (2 800)	744 (10 800)	516 (7 500)	447 (6 500)
1/2	-8-ST	79,2 (3,12)	11,9 (0,47)	39,6 (1,56)	39,6 (1,56)	1	385 (5 600)	192 (2 800)	744 (10 800)	516 (7 500)	447 (6 500)
3/4	-12-ST	91,2 (3,59)	15,7 (0,62)	48,8 (1,92)	42,4 (1,67)	1 1/4	351 (5 100)	172 (2 500)	675 (9 800)	475 (6 900)	406 (5 900)

Kreuzstücke

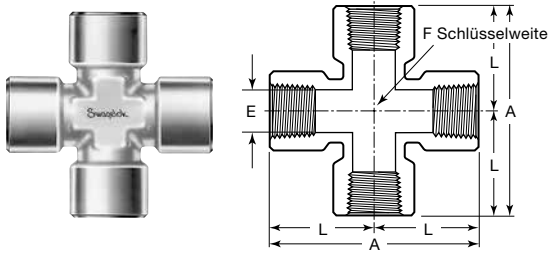

NPT Innengewinde

NPT-Größe Zoll	Grundbestellnummer	Abmessungen, mm (Zoll)				Druckraten, bar (psig)				
		A	E	L	F	Edelstahl 316 und Kohlenstoffstahl	Messing	Alloy 2507, Alloy 625	6-Moly	Alloy 825
1/8	-2-CS	52,8 (2,08)	8,6 (0,34)	26,4 (1,04)	1/2	447 (6 500)	220 (3 200)	861 (12 500)	606 (8 800)	516 (7 500)
1/4	-4-CS	59,4 (2,34)	11,4 (0,45)	29,7 (1,17)	11/16	496 (7 200)	248 (3 600)	957 (13 900)	668 (9 700)	571 (8 300)
3/8	-6-CS	72,1 (2,84)	15,0 (0,59)	36,1 (1,42)	13/16	385 (5 600)	192 (2 800)	744 (10 800)	516 (7 500)	447 (6 500)
1/2	-8-CS	79,2 (3,12)	18,5 (0,73)	39,6 (1,56)	1	385 (5 600)	192 (2 800)	744 (10 800)	516 (7 500)	447 (6 500)
3/4	-12-CS	97,5 (3,84)	23,9 (0,94)	48,8 (1,92)	1 1/4	351 (5 100)	172 (2 500)	675 (9 800)	475 (6 900)	406 (5 900)
1	-16-CS	97,0 (3,82)	29,7 (1,17)	48,5 (1,91)	1 11/16	440 (6 400)	220 (3 200)	689 (10 000)	592 (8 600)	509 (7 400)

Kugelbuchverschraubungen

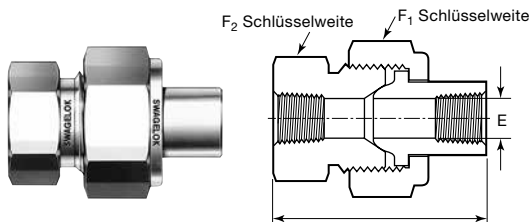

NPT Innengewinde

NPT-Größe Zoll	Grundbestellnummer	Abmessungen, mm (Zoll)				Druckraten, bar (psig)				
		A	E	F ₁	F ₂	Edelstahl 316 und Kohlenstoffstahl	Messing	Alloy 2507, Alloy 625	6-Moly	Alloy 825
1/8	-2-UBJ	46,0 (1,81)	6,8 (0,27)	1 1/8	15/16	578 (8 400)	289 (4 200)	1 033 (15 000)	778 (11 300)	668 (9 700)
1/4	-4-UBJ	59,4 (2,34)	9,1 (0,36)	1 3/8	1 3/16	454 (6 600)	227 (3 300)	875 (12 700)	613 (8 900)	523 (7 600)
3/8	-6-UBJ	63,5 (2,50)	13,2 (0,52)	1 1/2	1 5/16	365 (5 300)	179 (2 600)	702 (10 200)	489 (7 100)	420 (6 100)
1/2	-8-UBJ	68,3 (2,69)	15,7 (0,62)	1 3/4	1 5/8	413 (6 000)	206 (3 000)	799 (11 600)	558 (8 100)	475 (6 900)
3/4	-12-UBJ	79,2 (3,12)	22,4 (0,88)	2 1/8	1 7/8	316 (4 600)	158 (2 300)	613 (8 900)	427 (6 200)	365 (5 300)
1	-16-UBJ	90,4 (3,56)	26,2 (1,03)	2 1/2	2 3/8	468 (6 800)	234 (3 400)	689 (10 000)	633 (9 200)	544 (7 900)

Die Muttern der Kugelbuchverschraubungen sind silberbeschichtet. Zur Montage wird ein Schmierstoff verwendet.

Rohrkappen

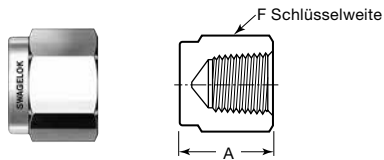

Rohrstopfen

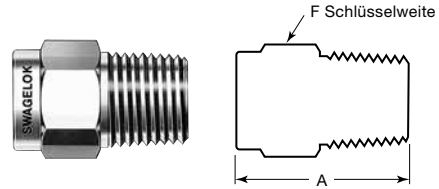

NPT Innengewinde

NPT-Größe Zoll	Grundbestellnummer	Abmessungen, mm (Zoll)	
		A	F
1/8	-2-CP	19,1 (0,75)	9/16
1/4	-4-CP	23,1 (0,91)	3/4
3/8	-6-CP	26,2 (1,03)	7/8
1/2	-8-CP	34,0 (1,34)	1 1/16
3/4	-12-CP	36,6 (1,44)	1 5/16
1	-16-CP	41,1 (1,62)	1 5/8
Dickwandiges NPT-Innengewinde			
1/4	SS-4-CP-10K	28,2 (1,11)	1
1/2	SS-8-CP-10K	40,1 (1,58)	1 1/2

NPT Außengewinde

NPT-Größe Zoll	Grundbestellnummer	Abmessungen, mm (Zoll)	
		A	F
1/16	-1-P	19,1 (0,75)	5/16
1/8	-2-P	19,1 (0,75)	7/16
1/4	-4-P	24,4 (0,96)	9/16
3/8	-6-P	25,1 (0,99)	11/16
1/2	-8-P	30,7 (1,21)	7/8
3/4	-12-P	30,7 (1,21)	1 1/16
1	-16-P	38,1 (1,50)	1 3/8

Für Rohrstopfen mit parallelen ISO/BSP-Außengewinden (RS) kontaktieren Sie bitte Ihr autorisiertes Swagelok Vertriebs- und Servicezentrum.

Sechskantsstopfen mit Innensechskant

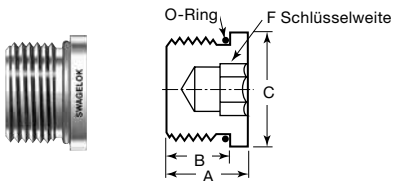

Gerades SAE/MS-Außengewinde (ST)

SAE/MS-Gewindegröße Zoll	Grundbestellnummer	Abmessungen, mm (Zoll)				O-Ring- ^① -Kenngröße
		A	B	C	F	
7/16-20	-4-HPST	11,4 (0,45)	9,1 (0,36)	14,2 (0,56)	3/16	-904
9/16-18	-6-HPST	12,2 (0,48)	9,9 (0,39)	17,5 (0,69)	1/4	-906
3/4-16	-8-HPST	14,2 (0,56)	11,2 (0,44)	22,4 (0,88)	5/16	-908
1 1/16-12	-12-HPST	19,1 (0,75)	15,0 (0,59)	31,8 (1,25)	9/16	-912
1 5/16-12	-16-HPST	19,1 (0,75)	15,0 (0,59)	38,1 (1,50)	5/8	-916

① Der O-Ring ist aus Fluorkautschuk FPM mit 90 Durometer.

Sechskantsstopfen mit Innensechskant

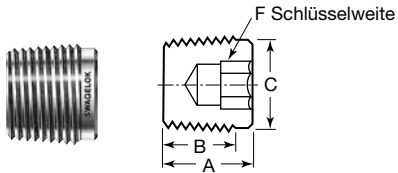

NPT Außengewinde

NPT-Größe Zoll	Grundbestell- nummer	Abmessungen, mm (Zoll)			
		A	B	C	F
1/8	SS-2-HP	10,4 (0,41)	7,6 (0,30)	9,4 (0,37)	3/16
1/4	SS-4-HP	15,5 (0,61)	12,4 (0,49)	12,1 (0,48)	1/4
3/8	SS-6-HP	15,0 (0,59)	11,9 (0,47)	15,7 (0,62)	5/16
1/2	SS-8-HP	19,3 (0,76)	16,2 (0,64)	19,3 (0,76)	3/8

Verschlussstopfen mit Innensechskant

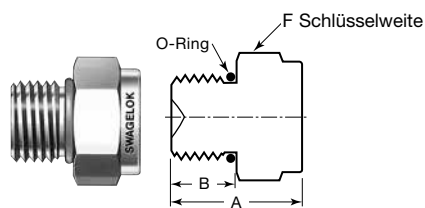

Gerades SAE/MS-Außengewinde (ST)

SAE/MS- Gewinde- größe Zoll	Grundbestell- nummer	Abmessungen, mm (Zoll)			O-Ring- ^① - Kenngröße
		A	B	F	
7/16-20	-4-PST	19,3 (0,76)	9,1 (0,36)	9/16	-904
9/16-18	-6-PST	20,8 (0,82)	9,9 (0,39)	11/16	-906
3/4-16	-8-PST	22,6 (0,89)	11,2 (0,44)	7/8	-908
1 1/16-12	-12-PST	28,4 (1,12)	15,0 (0,59)	1 1/4	-912
1 5/16-12	-16-PST	30,0 (1,18)	15,0 (0,59)	1 1/2	-916

① Der O-Ring ist aus Fluorkautschuk FPM mit 90 Durometer.

Einleitung

Swagelok entwirft, entwickelt und fertigt seit 1947 hochwertige, universell einsetzbare sowie spezielle Fluidsystemprodukte und erbringt Serviceleistungen, um die sich ständig ändernden Bedürfnisse globaler Industriezweige zu erfüllen. Unsere Schwerpunkte sind, die Bedürfnisse unserer Kunden zu verstehen, prompte Lösungen zu finden und mit unseren Produkten und Serviceleistungen Mehrwert zu bieten.

Wir freuen uns, Ihnen die dritte globale Ausgabe des gebundenen *Swagelok-Produktkatalogs* vorlegen zu können, in dem mehr als 100 separate Produktkataloge, sowie technische Merkblätter und Referenzinformationen in einem praktischen, benutzerfreundlichen Band vereint sind. Jeder Produktkatalog ist zum Zeitpunkt der Drucklegung auf dem neuesten Stand, und die Revisionsnummer ist auf der letzten Seite des jeweiligen Katalogs zu sehen. Nachfolgende Revisionen ersetzen die gedruckte Version und werden auf der Swagelok-Website und im elektronischen technischen Nachschlagewerk (eDTR) von Swagelok veröffentlicht.

Für weitere Informationen besuchen Sie bitte www.swagelok.de oder wenden Sie sich an Ihren autorisierten Swagelok Vertriebs- und Servicevertreter.

Garantieinformationen

Swagelok Produkte fallen unter die eingeschränkte Swagelok Nutzungsdauergarantie. Eine Kopie erhalten Sie auf der Website swagelok.de oder von Ihrem autorisierten Swagelok-Vertreter.

Sichere Produktauswahl

Bei der Auswahl von Produkten muss das gesamte Systemdesign berücksichtigt werden, um eine sichere, störungsfreie Funktion zu gewährleisten. Der Systemdesigner und der Benutzer sind für Funktion, Materialverträglichkeit, entsprechende Leistungsdaten und Einsatzgrenzen sowie für die vorschriftsmäßige Handhabung, den Betrieb und die Wartung verantwortlich.

WARNUNG

Swagelok-Produkte oder -Bauteile, die nicht durch Industrienormen und -standards definiert sind, einschließlich Swagelok Rohrverschraubungen und Endanschlüssen, dürfen nicht durch die Produkte oder Bauteile anderer Hersteller ausgetauscht oder mit den Produkten oder Bauteilen anderer Hersteller vermischt werden.

Nicht alle unten aufgelisteten Marken gelten für diesen Katalog. Swagelok, Cajon, Ferrule-Pak, Goop, Hinging-Collecting, IGC, Kenmac, Micro-Fit, Nupro, Snoop, Sno-Trik, SWAK, VCO, VCR, Ultra-Torr, Whitey—TM Swagelok Company
15-7 PH—TM AK Steel Corp.
AccuTrak, Beacon, Westlock—TM Tyco International Services
Aflas—TM Asahi Glass Co., Ltd.
ASCO, El-O-Matic—TM Emerson
AutoCAD—TM Autodesk, Inc.
CSA—TM Canadian Standards Association
Crastin, DuPont, Kalrez, Krytox, Teflon, Viton—TM E.I. duPont
Nemours and Company
DeviceNet—TM ODVA
Dyneon, Elgiloy, TFM—TM Dyneon
Elgiloy—TM Elgiloy Specialty Metals
FM—TM FM Global
Grafoil—TM GrafTech International Holdings, Inc.
Honeywell, MICRO SWITCH—TM Honeywell
MAC—TM MAC Valves
Microsoft, Windows—TM Microsoft Corp.
NACE—TM NACE International
PH 15-7 Mo, 17-7 PH—TM AK Steel Corp
picofast—Hans Turck KG
Pillar—TM Nippon Pillar Packing Company, Ltd.
Raychem—TM Tyco Electronics Corp.
Sandvik, SAF 2507—TM Sandvik AB
Simriz—TM Freudenberg-NOK
SolidWorks—TM SolidWorks Corporation
UL—Underwriters Laboratories Inc.
Xylan—TM Whitford Corporation
© 2020 Swagelok Company