

安装指南
用于V系列单法兰
端 2、3 以及 5 阀组
(使用通用的安装支架)

MS-INS-UNV-MB-V-EC RA
 June, 2009

安装支架套件内容:

- | | | |
|------|--------|-------|
| 1个支架 | 2个U型螺栓 | 4个帽螺栓 |
| 6个螺母 | 6个防松垫圈 | 1个调节垫 |
- 安装指南

1. 将安装支架直接置于阀组本体下面。参见合适的示意图。确保支架和阀组上的螺栓孔对齐。
2. 将一个帽螺栓 (1 3/4") 向下穿过带法兰一端的阀组本体, 调节垫 (仅限3-阀) 以及安装支架。将一个帽螺栓 (2" 或者 2 1/4") 向下穿过不带法兰一端的阀组本体和安装支架。安装防松垫圈和螺母。拧紧至 160 in.-lbs. (18 N·m)。
3. 安装支架设计用于水平或者垂直位置的 2" 支架管。这可以通过将 U 型螺栓水平或者垂直地穿过支架上的孔型实现。
4. 将 U 型螺栓卡在支架管上并穿过安装支架。安装防松垫圈和螺母。拧紧至 160 in.-lbs. (18 N·m)。
5. 废弃没有使用的帽螺栓。

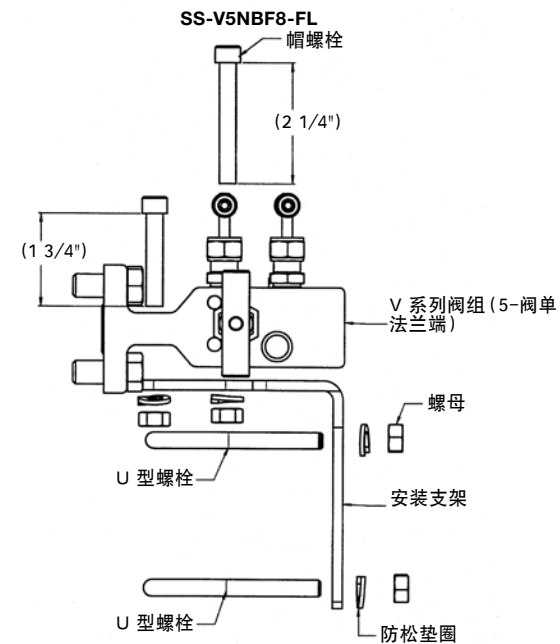
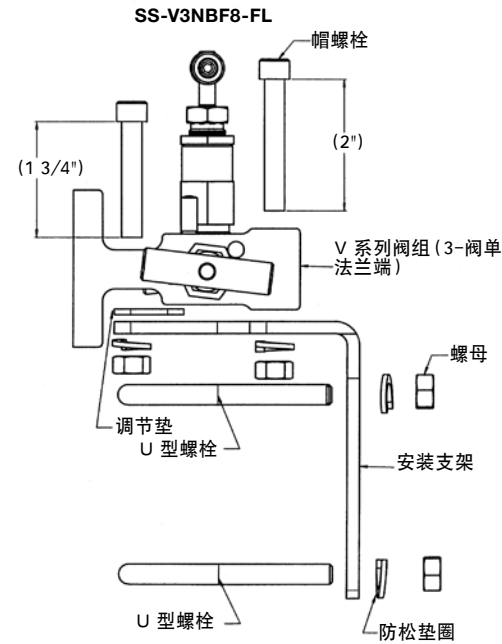
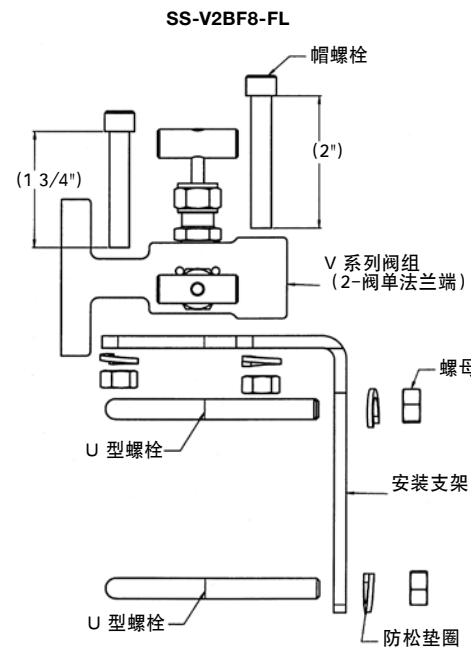

安装指南
用于 V 系列阻断型
2和3阀组
(使用通用的安装支架)

MS-INS-UNV-MB-V-EC RA
 June, 2009

安装支架套件内容:

- | | | |
|------|--------|-------|
| 1个支架 | 2个U型螺栓 | 4个帽螺栓 |
| 6个螺母 | 6个防松垫圈 | 1个调节垫 |
- 安装指南

1. 将安装支架直接置于阀组本体下面。参见合适的示意图。确保支架和阀组上的螺栓孔对齐。
2. 将两颗帽螺栓 (2") 向下穿过阀组本体和安装支架。安装防松垫圈和螺母。拧紧至 160 in.·lbs. (18 N·m)
3. **安装支架设计用于水平或者垂直位置的2" 支架管。**这可以通过将U型螺栓水平或者垂直地穿过支架上的孔型实现。
4. 将U型螺栓卡在支架管上并穿过安装支架。安装防松垫圈和螺母。拧紧至 160 in.·lbs.(18 N·m)。
5. 废弃没有使用的帽螺栓和调节垫。

Swagelok
 世伟洛克
 www.swagelok.com.cn

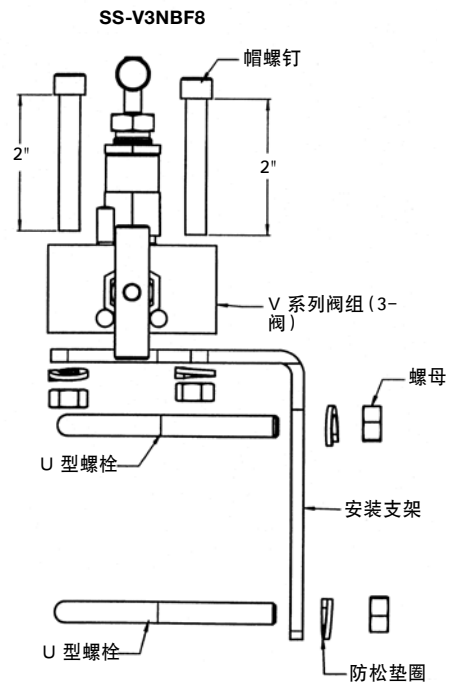
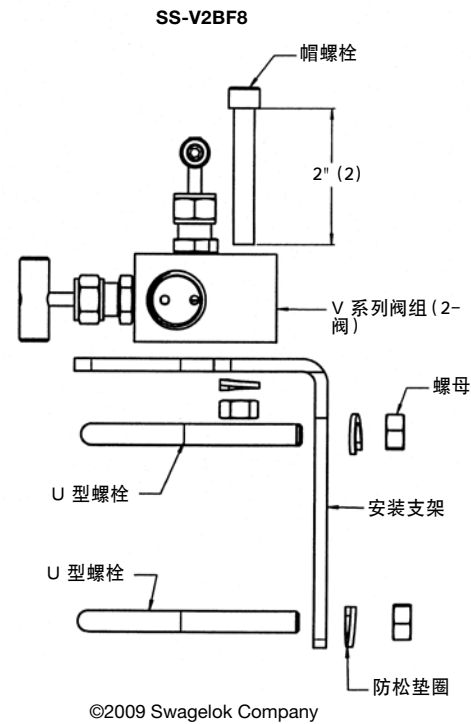

Swagelok
 世伟洛克
 www.swagelok.com.cn