

# 世伟洛克® (Swagelok®)PFA 阀门面板安装指南

MS-INS-PFA-PM-EC RE  
January, 2011

1. 将手柄插入件翼片置于手柄下边。参见图#1a和1b。同时按压两个翼片然后一次将手柄插入件从阀体上拔出。置于一边以备重新组装。
2. 注意手柄、手柄止动块的位置以及阀杆的朝向。重新组装时手柄必须在相同的位置。没有安装手柄时不能够开关阀门。

注:

1. 不要用未连接手柄启动阀门。
2. 拆除手柄螺丝以及手柄。置于一边以备重新组装。
3. 确定阀门是前面安装还是背面安装。参见图#2a和2b。
4. 将安装支架按照需要的位置套在阀门上。参见图2a或者2b。
5. 在面板上钻孔。参见图3。
6. 使阀门/支架组件就位。
7. 按照先前拆卸时的位置重新将手柄安装到阀门上。
8. 插入手柄螺丝并拧紧至1 in. · lbs.(.11 N·m)
9. 将手柄插入件压入手柄。

图 1a



图 1b



图 2a

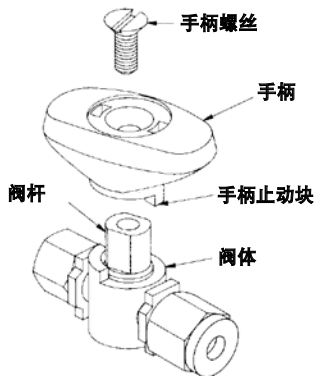
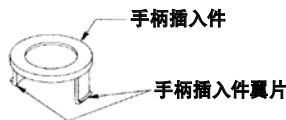

背面安装

图 2b

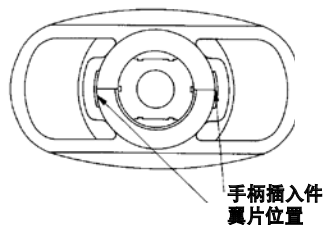
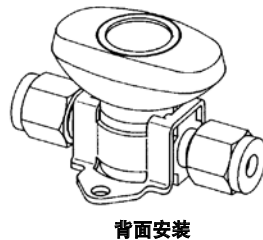
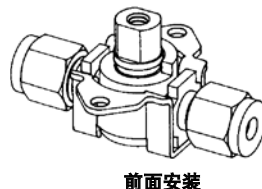

前面安装

面板厚度最大为1/4 in. (需要平齐安装螺丝)

前面安装组件的面板厚度最大为1/4 in.

图 3

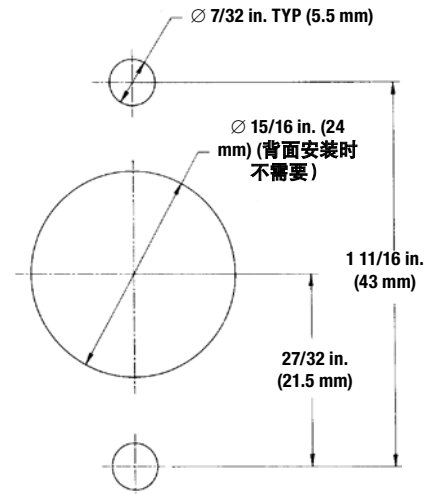

Swagelok  
世伟洛克

www.swagelok.com.cn