

# 世伟洛克® 氢兼容型 产品

面向氢燃料交通行业

可从您当地授权的销售与服务中心购买与氢能车载和基础设施应用相兼容的产品。

氢气系统的设计和操作是用户的责任，用户应该获得合格的帮助，以确保他们安全使用氢气。

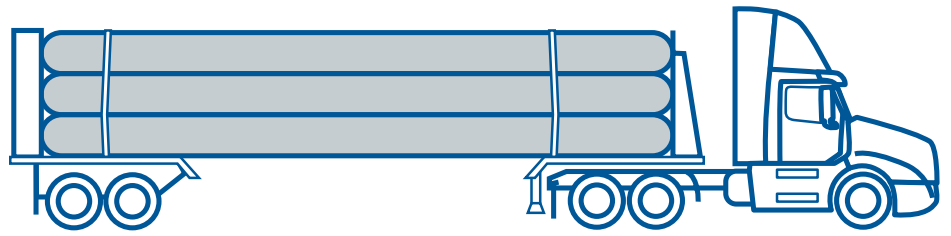

充气管拖车

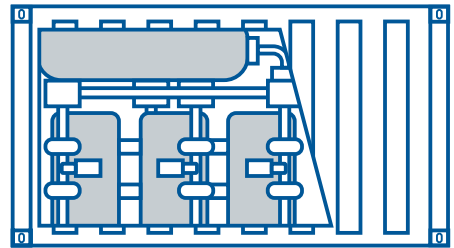
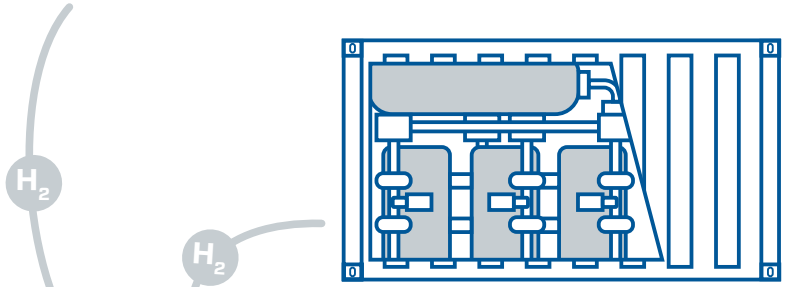

电解槽系统

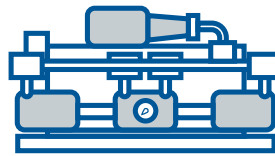

压缩机

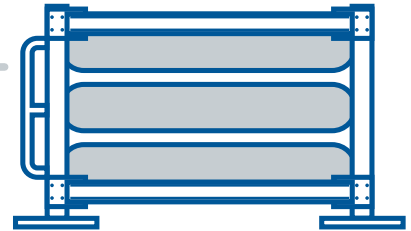

压缩储氢罐

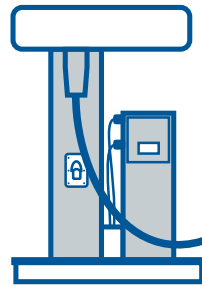

加气机

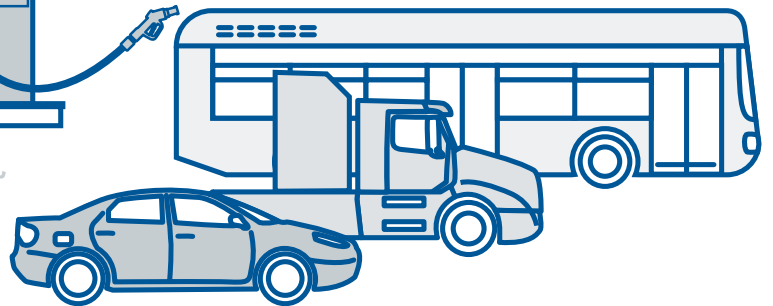

燃料电池电动车

## 前言

氢燃料电池技术需要高完整性的流体系统组件来填充和在气瓶中储存氢气，并将其传输到车辆上的燃料电池。世伟洛克提供种类繁多的流体系统元件，可用于多种类型的氢相关应用，包括生产、运输、压缩、储存氢气以及将氢气充入气瓶的基础设施以及车载应用。

如本文件所列，世伟洛克产品与车载和基础设施氢气应用相兼容。氢兼容型产品的结构材料已经过适当性审查，因此适合与氢气一起使用。某些金属易受氢脆的影响，尤其是经过硬化处理的 Belleville 弹簧和阀杆。为了与氢气工况相兼容，这些金属已经被不易受到影响的材料所替代。某些弹性体也容易受到氢降解的影响，因此已被更具抵抗性的材料所替代。本档中未列出的产品可能不适合于氢应用。

## 目录

前言	2
基础设施应用	3
适用于压力达 1 378 bar (20 000 psig) 应用的氢兼容型产品	4
车载应用	6
<b>H35 压力等级</b>	
拥有 EC-79 认证的接头，适用于 30 bar (435 psig) 以上和 350 bar (5 076 psig) 以下的系统	7
拥有 EC-79 认证的阀门，适用于 30 bar (435 psig) 以上和 350 bar (5 076 psig) 以下的系统	9
拥有 EC-79 认证的接头和阀门的订购号和尺寸，适用于 30 bar (435 psig) 以上和 350 bar (5076 psig) 以下的系统	
接头	
按扭矩装配 (AbT)	10
卡套管	11
公称管	17
阀门	
替代燃料用球阀 (AFS 系列)	19
单向阀	20
工业用过流量阀	21
过滤器	22
<b>H70 压力等级</b>	
拥有 EC-79 认证的接头，适用于 30 bar (435 psig) 以上和 700 bar (10 159 psig) 以下的系统	24
拥有 EC-79 认证的接头的订购号和尺寸，适用于 30 bar (435 psig) 以上和 700 bar (10 159 psig) 以下的系统	
接头	
按扭矩装配 (AbT)	26
FK 系列	27
卡套管	32
公称管	35
备件	36

### 基础设施应用

基础设施应用包括组成加气站的分配器、储气瓶、压缩机、分离器和压力控制设备，以及将氢气输送到加气站的氢管拖车。这些位置的元件必须与氢兼容，但可能不需要特定的认证。除了标准的世伟洛克卡套管接头外，还提供一系列与氢兼容的 FK 系列中压接头、锥面及螺纹接头、软管、阀门和压力表。

注意：对于上述应用，地区性标准和规范可能会有所不同。有关更多信息，请咨询您当地的世伟洛克授权销售与服务中心。

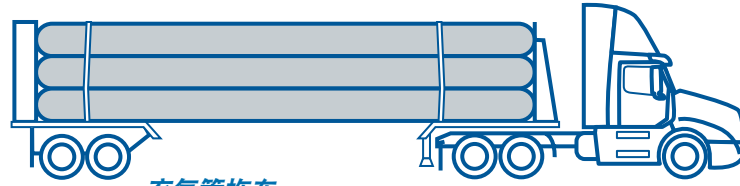

充气管拖车

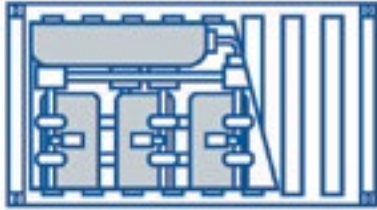

电解槽系统

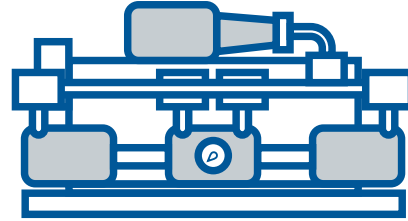

压缩机

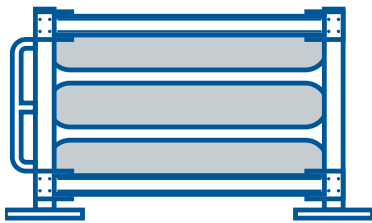

压缩储氢罐

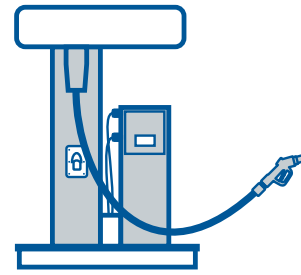

加气机

以下列出了与氢兼容的用于基础设施应用的产品。请参阅第 4 页中适用于压力达 1 378 bar (20 000 psig) 应用的氢兼容型产品了解更多信息。

- 世伟洛克卡套管接头和卡套管
- FK 系列中压接头和卡套管
- FKB 系列中压球阀
- IPT 单向阀
- IPT 系列锥面及螺纹接头和卡套管
- AFS 系列球阀
- FJ、FL、FM 和 FX 系列软管
- S 型压力表
- 公称管接头
- 世伟洛克定制化解决方案，例如加注、分配、优先级、控制面板和卡套管阀组。

## 适用于压力达 1 378 bar (20 000 psig) 应用的氢兼容型产品

除非另有说明, 否则可以使用产品资料中给出的标准订购号订购以下产品。各产品的额定值如产品资料中所述。

产品	产品类型/系列	说明	可用尺寸	工作压力和订购信息
接头	卡套管	直通、弯头、三通和四通标准卡套管接头	1/16 至 2 in. 2 至 50 mm	<a href="#">有关压力额定值的信息, 请参阅卡套管数据 MS-01-107。</a> <a href="#">有关订购信息, 请参阅可检测卡套管接头和转换接头 MS-01-140CN。</a>
		按扭矩装配 (AbT)	1/4 至 1/2 in. 6 to 12 mm	<a href="#">请参阅按扭矩装配 (AbT) 接头 MS-02-466CN 了解更多信息。</a>
		中压 FK 系列	1/4 至 1 in. 6 to 12 mm	<a href="#">请参阅中高压接头、卡套管、阀门和附件目录 MS-02-472CN 了解更多信息。</a>
	锥面及螺纹, IPT	中高压锥面及螺纹, 中压公称管接头和转换接头	1/4 至 1 1/2 in.	<a href="#">请参阅中高压接头、卡套管、阀门和附件目录 MS-02-472CN 了解更多信息。</a>
	公称管	NPT/ISO	1/16 至 1 1/2 in.	<a href="#">请参阅公称管接头目录 MS-01-147CN 和中高压接头、卡套管、阀门和附件 MS-02-472CN 了解更多信息。</a>
		外螺纹/内螺纹 SAE	3/16 至 1 in.	<a href="#">请参阅公称管接头目录 MS-01-147CN 了解更多信息。</a>
	VCO (仅带乙烯丙烯 O 型圈)	O 型圈面密封	1/8 至 1 in.	<a href="#">请参阅 VCO O 型圈面密封接头 MS-01-28CN, 将 -EP 添加到选定的订购号中</a>
	VCR (仅带 316 不锈钢垫片)	金属垫片面密封	1/8 至 1 in.	<a href="#">请参阅 VCR 金属垫片面密封接头 MS-01-24CN, 仅 316 不锈钢垫片</a>
软管	FJ	304 不锈钢单编织层加强结构, 316L 不锈钢环形波纹内管	1/4 至 2 in.	<a href="#">请参阅软管和柔性卡套管目录 MS-01-180CN 了解订购信息。</a>
	FL	321 不锈钢单编织层加强结构, 316L 不锈钢环形波纹内管	1/4, 1/2 in.	
	FM	316L 不锈钢单编织层加强结构, 316L 不锈钢环形波纹内管	1/4 至 2 in.	
	FX	321 不锈钢双编织层加强结构, 316L 不锈钢环形波纹内管	1/4 至 2 in.	

如有任何疑问, 请咨询您当地的世伟洛克授权销售与服务中心。

本文中未列出的产品可能不适合于氢应用。

**适用于压力达 1 378 bar (20 000 psig) 应用的氢兼容型产品 (续)**

除非另有说明, 否则可以使用产品资料中给出的标准订购号订购以下产品。各产品的额定值如产品资料中所述。

产品	产品类型/系列	说明	工作压力和订购信息
卡套管	316/316L 无缝仪表级	不锈钢无缝卡套管, ASTM A213/A269 1/8 至 2 in. 和 3 至 25 mm	<a href="#">请参阅不锈钢无缝卡套管和卡套管支持系统目录 MS-01-181CN 了解更多信息。</a>
	中压	不锈钢中压卡套管, ASTM A213/A269 1/4、3/8、1/2 和 3/4 in.	<a href="#">请参阅中高压接头、卡套管、阀门和附件目录 MS-02-472CN 了解更多信息。</a>
	锥面及螺纹	不锈钢锥面及螺纹卡套管, 中压 ASTM A213 1/4 至 1 in.	<a href="#">请参阅中高压接头、卡套管、阀门和附件目录 MS-02-472CN 了解更多信息。</a>
阀门	AFS	替代燃料用 (AFS) 球阀, 1/4 圈, PEEK 阀座	<a href="#">请参阅世伟洛克替代燃料用 (AFS) 球阀目录 MS-02-303CN 了解更多信息。</a>
	FKB	中压耳轴球阀, PEEK 阀座	-40°C 至 85°C 时为 1 034 bar (-40°F 至 185°F 时为 15 000 psig) SS-6FKBFK6-53402 SS-8FKBFK8-53402 SS-12FKBFK12-53402 <a href="#">请参阅中高压接头、卡套管、阀门和附件目录 MS-02-472CN 了解更多信息。</a>
	SK	多用途球阀, 1/4 圈, PEEK 阀座	<a href="#">请参阅多用途球阀目录 MS-02-345CN 了解更多信息。</a>
压力表	PGI	S 型和 B 型工业压力表	<a href="#">请参阅工艺压力表, 工业和工艺目录 MS-02-170CN 了解更多信息。</a>

如有任何疑问, 请咨询您当地的世伟洛克授权销售与服务中心。

本文件中未列出的产品可能不适合于氢应用。

## 车载应用

车载应用包括轻型（汽车和货车）、重型（公共汽车和卡车）、火车、轮船和航空航天。轻型汽车和货车以及重型卡车和公共汽车中使用的元件可能需要通过 EC-79 认证才能在 30 bar (435 psig) 以上的工作压力下使用。要获得此认证，需要进行指定的测试，包括耐腐蚀性、耐久性、液压循环测试和外部泄漏测试。为表明已获批准，已对拥有此认证的产品作出特殊标记。通过 EC-79 认证的产品基于 H35 或 H70 压力等级的公称压力。所有产品都经过测试，并通过了该压力等级的 MAWP 认证。

### 燃料电池电动车

氢兼容型产品有售

请参阅第 4 页中适用于压力达 1 378 bar (20 000 psig) 应用的氢兼容型产品了解更多信息。

- 按扭矩装配 (AbT) 接头
- 世伟洛克卡套管接头
- FK 系列中压接头
- CH 系列单向阀
- 替代燃料用球阀
- XS 系列工业过流量阀
- TF 和 FW 系列过滤器
- 压力表
- 全金属软管
- 世伟洛克卡套管
- 世伟洛克® 定制化解决方案，如 CNC 折弯燃油管道

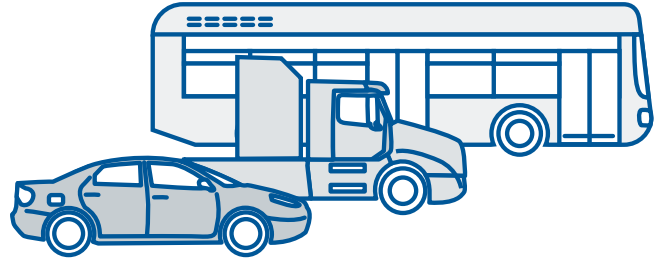

通过 EC-79 认证的产品:

面向车载应用的 EC-79 认证有两个压力等级:

- H35 压力等级适用于标称工作压力 30 bar (435 psig) 至 350 bar (5 076 psig)，请参阅第 7 页和第 9 页了解更多信息。
- H70 压力等级适用于标称工作压力 30 bar (435 psig) 至 700 bar (10 159 psig)，请参阅第 24 页和第 25 页了解更多信息。

拥有 EC-79 认证的接头，适用于 30 bar (435 psig) 以上和 350 bar (5 076 psig) 以下，温度为 -40 至 120°C (-40 至 248°F) 的系统 — H35 压力等级

产品	产品类型	说明	可用尺寸 <sup>①</sup>
卡套管接头	AbT	AbT 螺母和卡套组件	卡套管接头尺寸： 1/4, 3/8, 1/2 in. 6, 8, 10, 12 mm  订购信息：第 10 页
	直通	联合接头 - 世伟洛克卡套管接头对世伟洛克卡套管接头 孔口接头 管帽 堵塞	卡套管接头尺寸： 1/4, 3/8, 1/2, 5/8 in. 6, 8, 10, 12, 16 mm  订购信息：第 11 页和第 14 页
		外螺纹接头 - 世伟洛克卡套管接头对 1/4 in. 外螺纹 NPT	卡套管接头尺寸： 1/4, 3/8, 1/2, 5/8 in. 6, 8, 10, 12 mm  订购信息：第 11 页
		外螺纹接头 - 世伟洛克卡套管接头对 SAE/MS 直螺纹 (ST 和 STH) 接头 <sup>②</sup>	卡套管接头尺寸： 1/4, 3/8, 1/2, 5/8 in. 6, 8, 10, 12 mm  SAE/MS 直螺纹 外螺纹：ST: 7/16-20、9/16-18, STH: 3/4-16  订购信息：第 12 页
		内螺纹接头 - 世伟洛克卡套管接头对 1/4 in. 内螺纹 NPT	卡套管接头尺寸： 1/4, 5/16, 3/8, 1/2 in. 6, 8, 10, 12 mm  订购信息：第 12 页
		变径接头 - 世伟洛克卡套管接头对卡套管转换接头	1/4、3/8、1/2 in. 6、8、10、12 mm  订购信息：第 13 页
	弯头	联合接头 - 世伟洛克卡套管接头对 世伟洛克卡套管接头	1/4, 3/8, 1/2, 5/8 in. 6, 8, 10, 12, 16 mm  订购信息：第 15 页
	三通	联合接头 - 所有世伟洛克卡套管接头端接组件	1/4, 3/8, 1/2, 5/8 in. 6, 8, 10, 12, 16 mm  订购信息：第 15 页
	四通	联合接头 - 所有世伟洛克卡套管接头端接组件	1/4, 3/8, 1/2 in. 6, 8, 10, 12, 16 mm  订购信息：第 15 页

① 可提供其他尺寸。有关详细信息，请与您当地的世伟洛克授权销售与服务中心联系。

② O 型圈材料是硬度计指数为 75 的碳氟化合物 FKM。

拥有 EC-79 认证的接头，适用于 30 bar (435 psig) 以上和 350 bar (5 076 psig) 以下，温度为 -40 至 120°C (-40 至 248°F) 的系统 — H35 压力等级 (续)

产品	产品类型	说明	可用尺寸 <sup>①</sup>
卡套管转换接头	外螺纹	1/4 in.NPT	卡套管转换接头尺寸: 1/4, 3/8, 1/2 in. 6, 8, 10, 12 mm <a href="#">订购信息: 第 16 页</a>
		SAE/MS 直螺纹 (ST 和 STH) ②	卡套管转换接头尺寸: 1/4, 3/8, 1/2 in. 6, 8, 10, 12 mm SAE/MS 直螺纹 ST: 7/16-20、9/16-18 STH: 3/4-16 <a href="#">订购信息: 第 16 页</a>
	内螺纹	1/4 in.NPT	卡套管转换接头尺寸: 1/4, 3/8, 1/2 in. 6, 8, 10, 12 mm <a href="#">订购信息: 第 16 页</a>
公称管接头	转换接头	外 SAE/MS 直螺纹对 1/4 in. 外螺纹 NPT②	SAE/MS 直螺纹 7/16-20 对 1/4 in.NPT <a href="#">订购信息: 第 17 页</a>
		外 SAE/MS 直螺纹对 1/4 in. 内螺纹 NPT②	SAE/MS 直螺纹 7/16-20 对 1/4 in.NPT <a href="#">订购信息: 第 17 页</a>
	变径接头	外对内 SAE/MS 直螺纹 (ST)②	SAE/MS 直螺纹 ST: 9/16-18 至 7/16-20 STH: 3/4-16 <a href="#">订购信息: 第 17 页</a>
	堵塞	1/4 in.外螺纹 NPT	1/4 in. <a href="#">订购信息: 第 17 页</a>
	内六角旋塞	外 SAE/MS 直螺纹 (ST 和 STH) ②	SAE/MS 直螺纹 ST: 3/8-24、7/16-20、9/16-18 , STH: 3/4-16 <a href="#">订购信息: 第 18 页</a>
	六角头堵塞	外 SAE/MS 直螺纹 (ST 和 STH) ②	SAE/MS 直螺纹 ST: 3/8-24、7/16-20、9/16-18 STH: 3/4-16 <a href="#">订购信息: 第 18 页</a>
	公称管管帽	内螺纹 NPT	1/4 in. <a href="#">订购信息: 第 18 页</a>

① 可提供其他尺寸。有关详细信息，请与您当地的世伟洛克授权销售与服务中心联系。

② O 型圈材料是硬度计指数为 75 的碳氟化合物 FKM。



**拥有 EC-79 认证的阀门，适用于 30 bar (435 psig) 以上和  
350 bar (5 076 psig) 以下的系统，— H35 压力等级**

产品	系列	温度	说明	可用尺寸
阀门	AFS	-40 至 120°C (-40 至 248°F)	替代燃料用 (AFS) 球阀, 1/4 圈, PEEK 阀座	世伟洛克英制卡套管接头: 3/8、1/2 in. 世伟洛克公制卡套管接头: 12、16 mm 内螺纹 NPT: 3/8、1/2 in. SAE/MS 直螺纹 ST: 3/4-16  <a href="#">有关进一步的信息, 请参见第 19 页</a>
	单向阀 CH 系列	-40 至 85°C (-40 至 185°F)	提升阀芯单向阀 密封材料: 乙烯丙烯或氯丁橡胶	世伟洛克英制卡套管接头: 1/4、3/8、1/2 in. 世伟洛克公制卡套管接头: 6、8、10、12 mm 内螺纹 NPT: 1/4 in. 外螺纹 NPT: 1/4、3/8、1/2 in.  <a href="#">有关进一步的信息, 请参见第 20 页</a>
	工业用过流量 XS 系列		工业用过流量阀 密封材料: 乙烯丙烯	世伟洛克英制卡套管接头: 1/4 in. 世伟洛克公制卡套管接头: 6 mm 内螺纹 NPT: 1/4 in.  <a href="#">有关进一步的信息, 请参见第 21 页</a>
过滤器	TF 系列	-40 至 85°C (-40 至 185°F)	三通型过滤器 标称孔径尺寸: 0.5、2、7、15 μm	世伟洛克卡套管接头: 1/4、3/8、1/2 in., 6、8、10、12 mm 外螺纹 NPT: 1/8 in. 外螺纹 NPT: 1/4 in.  <a href="#">有关进一步的信息, 请参见第 22 页</a>
	FW 系列		全焊接管路型过滤器 标称孔径尺寸: 0.5、2、7、15 μm	世伟洛克卡套管接头: 1/4 in.、6 mm 内螺纹 NPT: 1/4 in. 外螺纹 NPT: 1/4 in.  <a href="#">有关进一步的信息, 请参见第 23 页</a>

拥有 EC-79 认证的接头的订购号和尺寸, 适用于 30 bar (435 psig) 以上和 350 bar (5 076 psig) 以下, 温度为 -40 至 120°C (-40 至 248°F) 的系统 – H35 压力等级

### 力矩安装 (AbT) 接头

AbT 螺母和卡套组 (为便于安装单独售卖)

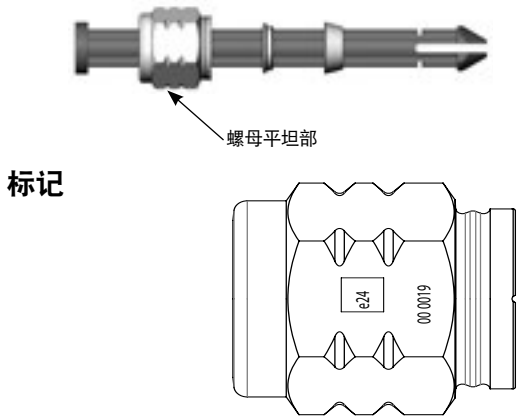

卡套管 外径	订购 号 <sup>①</sup>	每套吸塑装 组数	尺寸
			螺母平坦部
英制, in.			
1/4	SS-4ABT-NFSET-HV35	50	9/16 in.
3/8	SS-6ABT-NFSET-HV35	50	11/16 in.
1/2	SS-8ABT-NFSET-HV35	50	7/8 in.
公制, mm			
6	SS-6MABT-NFSET-HV35	50	14 mm
8	SS-8MABT-NFSET-HV35	50	5/8 in.
10	SS-10MABT-NFSET-HV35	50	3/4 in.
12	SS-12MABT-NFSET-HV35	50	22 mm

① 以吸塑包装订购。

### 仅 AbT 阀体订购信息:

- AbT 联合本体请参阅第 11 页, 了解基本订购号和尺寸, 添加 **BO** 至基本订购号。  
示例: SS-400-6**BO**-HV35
- AbT 外螺纹接头本体 SAE/MS 直螺纹 (ST) 请参阅第 12 页, 了解基本订购号和尺寸, 添加 **BO** 至基本订购号。示例: SS-400-1-4STDE**BO**-HV35
- AbT 弯头联合本体请参阅第 15 页, 了解基本订购号和尺寸, 添加 **BO** 至基本订购号。示例: SS-400-9**BO**-HV35
- AbT 三通联合本体请参阅第 15 页, 了解基本订购号和尺寸, 添加 **BO** 至基本订购号。示例: SS-400-3**BO**-HV35
- AbT 四通联合接头请参阅第 15 页, 了解基本订购号和尺寸, 添加 **BO** 至基本订购号。示例: SS-400-4**BO**-HV35

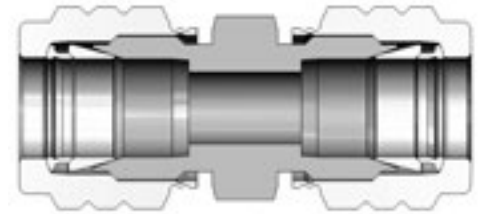

请参阅[按扭矩装配 \(AbT\) 接头目录 MS-02-466CN](#) 了解更多信息。

## 直通卡套管接头

### 标记

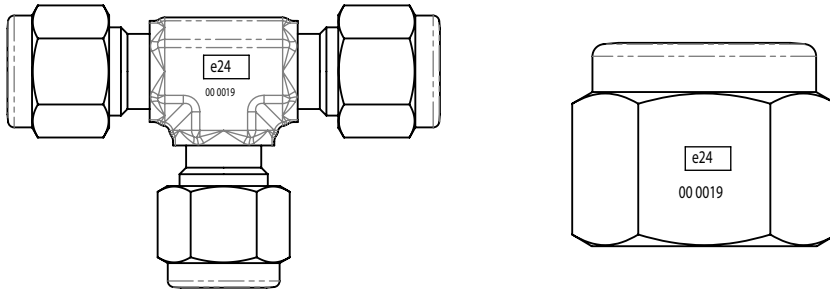

### 联合接头

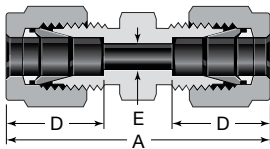

卡套管 外径	订购号	尺寸		
		A	D	E
尺寸, in.				
1/4	SS-400-6-HV35	1.61	0.60	0.19
3/8	SS-600-6-HV35	1.77	0.66	0.28
1/2	SS-810-6-HV35	2.02	0.90	0.41
5/8	SS-1010-6-HV35	2.05	0.96	0.50
尺寸, mm				
6	SS-6M0-6-HV35	41.0	15.3	4.8
8	SS-8M0-6-HV35	43.2	16.2	6.4
10	SS-10M0-6-HV35	46.2	17.2	7.9
12	SS-12M0-6-HV35	51.2	22.8	9.5
16	SS-16M0-6-HV35	52.0	24.4	12.7

### 外螺纹接头

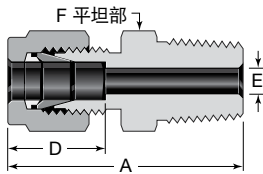

### NPT

卡套管 外径	NPT 尺寸	订购号	尺寸			
			A	D	E <sup>①</sup>	F
尺寸, in.						
1/4	1/4	SS-400-1-4-HV35	1.49	0.60	0.19	9/16
3/8		SS-600-1-4-HV35	1.57	0.66	0.28	5/8
1/2		SS-810-1-4-HV35	1.71	0.90	0.28	13/16
5/8		SS-1010-1-4-HV35	1.74	0.96	0.28	15/16
尺寸, mm						
6	1/4	SS-6M0-1-4-HV35	37.9	15.3	4.8	14
8		SS-8M0-1-4-HV35	38.7	16.2	6.4	15
10		SS-10M0-1-4-HV35	40.9	17.2	7.1	18
12		SS-12M0-1-4-HV35	43.4	22.8	7.1	22

① 尺寸 E 表示最小公称孔口。这些接头在管/直螺纹端可能有更大的孔口。

可提供其他尺寸。有关详细信息, 请与您当地的世伟洛克授权销售与服务中心联系。

## 直通卡套管接头

## 外螺纹接头

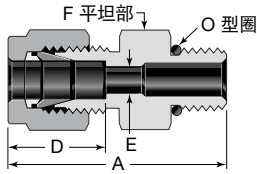

适合于 SAE J1926/1 和 ISO 11926-1 直螺纹凸台。

## SAE/MS 直螺纹 (ST) 和 (STH - 厚壁)

卡套管 外径	SAE/MS <sup>①</sup> 螺纹尺寸	订购号	尺寸			
			A	D	E <sup>②</sup>	F
尺寸, in.						
1/4	7/16-20	SS-400-1-4ST-HV35	1.34	0.60	0.19	9/16
	9/16-18	SS-400-1-6ST-HV35	1.40			11/16
	3/4-16	SS-400-1-8STH-HV35	1.57			7/8
3/8	7/16-20	SS-600-1-4ST-HV35	1.40	0.66	0.20	5/8
	9/16-18	SS-600-1-6ST-HV35	1.46		0.28	11/16
	3/4-16	SS-600-1-8STH-HV35	1.63		0.28	7/8
1/2	9/16-18	SS-810-1-6ST-HV35	1.54	0.90	0.28	13/16
	3/4-16	SS-810-1-8STH-HV35	1.74		0.41	7/8
5/8	3/4-16	SS-1010-1-8STH-HV35	1.74	0.96	0.39	15/16
尺寸, mm						
6	7/16-20	SS-6M0-1-4ST-HV35	34.0	15.3	4.8	14
	9/16-18	SS-6M0-1-6ST-HV35	35.6			18
8	7/16-20	SS-8M0-1-4ST-HV35	35.0	16.2	5.2	15
	9/16-18	SS-8M0-1-6ST-HV35	36.6		6.4	18
10	7/16-20	SS-10M0-1-4ST-HV35	35.8	17.2	5.2	18
	9/16-18	SS-10M0-1-6ST-HV35	37.3		7.1	18
	3/4-16	SS-10M0-1-8STH-HV35	39.4		7.9	22
12	7/16-20	SS-12M0-1-4ST-HV35	40.6	22.8	5.2	22
	9/16-18	SS-12M0-1-6ST-HV35	39.9		7.1	
	3/4-16	SS-12M0-1-8STH-HV35	41.9		9.5	

① O 型圈材料是硬度计指数为 75 的碳氟化合物 FKM。

② 尺寸 E 表示最小公称孔口。这些接头在管/直螺纹端可能有更大的孔口。

## 内螺纹接头

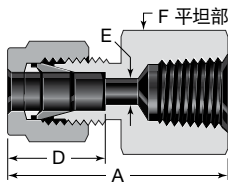

## NPT

卡套管 外径	NPT 尺寸	订购号	尺寸			
			A	D	E	F
尺寸, in.						
1/4	1/4	SS-400-7-4-HV35	1.41	0.60	0.19	3/4
5/16	1/4	SS-500-7-4-HV35	1.45	0.64	0.25	3/4
3/8	1/4	SS-600-7-4-HV35	1.48	0.66	0.28	3/4
1/2	1/4	SS-810-7-4-HV35	1.59	0.90	0.41	13/16
尺寸, mm						
6	1/4	SS-6M0-7-4-HV35	35.8	15.3	4.8	19
8	1/4	SS-8M0-7-4-HV35	37.0	16.2	6.4	19
10	1/4	SS-10M0-7-4-HV35	37.8	17.2	7.9	19
12	1/4	SS-12M0-7-4-HV35	40.3	22.8	9.5	22

可提供其他尺寸。有关详细信息，请与您当地的世伟洛克授权销售与服务中心联系。

## 直通卡套管接头

## 变径接头

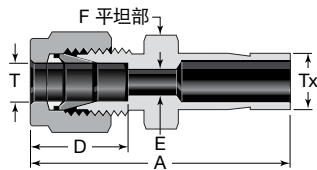

卡套管外径		订购号	尺寸			
T	Tx		A	D	E	F
尺寸, in.						
1/4	1/4	SS-400-R-4-HV35	1.54	0.60	0.17	1/2
	3/8	SS-400-R-6-HV35	1.60		0.19	1/2
	1/2	SS-400-R-8-HV35	1.82		0.19	9/16
3/8	1/4	SS-600-R-4-HV35	1.63	0.66	0.17	5/8
	3/8	SS-600-R-6-HV35	1.70		0.27	5/8
	1/2	SS-600-R-8-HV35	1.91		0.28	5/8
	5/8	SS-600-R-10-HV35	1.98		0.28	11/16
1/2	1/4	SS-810-R-4-HV35	1.77	0.90	0.17	13/16
	3/8	SS-810-R-6-HV35	1.84		0.27	
	1/2	SS-810-R-8-HV35	2.06		0.37	
	5/8	SS-810-R-10-HV35	2.12		0.41	
尺寸, mm						
6	8	SS-6M0-R-8M-HV35	39.9	15.3	4.8	14
	10	SS-6M0-R-10M-HV35	40.7			
	12	SS-6M0-R-12M-HV35	46.3			
8	6	SS-8M0-R-6M-HV35	40.3	16.2	4.1	15
	10	SS-8M0-R-10M-HV35	42.0		6.4	
	12	SS-8M0-R-12M-HV35	47.6		6.4	
10	6	SS-10M0-R-6M-HV35	42.4	17.2	4.1	18
	8	SS-10M0-R-8M-HV35	43.4		5.6	
	12	SS-10M0-R-12M-HV35	49.8		7.9	
	15	SS-10M0-R-15M-HV35	51.3		7.9	
12	6	SS-12M0-R-6M-HV35	44.9	22.8	4.1	22
	8	SS-12M0-R-8M-HV35	45.9		5.6	
	10	SS-12M0-R-10M-HV35	46.7		7.1	
	16	SS-12M0-R-16M-HV35	53.8		9.5	

可提供其他尺寸。有关详细信息，请与您当地的世伟洛克授权销售与服务中心联系。

## 直通卡套管接头

## 孔口连接

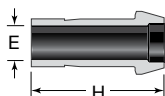

卡套管 外径	订购号	尺寸	
		E	H
尺寸, in.			
1/4	SS-401-PC-HV35	0.17	0.98
3/8	SS-601-PC-HV35	0.27	1.05
1/2	SS-811-PC-HV35	0.37	1.43
5/8	SS-1011-PC-HV35	0.47	1.49
尺寸, mm			
6	SS-6M1-PC-HV35	4.1	25.0
8	SS-8M1-PC-HV35	5.6	26.0
10	SS-10M1-PC-HV35	7.1	27.1
12	SS-12M1-PC-HV35	8.8	36.2
16	SS-16M1-PC-HV35	12.0	37.8

## 管帽和堵塞

## 管帽

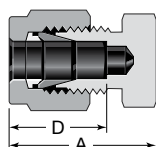

卡套管 外径	订购号	A	D
尺寸, in.			
1/4	SS-400-C-HV35	0.92	0.60
3/8	SS-600-C-HV35	1.01	0.66
1/2	SS-810-C-HV35	1.21	0.90
5/8	SS-1010-C-HV35	1.24	0.96
尺寸, mm			
6	SS-6M0-C-HV35	23.1	15.3
8	SS-8M0-C-HV35	24.5	16.2
10	SS-10M0-C-HV35	26.6	17.2
12	SS-12M0-C-HV35	30.6	22.8
16	SS-16M0-C-HV35	31.4	24.4

## 堵塞

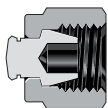

卡套管 外径	订购号
尺寸, in.	
1/4	SS-400-P-HV35
3/8	SS-600-P-HV35
1/2	SS-810-P-HV35
5/8	SS-1010-P-HV35
尺寸, mm	
6	SS-6M0-P-HV35
8	SS-8M0-P-HV35
10	SS-10M0-P-HV35
12	SS-12M0-P-HV35
16	SS-16M0-P-HV35

可提供其他尺寸。有关详细信息，请与您当地的世伟洛克授权销售与服务中心联系。

## 90°弯头

### 联合接头

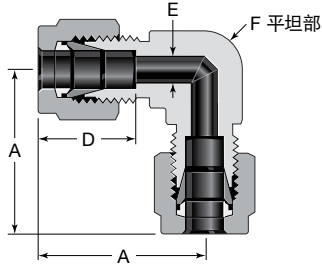

卡套管孔口完全相同。

卡套管 外径	订购号	尺寸			
		A	D	E	F, in.
尺寸, in.					
1/4	SS-400-9-HV35	1.06	0.60	0.19	1/2
3/8	SS-600-9-HV35	1.20	0.66	0.28	5/8
1/2	SS-810-9-HV35	1.42	0.90	0.41	13/16
5/8	SS-1010-9-HV35	1.50	0.96	0.50	15/16
尺寸, mm					
6	SS-6M0-9-HV35	27.0	15.3	4.8	1/2
8	SS-8M0-9-HV35	28.8	16.2	6.4	9/16
10	SS-10M0-9-HV35	31.5	17.2	7.9	11/16
12	SS-12M0-9-HV35	36.0	22.8	9.5	13/16
16	SS-16M0-9-HV35	38.0	24.4	12.7	15/16

## 三通

### 联合接头

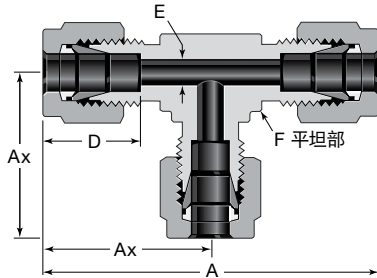

卡套管孔口完全相同。

卡套管 外径	订购号	尺寸				
		A	Ax	D	E	F, in.
尺寸, in.						
1/4	SS-400-3-HV35	2.12	1.06	0.60	0.19	1/2
3/8	SS-600-3-HV35	2.40	1.20	0.66	0.28	5/8
1/2	SS-810-3-HV35	2.84	1.42	0.90	0.41	13/16
5/8	SS-1010-3-HV35	3.06	1.53	0.96	0.50	1
尺寸, mm						
6	SS-6M0-3-HV35	53.9	27.0	15.3	4.8	1/2
8	SS-8M0-3-HV35	59.7	29.9	16.2	6.4	5/8
10	SS-10M0-3-HV35	63.0	31.5	17.2	7.9	11/16
12	SS-12M0-3-HV35	72.0	36.0	22.8	9.5	13/16
16	SS-16M0-3-HV35	77.6	38.8	24.4	12.7	1

## 四通

### 联合接头

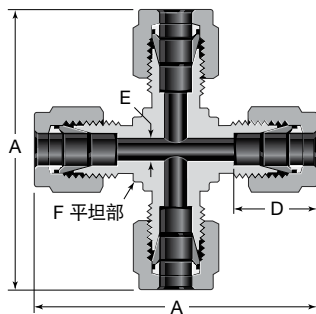

卡套管孔口完全相同。

卡套管 外径	订购号	尺寸			
		A	D	E	F, in.
尺寸, in.					
1/4	SS-400-4-HV35	2.12	0.60	0.19	1/2
3/8	SS-600-4-HV35	2.40	0.66	0.28	5/8
1/2	SS-810-4-HV35	2.84	0.90	0.41	13/16
尺寸, mm					
6	SS-6M0-4-HV35	53.9	15.3	4.8	1/2
8	SS-8M0-4-HV35	59.7	16.2	6.4	5/8
10	SS-10M0-4-HV35	67.0	17.2	7.9	13/16
12	SS-12M0-4-HV35	72.0	22.8	9.5	13/16
16	SS-16M0-4-HV35	74.0	24.4	12.7	15/16

可提供其他尺寸。有关详细信息，请与您当地的世伟洛克授权销售与服务中心联系。

## 卡套管转换接头

### 外螺纹

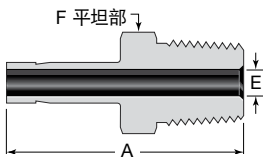

#### NPT

卡套管 外径	NPT尺 寸 in.	订购 号	尺寸		
			A	E <sup>①</sup>	F
尺寸, in.					
1/4	1/4	SS-4-TA-1-4-HV35	1.46	0.17	9/16
3/8	1/4	SS-6-TA-1-4-HV35	1.53	0.27	9/16
1/2	1/4	SS-8-TA-1-4-HV35	1.75	0.28	9/16
尺寸, mm					
6	1/4	SS-6-MTA-1-4-HV35	38.1	4.1	14
8	1/4	SS-8-MTA-1-4-HV35	39.1	5.6	14
10	1/4	SS-10-MTA-1-4-HV35	39.9	7.1	14
12	1/4	SS-12-MTA-1-4-HV35	46.5	7.1	16

① 尺寸 E 表示最小公称孔口。这些接头在管/直螺纹端可能有更大的孔口。

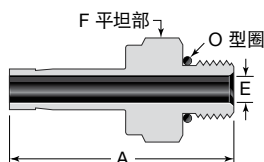

适合于 SAE J1926/1 和 ISO 11926-1 直螺纹凸台。

#### SAE/MS 直螺纹 (ST) 和 (STH - 厚壁)

卡套管 外径	SAE/MS 螺纹尺寸	订购 号	尺寸		
			A	E <sup>①</sup>	F
尺寸, in.					
1/4	7/16-20	SS-4-TA-1-4ST-HV35	1.39	0.17	9/16
3/8	7/16-20	SS-6-TA-1-4ST-HV35	1.46	0.20	9/16
	9/16-18	SS-6-TA-1-6ST-HV35	1.52	0.27	11/16
	3/4-16	SS-6-TA-1-8STH-HV35	1.69	0.27	7/8
1/2	9/16-18	SS-8-TA-1-6ST-HV35	1.74	0.28	11/16
	3/4-16	SS-8-TA-1-8STH-HV35	1.95	0.37	7/8
尺寸, mm					
6	7/16-20	SS-6-MTA-1-4ST-HV35	32.0	4.1	14
8	7/16-20	SS-8-MTA-1-4ST-HV35	32.8	5.2	14
	9/16-18	SS-8-MTA-1-6ST-HV35	34.5		18
10	9/16-18	SS-10-MTA-1-6ST-HV35	35.1	7.1	18
	3/4-16	SS-10-MTA-1-8STH-HV35	39.9		22
12	9/16-18	SS-12-MTA-1-6ST-HV35	41.7	7.1	18
	3/4-16	SS-12-MTA-1-8STH-HV35	46.5		8.8

O 型圈材料是硬度计指数为 75 的碳氟化合物 FKM。

① 尺寸 E 表示最小公称孔口。这些接头在管/直螺纹端可能有更大的孔口。

### 内螺纹

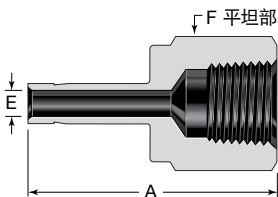

#### NPT

卡套管 外径	NPT尺 寸 in.	订购 号	尺寸		
			A	E	F
尺寸, in.					
1/4	1/4	SS-4-TA-7-4-HV35	1.46	0.17	3/4
3/8	1/4	SS-6-TA-7-4-HV35	1.50	0.27	3/4
1/2	1/4	SS-8-TA-7-4-HV35	1.71	0.37	3/4
尺寸, mm					
6	1/4	SS-6-MTA-7-4-HV35	37.1	4.1	19
8	1/4	SS-8-MTA-7-4-HV35	37.6	5.6	19
10	1/4	SS-10-MTA-7-4-HV35	38.1	7.1	19
12	1/4	SS-12-MTA-7-4-HV35	43.7	8.8	19

请参阅可检测卡套管接头和转换接头目录, MS-01-140CN, 了解更多信息。

可提供其他尺寸。有关详细信息, 请与您当地的世伟洛克授权销售与服务中心联系。



## 公称管接头

## 转换接头

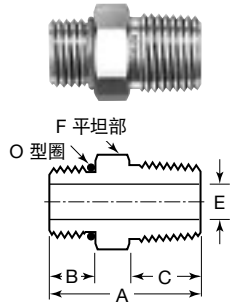

## 外 SAE/MS 直螺纹对外螺纹 NPT

SAE/MS 螺纹尺寸 in.	NPT 尺寸 in.	订购号	尺寸 in. (mm)					统一的 O 型圈 <sup>①</sup> 尺寸
			A	B	C	E	F	
7/16-20	1/4	SS-4-SAE-1-4-HV35	1.20 (30.5)	0.36 (9.1)	0.56 (14.2)	0.20 (5.1)	9/16	-904

① O 型圈材料是硬度计指数为 75 的碳氟化合物 FKM。

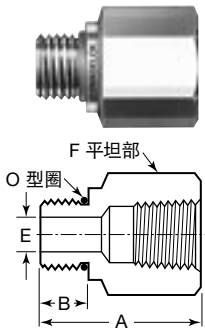

## 外 SAE/MS 直螺纹对内螺纹 NPT

SAE/MS 螺纹尺寸 in.	NPT 尺寸 in.	订购号	尺寸 in. (mm)				统一的 O 型圈 <sup>①</sup> 尺寸
			A	B	E	F	
7/16-20	1/4	SS-4-SAE-7-4-HV35	1.32 (33.5)	0.36 (9.1)	0.20 (5.1)	3/4	-904

① O 型圈材料是硬度计指数为 75 的碳氟化合物 FKM。

## 变径接头

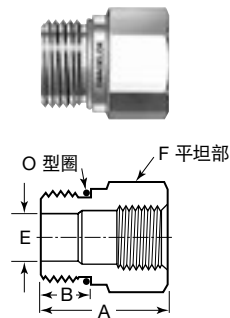

## 外对内 SAE/MS 直螺纹 (ST)

外螺纹 尺寸 in.	内螺纹 尺寸 in.	订购号	尺寸 in. (mm)				统一的 O 型圈 <sup>①</sup> 尺寸
			A	B	E	F	
9/16-18	7/16-20	SS-6-RBST-4-HV35	1.12 (28.4)	0.39 (9.9)	0.28 (7.1)	13/16	-906
3/4-16	7/16-20	SS-8-RBSTH-4-HV35	1.10 (28.0)	0.55 (14.0)	0.39 (9.9)	7/8	-908
	9/16-18	SS-8-RBSTH-6-HV35	1.31 (33.3)	0.55 (14.0)	0.42 (10.7)	1	-908

① O 型圈材料是硬度计指数为 75 的碳氟化合物 FKM。

## 公称管堵塞

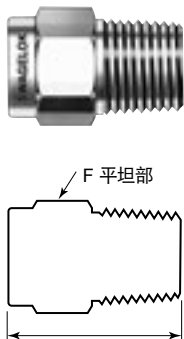

## 外螺纹 NPT

NPT 尺寸 in.	订购号	尺寸 in. (mm)	
		A	F
1/4	SS-4-P-HV35	0.96 (24.4)	9/16

可提供其他尺寸。有关详细信息，请与您当地的世伟洛克授权销售与服务中心联系。

## 公称管接头

### 内六角旋塞

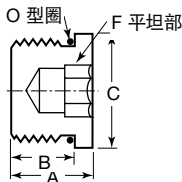

#### 外 SAE/MS 直螺纹 (ST) 和 (STH - 厚壁)

SAE/MS 螺纹 尺寸 in.	订购号	尺寸 in. (mm)				统一的 O 型圈 <sup>①</sup> 尺寸
		A	B	C	F	
3/8-24	SS-3-HPST-HV35	0.39 (9.9)	0.30 (7.6)	0.49 (12.5)	1/8	-903
7/16-20	SS-4-HPST-HV35	0.45 (11.4)	0.36 (9.1)	0.56 (14.2)	3/16	-904
9/16-18	SS-6-HPST-HV35	0.48 (12.2)	0.39 (9.9)	0.69 (17.5)	1/4	-906
3/4-16	SS-8-HPSTH-HV35	0.67 (17.0)	0.55 (14.0)	0.87 (22.1)	5/16	-908

① O 型圈材料是硬度计指数为 75 的碳氟化合物 FKM。

### 六角头堵塞

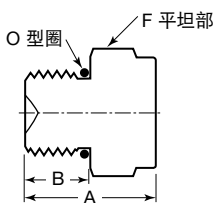

#### 外 SAE/MS 直螺纹 (ST) 和 (STH - 厚壁)

SAE/MS 螺纹 尺寸 in.	基本订购号	尺寸 in. (mm)			统一的 O 型圈 <sup>①</sup> 尺寸
		A	B	F	
3/8-24	SS-3-PST-HV35	0.68 (17.3)	0.30 (7.6)	1/2	-903
7/16-20	SS-4-PST-HV35	0.76 (19.3)	0.36 (9.1)	9/16	-904
9/16-18	SS-6-PST-HV35	0.82 (20.8)	0.39 (9.9)	11/16	-906
3/4-16	SS-8-PSTH-HV35	0.99 (25.1)	0.55 (14.0)	7/8	-908

① O 型圈材料是硬度计指数为 75 的碳氟化合物 FKM。

### 公称管管帽

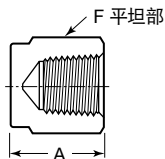

#### 内螺纹 NPT

NPT 尺寸 in.	基本订购号	尺寸 in. (mm)	
		A	F
1/4	SS-4-CP-HV35	0.91 (23.1)	3/4

请参阅公称管接头目录 MS-01-147CN 了解更多信息。

可提供其他尺寸。有关详细信息，请与您当地的世伟洛克授权销售与服务中心联系。

拥有 EC-79 认证的阀门的订购号和尺寸, 适用于 30 bar (435 psig) 以上和 350 bar (5 076 psig) 以下, 温度为 -40 至 120°C (-40 至 248°F) 的系统 — H35 压力等级

### 替代燃料用球阀 (AFS 系列)

#### 订购信息与尺寸

选择一个订购号。

尺寸以英寸 (毫米) 为单位表示, 仅供参考且可能有变动。

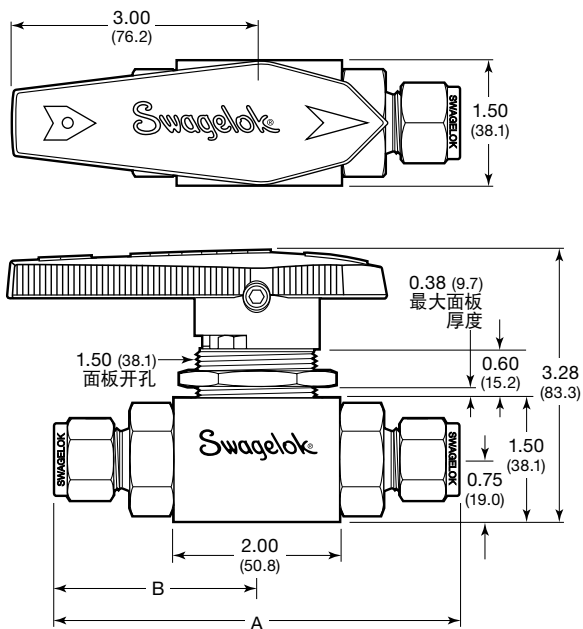

端接 <sup>①</sup>		订购号	C <sub>v</sub>	孔径 in. (mm)	尺寸 in. (mm)	
类型	尺寸				A	B
世伟洛克 英制 卡套管 接头	3/8 in.	SS-AFSS6-HV35	4.0	0.281 (7.1)	4.57 (116)	2.29 (58.2)
	1/2 in.	SS-AFSS8-HV35	7.2	0.406 (10.3)	4.80 (122)	2.40 (61.0)
世伟洛克 公制 卡套管 接头	12 mm	SS-AFSS12MM-HV35	5.2	0.406 (10.3)	4.80 (122)	2.20 (55.9)
	16 mm	SS-AFSS16MM-HV35	12.4	0.472 (12.0)	4.80 (122)	2.40 (61.0)
内螺纹 NPT	3/8 in.	SS-AFSF6-HV35	11.0	0.472 (12.0)	4.00 (102)	2.00 (50.8)
	1/2 in.	SS-AFSF8-HV35	13.8		4.00 (102)	2.00 (50.8)
SAE	1/2 in.	SS-AFSMS8-HV35	13.8	0.472 (12.0)	4.00 (102)	2.00 (50.8)

所示尺寸为世伟洛克卡套管接头螺母用手指旋紧时的尺寸。

① 可订购带有两种不同端接的阀门。请与授权的世伟洛克销售与服务代表联系。

#### 标记

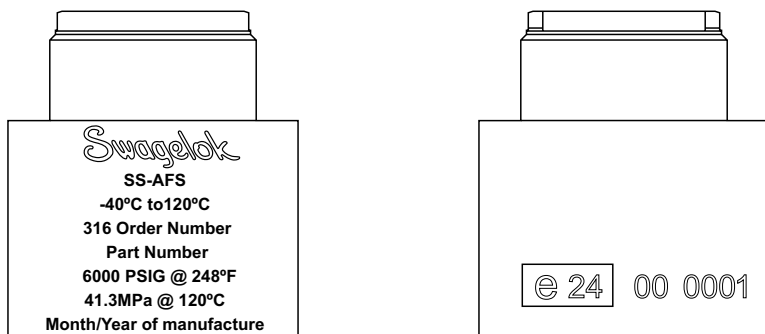

请参阅替代燃料用 AFS 球阀目录 MS-02-303CN 了解更多信息。

可提供其他配置。有关详细信息, 请与您当地的世伟洛克授权销售与服务中心联系。

## 单向阀

### CH 系列

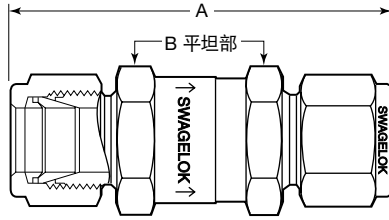

端接		基本订购号	系列	尺寸 in. (mm)	
类型	尺寸			A	B
世伟洛克英制卡套管接头	1/4 in.	SS-CHS4-XX-YY-HV35	CH4	2.43 (61.7)	11/16
	3/8 in.	SS-CHS6-XX-YY-HV35	CH8	2.75 (69.9)	1
	1/2 in.	SS-CHS8-XX-YY-HV35		2.96 (75.2)	
世伟洛克公制卡套管接头	6 mm	SS-CHS6MM-XX-YY-HV35	CH4	2.43 (61.7)	11/16
	8 mm	SS-CHS8MM-XX-YY-HV35	CH8	2.70 (68.6)	1
	10 mm	SS-CHS10MM-XX-YY-HV35		2.80 (71.1)	
	12 mm	SS-CHS12MM-XX-YY-HV35		2.96 (75.2)	
内螺纹 NPT	1/4 in.	SS-CHF4-XX-YY-HV35	CH4	2.13 (54.1)	11/16
外螺纹 NPT	1/4 in.	SS-CHM4-XX-YY-HV35	CH4	2.17 (55.1)	11/16
	3/8 in.	SS-CHM6-XX-YY-HV35	CH8	2.36 (59.9)	1
	1/2 in.	SS-CHM8-XX-YY-HV35		2.73 (69.3)	

用以下密封材料代号代替基本订购号中的 XX。  
用以下开启压力代号代替基本订购号中的 YY。

#### 密封材料

密封材料	代号
乙烯丙烯	-EP
氯丁橡胶	-NE

如需订购, 请在阀门订购号中插入密封材料代号。

示例: SS-CHS4-**EP**-1/3-HV35

#### 开启压力

开启压力 psi (bar)	代号
1/3 (0.03)	1/3
1 (0.07)	1
5 (0.35)	5
10 (0.69)	10
25 (1.8)	25

如需订购, 请在基本订购号后面添加开启压力代号。

示例: SS-CHS4-EP-**1/3**-HV35

#### 标记

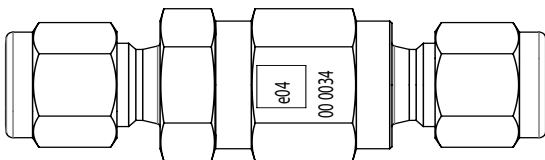

请参阅单向阀目录, MS-01-176CN, 了解更多信息。

可提供其他配置。有关详细信息, 请与您当地的世界洛克授权销售与服务中心联系。

**⚠ 单向阀的设计仅供单向流动控制用。世伟洛克单向阀决不能当作法规安全卸荷设备使用。**

## 工业用过流量阀

## XS 系列

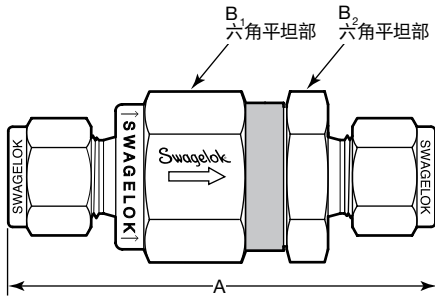

端接		37°C (100°F) psig (bar) 时 压力额定值	订购号	系列	尺寸, in. (mm)		
进口/出口	尺寸				A	B <sub>1</sub>	B <sub>2</sub>
世伟洛克英制 卡套管接头	1/4 in.	6000 (413)	SS-XSS4-HV35	XS4	2.43 (61.7)	11/16	
世伟洛克公制 卡套管接头	6 mm	6000 (413)	SS-XSS6MM-HV35	XS4	2.43 (61.7)	11/16	
内螺纹 NPT	1/4 in.	6000 (413)	SS-XSF4-HV35	XS4	2.12 (53.8)	11/16	

所示尺寸为世伟洛克螺母手紧时的尺寸。  
HV35 组件仅提供乙烯丙烯密封。

## 标记

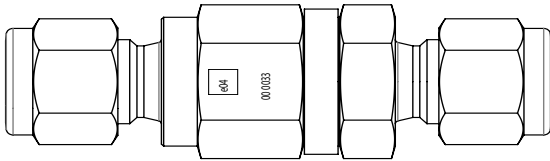

请参阅工业用过流量阀目录 MS-01-110CN 了解更多信息。

可提供其他配置。有关详细信息，请与您当地的世伟洛克授权销售与服务中心联系。

## 过滤器

## TF 系列

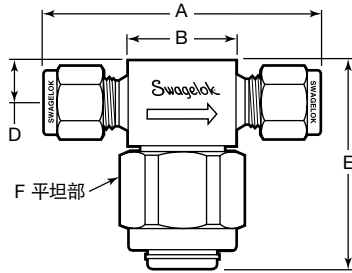

端接		基本订购号	过滤器系列	尺寸, in. (mm)						
类型	尺寸			孔径	A	B	C	D	E	F
世伟洛克卡套管接头	1/4 in.	SS-4TF-XX-HV35	4TF	0.174 (4.41)	2.47 (62.7)	1.06 (26.9)	1.00 (25.4)	0.38 (9.7)	1.87 (47.5)	1 (25.4)
	3/8 in.	SS-6TF-XX-HV35	6TF	0.213 (5.41)	2.84 (72.1)	1.32 (33.5)	1.13 (28.7)	0.46 (11.7)	2.20 (55.9)	1 1/8 (28.6)
	1/2 in.	SS-8TF-XX-HV35	8TF	0.250 (6.35)	3.04 (77.2)	1.31 (33.3)				
	6 mm	SS-6TF-MM-XX-HV35	4TF	0.172 (4.36)	2.46 (62.5)	1.06 (26.9)	1.00 (25.4)	0.38 (9.7)	1.87 (47.5)	1 (25.4)
	8 mm	SS-8TF-MM-XX-HV35	6TF	0.213 (5.41)	2.84 (72.1)	1.38 (35.1)	1.13 (28.7)	0.46 (11.7)	2.20 (55.9)	1 1/8 (28.6)
	10 mm	SS-10TF-MM-XX-HV35	8TF	0.250 (6.35)	2.86 (72.6)	1.32 (33.5)				
12 mm	SS-12TF-MM-XX-HV35	8TF	3.04 (77.2)		1.31 (33.3)					
内螺纹 NPT	1/8 in.	SS-2TF4-XX-HV35	2TF	0.174 (4.41)	2.00 (50.8)	1.00 (25.4)	1.00 (25.4)	0.38 (9.7)	1.87 (47.5)	1 (25.4)
外螺纹 NPT	1/4 in.	SS-4TF2-XX-HV35	4TF	0.174 (4.41)	2.13 (54.1)	1.00 (25.4)	1.00 (25.4)	0.38 (9.7)	1.87 (47.5)	1 (25.4)

所示尺寸为世伟洛克螺母手紧时的尺寸。  
用以下元件代号代替基本订购号中的 XX。

## 元件

标称孔径尺寸 μm	孔径尺寸范围 μm	元件类型	元件代号
0.5	0.5 至 2	烧结式	05
2	1 至 4		2
7	5 至 10		7
15	11 至 25		15

如需订购, 请在基本的订购号后面添加一个元件代号。

示例: SS-2TF-05-HV35

## 标记

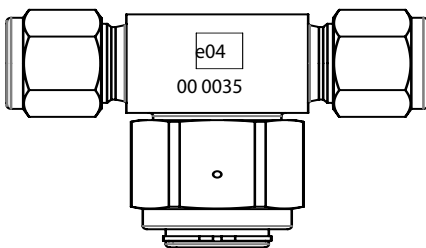

[请参阅过滤器目录 MS-01-92CN 了解更多信息。](#)

可提供其他配置。有关详细信息, 请与您当地在世伟洛克授权销售与服务中心联系。

## 过滤器

## FW 系列

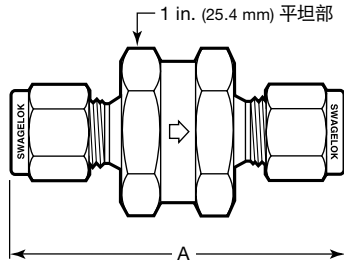

端接		元件标称孔径尺寸 μm	基本订购号	尺寸, in. (mm)	
进口/出口	尺寸			孔径	A
世伟洛克卡套管接头	1/4 in.	0.5	SS-4FWS-XX-HV35	0.187 (4.75)	2.09 (53.1)
	1/4 in.	2, 7, 15	SS-4FW-XX-HV35		2.15 (54.6)
	6 mm	0.5	SS-6FWS-MM-XX-HV35		2.13 (54.1)
	6 mm	2, 7, 15	SS-6FW-MM-XX-HV35		2.15 (54.6)
内螺纹 NPT	1/4 in.	2, 7, 15	SS-4FW4-XX-HV35	0.453 (11.5)	1.57 (39.9)
外螺纹 NPT	1/4 in.		SS-4FW2-XX-HV35	0.281 (7.14)	1.89 (48.0)
外螺纹/ 内螺纹 NPT	1/4 in.		SS-4FW5-XX-HV35	0.281 (7.14)	1.72 (43.7)

所示尺寸为世伟洛克螺母手紧时的尺寸。  
用以下元件代号代替基本订购号中的 XX。

## 元件

标称孔径尺寸 μm	孔径尺寸范围 μm	元件类型	元件代号
0.5	0.5 至 2	烧结式	05
2	1 至 4		2
7	5 至 10		7
15	11 至 25		15

如需订购, 请在基本的订购号后面添加一个元件代号。

示例: SS-4FWS-**05**-HV35

## 标记

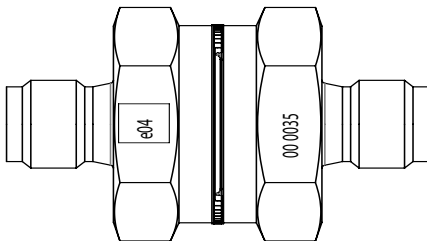

[请参阅过滤器目录 MS-01-92CN 了解更多信息。](#)

可提供其他配置。有关详细信息, 请与您当地的世伟洛克授权销售与服务中心联系。

**拥有 EC-79 认证的接头，适用于 30 bar (435 psig) 以上和 700 bar (10 159 psig) 以下，温度为 -40 至 85°C (-40 至 185°F) 的系统 — H70 压力等级**

产品	产品类型	说明	可用尺寸 <sup>①</sup>	
中压卡套管接头 (FK 系列)	直通	联合接头 - FK 系列接头对 FK 系列接头 孔口接头 管帽 堵塞	FK 系列接头: 1/4, 3/8, 1/2 in. 6, 10, 12 mm  订购信息: 第 27 至 30 页	
		外螺纹接头 - FK 系列接头对 1/4 in. 外螺纹 NPT	FK 系列接头: 1/4, 3/8, 1/2 in. 6, 10, 12 mm  订购信息: 第 27 页	
		外螺纹接头 - FK 系列接头对 SAE/MS 直螺纹 (STH 接头) <sup>②</sup>	FK 系列接头: 1/4, 3/8, 1/2 in. 6, 10, 12 mm  SAE/MS 直螺纹 外螺纹: STH: 7/16-20、9/16-18  订购信息: 第 28 页	
		内螺纹接头 - FK 系列接头对 1/4 in. 内螺纹 NPT	FK 系列接头: 1/4, 3/8, 1/2 in. 订购信息: 第 28 页	
		变径联合接头 - FK 系列接头对 FK 系列接头	3/8, 1/2 in. 10、12 mm  订购信息: 第 28 页	
		变径接头 - FK 系列接头对 FK 系列接头	1/4、3/8、1/2 in.  订购信息: 第 28 页	
		中压锥形和螺纹转换接头 中压外螺纹和内螺纹，一体式	FK 系列接头: 1/4 in. 和 6 mm  订购信息: 第 29 页	
	弯头	联合接头 - FK 系列接头对 FK 系列接头	1/4, 3/8, 1/2 in. 6, 10, 12 mm  订购信息: 第 30 页	
		变径联合接头 - FK 系列接头对 FK 系列接头	1/4, 3/8 in. 6, 10 mm  订购信息: 第 31 页	
	三通	联合接头 - 所有 FK 系列接头端接组件	1/4, 3/8, 1/2 in. 6, 10, 12 mm  订购信息: 第 31 页	
	四通	联合接头 - 所有 FK 系列接头端接组件	1/4, 3/8, 1/2 in. 6, 10, 12 mm  订购信息: 第 31 页	
	卡套管转换接头 (FK 系列)	外螺纹	1/4 in. 外螺纹 NPT	1/4、3/8、1/2 in. 订购信息: 第 31 页

① 可提供其他尺寸。有关详细信息，请与您当地的世伟洛克授权销售与服务中心联系。

② O 型圈是硬度计指数为 90 的 EPDM。



拥有 EC-79 认证的接头，适用于 30 bar (435 psig) 以上和 700 bar (10 159 psig) 以下，温度为 -40 至 85°C (-40 至 185°F) 的系统 — H70 压力等级

产品	产品类型	说明	可用尺寸 <sup>①</sup>
卡套管接头	AbT	AbT 螺母和卡套管组件	1/4 in. 和 6 mm 订购信息：第 26 页
	直通	联合接头 - 世伟洛克卡套管接头对世伟洛克卡套管接头 穿板联合接头 孔口接头 管帽 堵塞	卡套管接头尺寸： 1/4 in. 和 6 mm 订购信息：第 32 页和第 33 页
		外螺纹接头 - 世伟洛克卡套管接头对 1/4 in. 外螺纹 NPT	卡套管接头尺寸： 1/4 in. 和 6 mm 订购信息：第 32 页
		外螺纹接头 - 世伟洛克卡套管接头对 SAE/MS 直螺纹 (STH) 接头 <sup>②</sup>	卡套管接头尺寸： 1/4 in. 和 6 mm SAE/MS 直螺纹 外螺纹：STH：7/16-20、9/16-18 订购信息：第 32 页
		内螺纹接头 - 世伟洛克卡套管接头对 1/4 in. 内螺纹 NPT	卡套管接头尺寸： 1/4 in. 和 6 mm 订购信息：第 33 页
		变径接头 - 世伟洛克卡套管接头对卡套管转换接头	1/4 in. 和 6 mm 订购信息：第 33 页
	弯头	联合接头 - 世伟洛克卡套管接头对世伟洛克卡套管接头	1/4 in. 和 6 mm 订购信息：第 33 页
	三通	联合接头 - 所有世伟洛克卡套管接头端接组件	1/4 in. 和 6 mm 订购信息：第 34 页
	四通	联合接头 - 所有世伟洛克卡套管接头端接组件	1/4 in. 和 6 mm 订购信息：第 34 页
	卡套管转换接头	外螺纹	1/4 in. NPT
SAE/MS 直螺纹 (STH) <sup>②</sup>			SAE/MS 直螺纹 STH：7/16-20 订购信息：第 34 页
内螺纹		1/4 in. NPT	卡套管转换接头尺寸： 1/4 in. 和 6 mm 订购信息：第 35 页
公称管接头	六角头堵塞	外 SAE/MS 直螺纹 (ST 和 STH) <sup>②</sup>	SAE/MS 直螺纹 ST：7/16-20、9/16-18 订购信息：第 35 页
	公称管管帽	内螺纹 NPT	1/4、3/8、1/2 in. 订购信息：第 35 页

① 可提供其他尺寸。有关详细信息，请与您当地的世伟洛克授权销售与服务中心联系。

② O 型圈是硬度计指数为 90 的 EPDM。

拥有 EC-79 认证的接头的订购号和尺寸, 适用于 30 bar (435 psig) 以上和 700 bar (10 159 psig) 以下, 温度为 -40 至 85°C (-40 至 185°F) 的系统 – H70 压力等级

## 力矩安装 (AbT) 接头

AbT 螺母和卡套组 (为便于安装单独售卖)

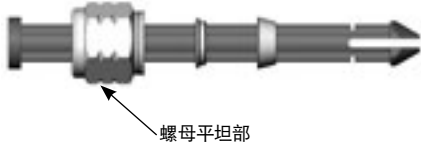

卡套管 外径	订购 号 <sup>①</sup>	每套吸塑装 组数	尺寸
			螺母平坦部
英制, in.			
1/4	SS-4ABT-NFSET-HV70	50	9/16 in.
公制, mm			
6	SS-6MABT-NFSET-HV70	50	14 mm

① 以吸塑包装订购。

## 标记

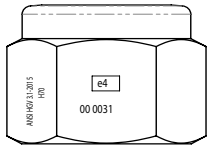

## 仅 AbT 阀体订购信息:

- AbT 联合本体请参阅第 32 页, 了解基本订购号和尺寸, 添加 **BO** 至基本订购号。  
示例: SS-400-6**BO**-HV70
- AbT 外螺纹接头本体 SAE/MS 直螺纹厚壁 (STH) 请参阅第 32 页, 了解基本订购号和尺寸, 添加 **BO** 至基本订购号。示例: SS-400-1-4STH**BO**-HV70
- AbT 弯头联合本体请参阅第 33 页, 了解基本订购号和尺寸, 添加 **BO** 至基本订购号。示例: SS-400-9**BO**-HV70
- AbT 三通联合本体请参阅第 34 页, 了解基本订购号和尺寸, 添加 **BO** 至基本订购号。示例: SS-400-3**BO**-HV70
- AbT 四通联合接头请参阅第 34 页, 了解基本订购号和尺寸, 添加 **BO** 至基本订购号。示例: SS-400-4**BO**-HV70

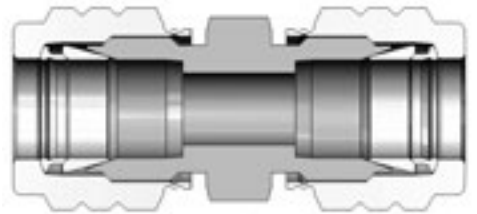

## FK 系列 直连接头

### 标记

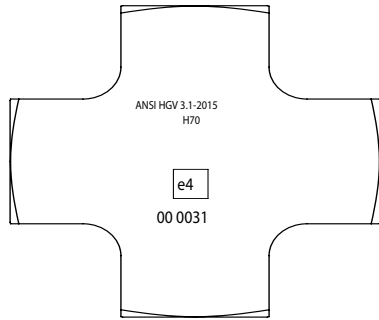

### 联合接头

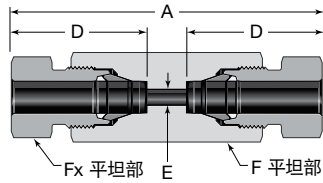

### 联合接头

卡套管 外径	订购 号	尺寸				
		A	D	E	F	Fx
尺寸, in.						
1/4	SS-4FK0-6-HV70	2.25	1.08	0.13	5/8	9/16
3/8	SS-6FK0-6-HV70	2.81	1.34	0.21	3/4	11/16
1/2	SS-8FK0-6-HV70	3.36	1.59	0.38	1	7/8
尺寸, mm						
6	SS-6MFK0-6-HV70	57.2	27.4	3.2	16	15
10	SS-10MFK0-6-HV70	85.3	40.4	5.6	24	22
12	SS-12MFK0-6-HV70	85.3	40.4	6.4	27	22

### 外螺纹接头

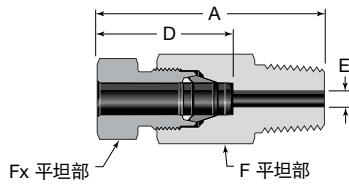

### NPT

卡套管 外径	NPT 尺寸 in.	订购 号	尺寸				
			A	D	E	F	Fx
尺寸, in.							
1/4	1/4	SS-4FK0-1-4-HV70	1.74	1.08	0.13	5/8	9/16
3/8	1/4	SS-6FK0-1-4-HV70	2.03	1.34	0.21	3/4	11/16
1/2	1/4	SS-8FK0-1-4-HV70	2.33	1.59	0.25	1	7/8
尺寸, mm							
6	1/4	SS-6MFK0-1-4-HV70	44.1	27.4	3.2	16	15
10	1/4	SS-10MFK0-1-4-HV70	59.1	40.4	5.6	24	22
12	1/4	SS-12MFK0-1-4-HV70	59.1	40.4	6.4	27	22

可提供其他尺寸。有关详细信息，请与您当地的世伟洛克授权销售与服务中心联系。

## 直通接头

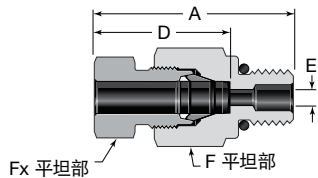

### 重型外螺纹 SAE/MS (STH)

卡套管 外径	SAE/MS <sup>①</sup> 螺纹 尺寸	订购 号	尺寸				
			A	D	E <sup>②</sup>	F	Fx
尺寸, in.							
1/4	7/16-20	SS-4FK0-1-4STH-HV70	1.61	1.08	0.13	5/8	9/16
	9/16-18	SS-4FK0-1-6STH-HV70	1.65	1.08	0.13	3/4	9/16
3/8	7/16-20	SS-6FK0-1-4STH-HV70	1.91	1.34	0.18	3/4	11/16
	9/16-18	SS-6FK0-1-6STH-HV70	1.95	1.34	0.23	3/4	11/16
1/2	7/16-20	SS-8FK0-1-4STH-HV70	2.29	1.59	0.18	1	7/8
	9/16-18	SS-8FK0-1-6STH-HV70	2.29	1.59	0.23	1	7/8
尺寸, mm							
6	7/16-20	SS-6MFK0-1-4STH-HV70	40.8	27.4	3.2	16	15
	9/16-18	SS-6MFK0-1-6STH-HV70	41.8	27.4	3.2	19	15
10	7/16-20	SS-10MFK0-1-4STH-HV70	58.2	40.4	4.5	24	22
	9/16-18	SS-10MFK0-1-6STH-HV70	58.2	40.4	5.6	24	22
12	7/16-20	SS-12MFK0-1-4STH-HV70	58.2	40.4	4.5	27	22
	9/16-18	SS-12MFK0-1-6STH-HV70	58.2	40.4	5.8	27	22

① O 型圈是硬度计指数为 90 的 EPDM。

② 尺寸 E 表示最小公称孔口。这些接头在管/直螺纹端可能有更大的孔口。

### 内螺纹接头

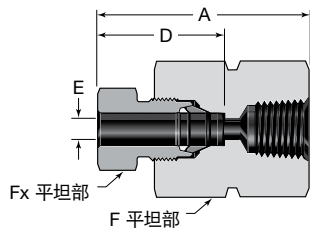

### NPT

卡套管 外径 in.	NPT 尺寸 in.	订购 号	尺寸, in.				
			A	D	E	F	Fx
1/4	1/4	SS-4FK0-7-4-HV70	1.85	1.08	0.13	1	9/16
3/8	1/4	SS-6FK0-7-4-HV70	2.10	1.34	0.21	1	11/16
1/2	1/4	SS-8FK0-7-4-HV70	2.42	1.59	0.38	1	7/8

### 变径接头

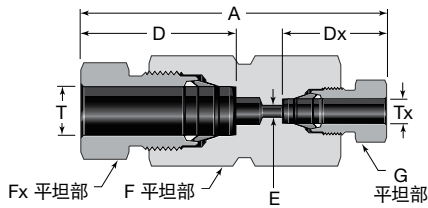

### 变径联合接头

卡套管外径		订购 号	尺寸						
T	Tx		A	D	Dx	E	F	Fx	G
尺寸, in.									
3/8	1/4	SS-6FK0-6-4-HV70	2.64	1.34	1.08	0.13	3/4	11/16	9/16
	1/2	SS-8FK0-6-4-HV70	2.90	1.59	1.34	0.13	1	7/8	9/16
1/2	3/8	SS-8FK0-6-6-HV70	3.19	1.59	1.34	0.21	1	7/8	11/16
	尺寸, mm								
10	6	SS-10MFK0-6-6M-HV70	74.0	40.4	27.4	3.2	24	22	15
12	6	SS-12MFK0-6-6M-HV70	74.0	40.4	27.4	3.2	27	22	15
	10	SS-12MFK0-6-10M-HV70	86.4	40.4	40.4	5.6	27	22	22

### 变径接头

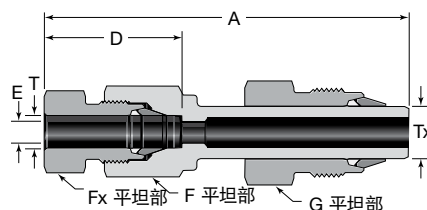

卡套管外径, in.		订购 号	尺寸, in.					
T	Tx		A	D	E	F	Fx	G
1/4	3/8	SS-4FK0-R-6FK-HV70	2.97	1.08	0.13	5/8	9/16	11/16
	1/2	SS-4FK0-R-8FK-HV70	3.31	1.08	0.13	5/8	9/16	7/8
3/8	1/2	SS-6FK0-R-8FK-HV70	3.52	1.34	0.21	3/4	11/16	7/8
1/2	3/8	SS-8FK0-R-6FK-HV70	3.65	1.59	0.21	1	7/8	11/16

变径接头配备有螺母和预装卡套。

可提供其他尺寸。有关详细信息，请与您当地的世伟洛克授权销售与服务中心联系。

## 直连接头

### 中压锥形和螺纹转换接头

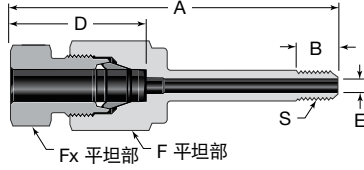

### 卡套管外螺纹接头

卡套管 外径	C&T 卡套管 尺寸 in.	订购 号	S 螺纹 尺寸	尺寸					
				A	B	D	E	F	Fx
尺寸, in.									
1/4	1/4	SS-4FK0-1-4CW-HV70	1/4-28 LH	2.70	0.31	1.08	0.11	5/8	9/16
尺寸, mm									
6	1/4	SS-6MFK0-1-4CW-HV70	1/4-28 LH	68.5	7.9	27.4	2.7	16	15

为了防止在安装时表面磨损,应在锥形端前缘和螺纹上涂抹与系统相容的润滑剂。

标准 CW 端和抗震接管不兼容。关于长 CW 端接的信息可与您当地授权的世伟洛克公司代表联系。

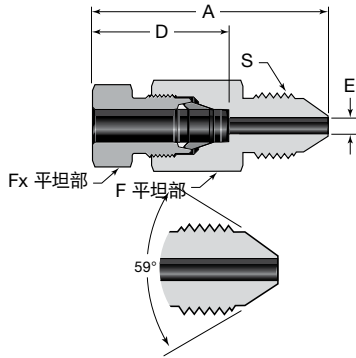

### 一件式外螺纹

卡套管 外径	C&T 卡套管 尺寸 in.	订购 号	S 螺纹 尺寸	尺寸				
				A	D	E	F	Fx
尺寸, in.								
1/4	1/4	SS-4FK0-1-4MP-HV70	7/16-20 UN	1.94	1.08	0.11	5/8	9/16
	3/8	SS-4FK0-1-6MP-HV70	9/16-18 UN	2.17	1.08	0.13	5/8	9/16
3/8	3/8	SS-6FK0-1-6MP-HV70	9/16-18 UN	2.42	1.34	0.21	3/4	11/16
尺寸, mm								
6	1/4	SS-6MFK0-1-4MP-HV70	7/16-20 UN	49.3	27.4	2.7	16	15
10	3/8	SS-10MFK0-1-6MP-HV70	9/16-20 UN	70.1	40.4	5.3	24	22

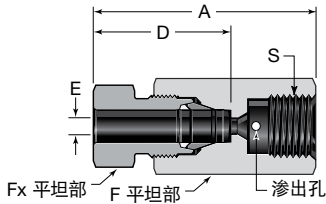

### 内螺纹<sup>①</sup>

卡套管 外径	C&T 卡套管 尺寸 in.	订购 号	S 螺纹 尺寸	尺寸				
				A	D	E	F	Fx
尺寸, in.								
1/4	1/4	SS-4FK0-7-4MP-HV70	7/16-20 UN	1.89	1.08	0.11	11/16	9/16
3/8	3/8	SS-6FK0-7-6MP-HV70	9/16-18 UN	2.21	1.34	0.20	7/8	11/16
尺寸, mm								
6	1/4	SS-6MFK0-7-4MP-HV70	7/16-20 UN	48.0	27.4	2.7	18	15
10	3/8	SS-10MFK0-7-6MP-HV70	9/16-18 UN	64.8	40.4	5.1	24	22

① 未包含 C&T 套环和接管。

可提供其他尺寸。有关详细信息,请与您当地的世伟洛克授权销售与服务中心联系。

## 直通接头

## 孔口连接

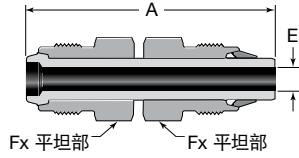

卡套管 外径	订购 号	尺寸		
		A	E	Fx
尺寸, in.				
1/4	SS-4FK0-PC-HV70	2.06	0.12	9/16
3/8	SS-6FK0-PC-HV70	2.54	0.21	11/16
1/2	SS-8FK0-PC-HV70	2.99	0.28	7/8
尺寸, mm				
6	SS-6MFK0-PC-HV70	52.3	3.0	15
10	SS-10MFK0-PC-HV70	75.9	5.6	22
12	SS-12MFK0-PC-HV70	75.9	6.4	22

孔口接头配备有螺母和预装卡套。

## 管帽和堵塞

## 管帽

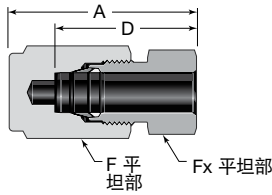

卡套管 外径	订购 号	尺寸			
		A	D	F	Fx
尺寸, in.					
1/4	SS-4FK0-C-HV70	1.33	1.08	5/8	9/16
3/8	SS-6FK0-C-HV70	1.74	1.34	3/4	11/16
1/2	SS-8FK0-C-HV70	2.05	1.59	1	7/8
尺寸, mm					
6	SS-6MFK0-C-HV70	33.7	27.4	16	15
10	SS-10MFK0-C-HV70	52.0	40.4	24	22
12	SS-12MFK0-C-HV70	52.0	40.4	27	22

## 堵塞

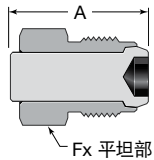

卡套管 外径	订购 号	尺寸	
		A	Fx
尺寸, in.			
1/4	SS-4FK0-P-HV70	1.03	9/16
3/8	SS-6FK0-P-HV70	1.26	11/16
1/2	SS-8FK0-P-HV70	1.45	7/8
尺寸, mm			
6	SS-6MFK0-P-HV70	26.2	15
10	SS-10MFK0-P-HV70	36.7	22
12	SS-12MFK0-P-HV70	36.7	22

## 90°弯头

## 联合接头

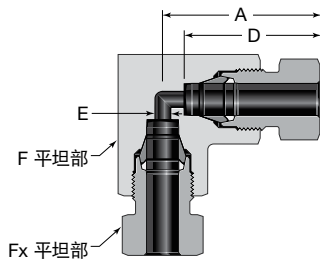

## 联合接头

卡套管 外径	订购 号	尺寸				
		A	D	E	F, in.	Fx
尺寸, in.						
1/4	SS-4FK0-9-HV70	1.26	1.08	0.13	5/8	9/16
3/8	SS-6FK0-9-HV70	1.58	1.34	0.21	3/4	11/16
1/2	SS-8FK0-9-HV70	1.87	1.59	0.38	1	7/8
尺寸, mm						
6	SS-6MFK0-9-HV70	31.9	27.4	3.0	5/8	15
10	SS-10MFK0-9-HV70	47.5	40.4	5.6	1	22
12	SS-12MFK0-9-HV70	47.5	40.4	6.4	1	22

### 90°弯头

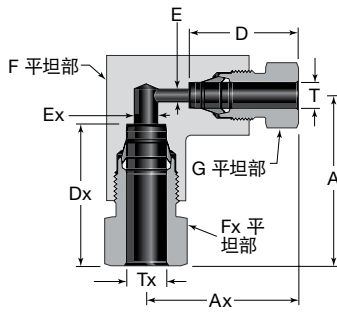

### 变径联合接头

卡套管外径		订购号	尺寸								
T	Tx		A	Ax	D	Dx	E	Ex	F, in.	Fx	G
尺寸, in.											
1/4	3/8	SS-6FK0-9-4-HV70	1.61	1.48	1.08	1.34	0.13	0.21	3/4	11/16	9/16
	1/2	SS-8FK0-9-4-HV70	1.91	1.69	1.08	1.59	0.13	0.38	1	7/8	9/16
3/8	1/2	SS-8FK0-9-6-HV70	1.91	1.82	1.34	1.59	0.21	0.38	1	7/8	11/16
尺寸, mm											
6	10	SS-10MFK0-9-6M-HV70	48.5	42.8	27.4	40.4	3.2	5.6	1	22	15
	12	SS-12MFK0-9-6M-HV70	48.5	42.8	27.4	40.4	3.2	6.4	1	22	22
10	12	SS-12MFK0-9-10M-HV70	48.5	48.5	40.4	40.4	5.6	6.4	1	22	22

### 三通

#### 联合接头

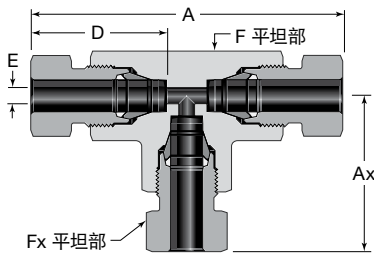

卡套管外径	订购号	尺寸					
		A	Ax	D	E	F, in.	Fx
尺寸, in.							
1/4	SS-4FK0-3-HV70	2.51	1.26	1.08	0.13	5/8	9/16
3/8	SS-6FK0-3-HV70	3.17	1.58	1.34	0.21	3/4	11/16
1/2	SS-8FK0-3-HV70	3.74	1.87	1.59	0.38	1	7/8
尺寸, mm							
6	SS-6MFK0-3-HV70	63.8	31.9	27.4	3.2	5/8	15
10	SS-10MFK0-3-HV70	94.9	47.5	40.4	5.6	1	22
12	SS-12MFK0-3-HV70	94.9	47.5	40.4	6.4	1	22

### 四通接头

#### 联合接头

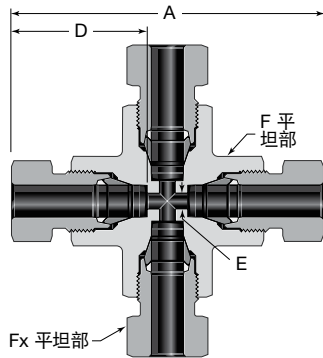

卡套管外径	订购号	尺寸				
		A	D	E	F, in.	Fx
尺寸, in.						
1/4	SS-4FK0-4-HV70	2.51	1.08	0.13	5/8	9/16
3/8	SS-6FK0-4-HV70	3.17	1.34	0.21	3/4	11/16
1/2	SS-8FK0-4-HV70	3.74	1.59	0.38	1	7/8
尺寸, mm						
6	SS-6MFK0-4-HV70	63.8	27.4	3.0	5/8	15
10	SS-10MFK0-4-HV70	94.9	40.5	5.6	1	22
12	SS-12MFK0-4-HV70	94.9	40.5	6.4	1	22

### 卡套管转换接头

#### 外螺纹 NPT

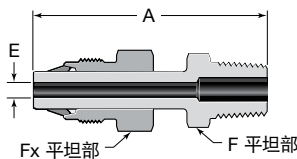

卡套管外径 in.	NPT 尺寸 in.	订购号	尺寸, in.			
			A	E	F	Fx
1/4	1/4	SS-4FK-TA-1-4-HV70	2.18	0.12	9/16	9/16
3/8	1/4	SS-6FK-TA-1-4-HV70	2.53	0.21	9/16	11/16
1/2	1/4	SS-8FK-TA-1-4-HV70	2.87	0.25	9/16	7/8

卡套管转换接头配备有螺母和预装卡套。

可提供其他尺寸。有关详细信息，请与您当地的世伟洛克授权销售与服务中心联系。

## EC-79 H70 等级(700 bar (10 159 psig)) 认证产品的订购号和尺寸

### 直通卡套管接头

#### 标记

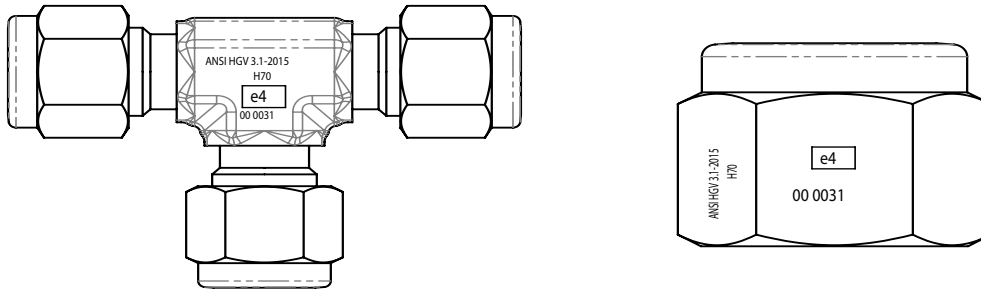

#### 联合接头

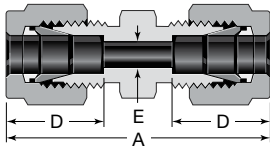

卡套管 外径	订购号	尺寸		
		A	D	E
尺寸, in.				
1/4	SS-400-6-HV70	1.61	0.60	0.19
尺寸, mm				
6	SS-6M0-6-HV70	41.0	15.3	4.8

#### 外螺纹接头

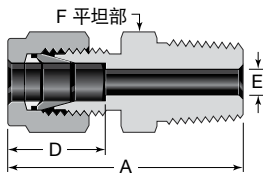

#### NPT

卡套管 外径	NPT 尺寸	订购号	尺寸			
			A	D	E <sup>①</sup>	F
尺寸, in.						
1/4	1/4	SS-400-1-4-HV70	1.49	0.60	0.19	9/16
尺寸, mm						
6	1/4	SS-6M0-1-4-HV70	37.9	15.3	4.8	14

① 尺寸 E 表示最小公称孔口。这些接头在管/直螺纹端可能有更大的孔口。

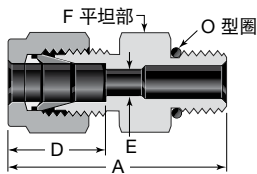

适合于 SAE J1926/1 和 ISO 11926-1 直螺纹凸台。

#### SAE/MS 直螺纹厚壁 (STH)

卡套管 外径	SAE/MS <sup>①</sup> 螺纹尺寸	订购号	尺寸			
			A	D	E <sup>②</sup>	F
尺寸, in.						
1/4	7/16-20	SS-400-1-4STH-HV70	1.39	0.60	0.18	9/16
	9/16-18	SS-400-1-6STH-HV70	1.48			11/16
尺寸, mm						
6	7/16-20	SS-6M0-1-4STH-HV70	35.3	15.3	4.3	14
	9/16-18	SS-6M0-1-6STH-HV70	37.1			18

① O 型圈是硬度计指数为 90 的 EPDM。

② 尺寸 E 表示最小公称孔口。这些接头在管/直螺纹端可能有更大的孔口。

可提供其他尺寸。有关详细信息, 请与您当地的世伟洛克授权销售与服务中心联系。



## 直通卡套管接头

### 内螺纹接头

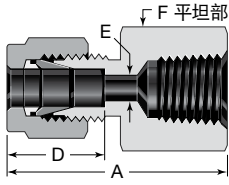

### 变径接头

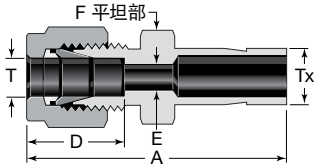

### 孔口连接

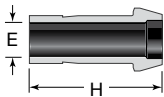

### 管帽和堵塞

#### 管帽

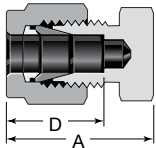

#### 堵塞

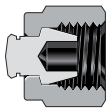

## 90°弯头

### 联合接头

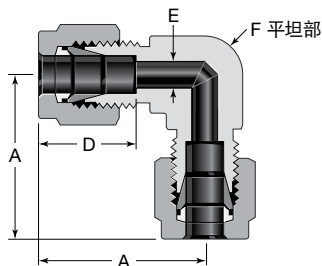

卡套管孔口完全相同。

## NPT

卡套管 外径	NPT 尺 寸	订购号	尺寸			
			A	D	E	F
尺寸, in.						
1/4	1/4	SS-400-7-4-HV70	1.41	0.60	0.19	3/4
尺寸, mm						
6	1/4	SS-6M0-7-4-HV70	35.8	15.3	4.8	19

卡套管外径		订购号	尺寸			
T	Tx		A	D	E	F
尺寸, in.						
1/4	1/4	SS-400-R-4-HV70	1.54	0.60	0.17	1/2

卡套管 外径	订购号	尺寸	
		E	H
尺寸, in.			
1/4	SS-401-PC-HV70	0.17	0.98
尺寸, mm			
6	SS-6M1-PC-HV70	4.1	25.0

卡套管 外径	订购号	A	D
尺寸, in.			
1/4	SS-400-C-HV70	0.92	0.60
尺寸, mm			
6	SS-6M0-C-HV70	23.1	15.3

卡套管 外径	订购 号
尺寸, in.	
1/4	SS-400-P-HV70
尺寸, mm	
6	SS-6M0-P-HV70

卡套管 外径	订购号	尺寸			
		A	D	E	F, in.
尺寸, in.					
1/4	SS-400-9-HV70	1.06	0.60	0.19	1/2
尺寸, mm					
6	SS-6M0-9-HV70	27.0	15.3	4.8	1/2

可提供其他尺寸。有关详细信息，请与您当地的世伟洛克授权销售与服务中心联系。

### 三通

#### 联合接头

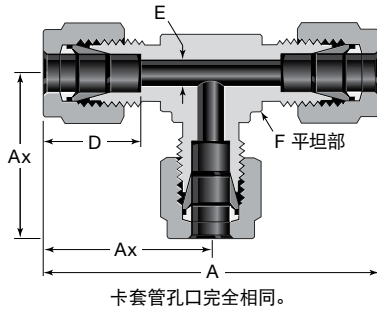

卡套管 外径	订购号	尺寸				
		A	Ax	D	E	F, in.
尺寸, in.						
1/4	SS-400-3-HV70	2.12	1.06	0.60	0.19	1/2
尺寸, mm						
6	SS-6M0-3-HV70	53.9	27.0	15.3	4.8	1/2

### 四通

#### 联合接头

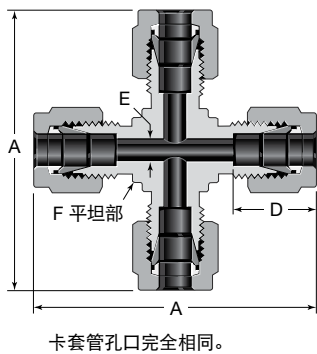

卡套管 外径	订购号	尺寸			
		A	D	E	F, in.
尺寸, in.					
1/4	SS-400-4-HV70	2.12	0.60	0.19	1/2
尺寸, mm					
6	SS-6M0-4-HV70	53.9	15.3	4.8	1/2

### 卡套管转换接头

#### 外螺纹

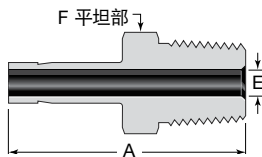

#### NPT

卡套管 外径	NPT尺 寸 in.	订购号	尺寸		
			A	E <sup>①</sup>	F
尺寸, in.					
1/4	1/4	SS-4-TA-1-4-HV70	1.46	0.17	9/16
尺寸, mm					
6	1/4	SS-6-MTA-1-4-HV70	38.1	4.1	14

①尺寸 E 表示最小公称孔口。这些接头在管/直螺纹端可能有更大的孔口。

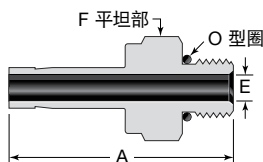

适合于 SAE J1926/1 和 ISO 11926-1 直螺纹凸台。

#### SAE/MS 直螺纹厚壁 (STH)

卡套管 外径	SAE/MS <sup>①</sup> 螺纹尺寸	订购号	尺寸		
			A	E <sup>②</sup>	F
尺寸, in.					
1/4	7/16-20	SS-4-TA-1-4STH-HV70	1.45	0.17	9/16
尺寸, mm					
6	7/16-20	SS-6-MTA-1-4STH-HV70	33.8	4.1	14

① O 型圈是硬度计指数为 90 的 EPDM。

② 尺寸 E 表示最小公称孔口。这些接头在管/直螺纹端可能有更大的孔口。

可提供其他尺寸。有关详细信息，请与您当地的世伟洛克授权销售与服务中心联系。

## 卡套管转换接头

### 内螺纹

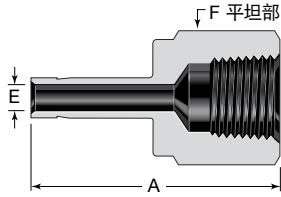

### NPT

卡套管 外径	NPT尺 寸 in.	订购 号	尺寸		
			A	E	F
尺寸, in.					
1/4	1/4	SS-4-TA-7-4-HV70	1.46	0.17	3/4
尺寸, mm					
6	1/4	SS-6-MTA-7-4-HV70	37.1	4.1	19

## 公称管接头

### 公称管管帽

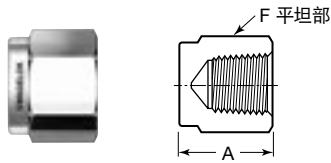

### 内螺纹 NPT

NPT 尺寸 in.	基本订购号	尺寸 in. (mm)	
		A	F
1/4	SS-4-CP-HV70	0.91 (23.1)	3/4
3/8	SS-6-CP-HV70	1.03 (26.2)	7/8
1/2	SS-8-CP-HV70	1.34 (34.0)	1 1/16

### 六角头堵塞

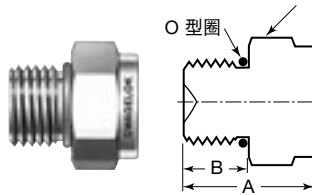

### 外 SAE/MS 直螺纹 (ST)

SAE/MS 螺纹 尺寸 in.	基本订购号	尺寸 in. (mm)			统一的 O型圈 <sup>①</sup> 尺寸
		A	B	F	
7/16-20	SS-4-PSTH-HV70	0.81 (20.6)	0.36 (9.1)	9/16	-904
9/16-18	SS-6-PSTH-HV70	0.88 (22.4)	0.39 (9.9)	11/16	-906

① O型圈材料是硬度计指数为 90 的 EPDM。

可提供其他尺寸。有关详细信息，请与您当地的世伟洛克授权销售与服务中心联系。

## 备件

### 世伟洛克卡套管接头螺母卡套套件和卡套套件

#### 螺母和卡套的使用

在卡套管接头或带有卡套管接头端接的阀门上使用世伟洛克螺母和卡套时需要精密零件的关键相互作用。

世伟洛克螺母和卡套作为备件出售，只能与世伟洛克本体、接头、阀门和软管产品一起使用。

所显示的套件是带轴的。一个轴可容纳五套螺母卡套。

#### 螺母-卡套组件



螺母-卡套组件包含一个螺母、一个后卡套和一个前卡套。

卡套管外径	基本订购号	
	HV35	HV70
尺寸, in.		
1/4	SS-400-NFSET-HV35	SS-400-NFSET-HV70
3/8	SS-600-NFSET-HV35	—
1/2	SS-810-NFSET-HV35	—
尺寸, mm		
6	SS-6M0-NFSET-HV35	SS-6M0-NFSET-HV70
8	SS-8M0-NFSET-HV35	—
10	SS-10M0-NFSET-HV35	—
12	SS-12M0-NFSET-HV35	—

#### FK 系列接头螺母和卡套筒形模块

每个筒形模块都包含一个前卡套、后卡套和外螺纹螺母。英制筒形模块安装在红色轴上；公制筒形模块安装在黄色轴上。



**⚠ 请不要把中压螺母和卡套用于任何其他世伟洛克卡套管接头。**

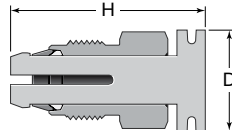

卡套管外径	订购号	尺寸	
		D	H
尺寸, in.			
1/4	SS-4FK-NFSET-HV70	0.69	1.43
3/8	SS-6FK-NFSET-HV70	0.81	1.72
1/2	SS-8FK-NFSET-HV70	1.00	1.97
尺寸, mm			
6	SS-6MFK-NFSET-HV70	17.5	36.4
10	SS-10MFK-NFSET-HV70	25.4	49.9
12	SS-12MFK-NFSET-HV70	25.4	49.9

#### 安全产品选型

选择产品时，必须考虑总体系统设计以保证获得安全的、无故障的产品性能。产品的功能、材料兼容性、充足的额定值、正确的安装、使用和维护是系统设计者和用户的责任。

#### ⚠ 警告

请勿将世伟洛克产品或不符合工业设计标准的元件（包括世伟洛克卡套管接头端接）与其他制造商的产品或元件混用或互换。

#### 质量保证信息

世伟洛克公司对其产品提供终身有限质量保证。如需了解详情，请访问公司网站 [swagelok.com.cn](http://swagelok.com.cn) 或联系世伟洛克授权代表。